

IIHF HIVATALOS SZABÁLY- KÖNYV

2014–2018



INTERNATIONAL
ICE HOCKEY
FEDERATION

A Nemzetközi Jégkorong Szövetség előzetes írásbeli engedélye nélkül a jelen kiadvány egy részét sem lehet sokszorosítani angol nyelven vagy lefordítani és sokszorosítani bármely más nyelven vagy átalakítani bármilyen formában, illetve bármilyen elektronikus eszközzel vagy mechanikusan továbbítani, beleértve a fénymásolást, másolást, illetve bármilyen információátviteli és -szolgáltatási rendszert.

Második kiadás, 2015. július

© International Ice Hockey Federation

Fordították:

Bedő Péter

Haszonits Miklós

Juhász Gábor

Kiss Csaba

Sándor Zsuzsanna

Somos Balázs

Székely Gergely

Tankó Nikoletta

A fordítást egységesítette és az eredetivel egybevetette: Kiss Csaba

Szakmai lektor: Beck Péter, Nagy Attila

Magyar fordítás: ©2014–2015 Magyar Jégkorong Játékvezetők Egyesülete

IIHF HIVATALOS SZABÁLY- KÖNYV

2014–2018



INTERNATIONAL
ICE HOCKEY
FEDERATION

The official text of the 2014 – 2018 IIHF Official Rule Book is the English version provided exclusively by the International Ice Hockey Federation. Any discrepancies or differences created in this translated version of the 2014 – 2018 IIHF Official Rule Book are not binding and have no legal effect for compliance or enforcement purposes. If any questions arise concerning the accuracy of the information presented by this translated version of the 2014 – 2018 IIHF Official Rule Book, please refer to the English version of the 2014 – 2018 IIHF Official Rule Book available on IIHF.com, which is the official version.

A 2014 – 2018 IIHF Hivatalos Szabálykönyv hivatalos szövegének az angol verzió minősül, amelyet kizárólagosan a Nemzetközi Jégkorong Szövetség biztosít. Minden ellentmondás vagy eltérés az 2014 – 2018 IIHF Hivatalos Szabálykönyv jelen fordítása és az angol változata között nem jogerős és nem jelent jogi hivatkozási alapot. Ha bármilyen kérdés merül fel az 2014 – 2018 IIHF Hivatalos Szabálykönyv jelen fordításában szereplő információk pontosságával kapcsolatban, kérjük, tekintse meg az 2014 – 2018 IIHF Hivatalos Szabálykönyv hivatalos angol változatát, amelyet az IIHF.com weboldalon talál.

TARTALOMJEGYZÉK

1. SZABÁLY — A NEMZETKÖZI JÉGKORONG SZÖVETSÉG (IIHF) MINT IRÁNYÍTÓ TESTÜLET	10
1. FEJEZET — VERSENYSZABÁLYOK	11
2. SZABÁLY — NEMI RÉSZVÉTEL	11
3. SZABÁLY — JÁTÉKRA JOGOSULTSÁG ÉLETKOR	11
4. SZABÁLY — JÁTÉKVEZETŐK	11
5. SZABÁLY — ILLETÉKES SZERVEK ÉS FEGYELMI ÜGYEK	12
6. SZABÁLY — DOPPING	12
7. SZABÁLY — SZAKKIFEJEZÉSEK	12
2. FEJEZET — A PÁLYA	15
8. SZABÁLY — JÉGFELÜLET JÁTÉKRA ALKALMASSÁG	15
9. SZABÁLY — CSEREPADOK	16
10. SZABÁLY — BÜNTETŐPADOK	16
11. SZABÁLY — TÁRGYAK A JÉGEN	17
12. SZABÁLY — A JÉGPÁLYA SZABVÁNYOS MÉRETEI	17
13. SZABÁLY — PALÁNKOK	19
14. SZABÁLY — VÉDŐÜVEG	19
15. SZABÁLY — VÉDŐHÁLÓ	20
16. SZABÁLY — AJTÓK	20
17. SZABÁLY — JELÖLÉSEK A JÉGFELÜLETEN HARMADOK	20
18. SZABÁLY — JELÖLÉSEK A JÉGFELÜLETEN BEDOBÓKÖRÖK ÉS BEDOBÓPONTOK	21
19. SZABÁLY — JELÖLÉSEK A JÉGFELÜLETEN ELŐTEREK	23
20. SZABÁLY — KAPU	25
3. FEJEZET — CSAPATOK ÉS JÁTÉKOSOK.....	26
21. SZABÁLY — A CSAPATOK ÖSSZEÁLLÍTÁSA	26
22. SZABÁLY — FÉLBESZAKADT MÉRKÖZÉS	26
23. SZABÁLY — JOGOSULTLAN JÁTÉKOS	26
24. SZABÁLY — BEÖLTÖZÖTT JÁTÉKOSOK	27
25. SZABÁLY — CSAPATSTÁB	27

26. SZABÁLY — CSAPAT HIVATALOS SZEMÉLYEK ÉS MŰSZAKI ESZKÖZÖK	28
27. SZABÁLY — JÁTEKOSOK A JÉGEN A JÁTÉKMENT KÖZBEN	28
28. SZABÁLY — CSAPATKAPITÁNY ÉS HELYETTES CSAPATKAPITÁNYOK	28

4. FEJEZET — MEZŐNYJÁTEKOSOK SPORTFELSZERELÉSE 30

29. SZABÁLY — VESZÉLYES SPORTFELSZERELÉS	30
30. SZABÁLY — KÖNYÖKVÉDŐ	31
31. SZABÁLY — ARCVÉDŐ ÉS FOGVÉDŐ	31
32. SZABÁLY — FLUORESzkÁLÓ ANYAGOK	31
33. SZABÁLY — KESZTYŰK	31
34. SZABÁLY — FEJVÉDŐ	32
35. SZABÁLY — NYAK- ÉS TOROKVÉDŐ MEZŐNYJÁTEKOS	32
36. SZABÁLY — LÁBSZÁRVÉDŐ	32
37. SZABÁLY — KORCSOLYA MEZŐNYJÁTEKOS	33
38. SZABÁLY — BOT MEZŐNYJÁTEKOS	33
39. SZABÁLY — PÁSZKA	34
40. SZABÁLY — CSAPATFELSZERELÉS MEZŐNYJÁTEKOS	34
41. SZABÁLY — JÁTEKOS SPORTFELSZERELÉSÉNEK MÉRÉSE	35
42. SZABÁLY — MEZŐNYJÁTEKOS BOTJÁNAK MÉRÉSE BÜNTETŐPÁRBAJ ALATT	36

5. FEJEZET — JÁTEKSZABÁLYOK | ÁLTALÁNOS JÁTEKSZABÁLYOK . 38

43. SZABÁLY — JÁTÉKMENT	38
44. SZABÁLY — MÉRKŐZÉS HOSSZA	38
45. SZABÁLY — EREDMÉNYJELZŐ	39
46. SZABÁLY — SÍPSZÓ	39
47. SZABÁLY — KORONG	39
48. SZABÁLY — BEMELEGÍTÉS	40
49. SZABÁLY — JÁTÉKBAN LEVŐ KORONG	40
50. SZABÁLY — TÉRFÉLCSERE	40
51. SZABÁLY — A JÁTÉKMENT KEZDETE	41
52. SZABÁLY — KORONGBEDOBÁS HELYÉNEK MEGHATÁROZÁSA ÁLTALÁNOS ESET	41
53. SZABÁLY — KORONGBEDOBÁS HELYÉNEK MEGHATÁROZÁSA BÜNTETÉSEK KISZABÁSAKOR	42

54. SZABÁLY — KORONGBEDOBÁS HELYÉNEK MEGHATÁROZÁSA SÉRÜLÉS ESETÉN	43
55. SZABÁLY — KORONGBEDOBÁS HELYÉNEK MEGHATÁROZÁSA VÉDEKEZŐ HARMAD	43
56. SZABÁLY — KORONGBEDOBÁS HELYÉNEK MEGHATÁROZÁSA KÖZÉPSŐ BEDOBÓPONT	44
57. SZABÁLY — KORONGBEDOBÁS HELYÉNEK MEGHATÁROZÁSA TÁMADÓHARMAD	44
58. SZABÁLY — A KORONGBEDOBÁSOK ELVÉGZÉSÉNEK FOLYAMATA	46
59. SZABÁLY — SZABÁLYTALAN KORONGBEDOBÁSOK	47
60. SZABÁLY — TELEVÍZIÓS SZÜNETEK	48
61. SZABÁLY — IDŐKÉRÉS	48
62. SZABÁLY — HOSSZABBÍTÁS	49
63. SZABÁLY — BÜNTETŐPÁRBAJ	49

6. FEJEZET — JÁTÉKSZABÁLYOK | JÁTÉKMEGSZAKÍTÁSOK..... 51

64. SZABÁLY — NÉZŐK ÁLTALI AKADÁLYOZÁS	51
65. SZABÁLY — TILOS FELSZABADÍTÁS HIBRID TILOS FELSZABADÍTÁS	51
66. SZABÁLY — TILOS FELSZABADÍTÁS SAJÁTOS SZABÁLYOK	52
67. SZABÁLY — PÁLYÁN KÍVÜLI KORONG	53
68. SZABÁLY — KORONG A PALÁNKON	54
69. SZABÁLY — KORONG A HÁLÓN (A KAPU OLDALÁN ÉS A KAPU TETEJÉN)	54
70. SZABÁLY — KORONG A KAPU MÖGÖTTI VÉDŐHÁLÓN	55
71. SZABÁLY — NEM LÁTHATÓ KORONG	56
72. SZABÁLY — KORONG A KAPUN KÍVÜL	56
73. SZABÁLY — HIVATALOS SZEMÉLYEN MEGPATTANÓ KORONG	56
74. SZABÁLY — KÉZPASSZ	57
75. SZABÁLY — MAGAS BOTTAL VALÓ JÁTÉK JÁTÉKMENET KÖZBEN	57
76. SZABÁLY — KORONG KAPUBA ÜTÉSE MAGAS BOTTAL	58
77. SZABÁLY — VÉDŐÜVEG MEGRONGÁLÓDÁS	59
78. SZABÁLY — LES	59
79. SZABÁLY — LESHELYZETEK	60
80. SZABÁLY — KORONGBEDOBÁSOK LES UTÁN	61
81. SZABÁLY — NEM LES	62
82. SZABÁLY — KÉSLELTETETT LES	62
83. SZABÁLY — KÉSLELTETETT LES HIBRID TILOS FELSZABADÍTÁS	64

84. SZABÁLY — SZÁNDÉKOS LES	64
85. SZABÁLY — MEZŐNYJÁTÉKOS SÉRÜLÉSE	65
86. SZABÁLY — JÁTÉKVEZETŐ SÉRÜLÉSE	65

7. FEJEZET — JÁTÉKSZABÁLYOK | JÁTÉKOSCSERE..... 66

87. SZABÁLY — JÉGEN LÉVŐ ÉS JÉGEN KÍVÜLI JÁTÉKOS FOGALMA	66
88. SZABÁLY — JÁTÉKOSCSERE A JÁTÉKMENET KÖZBEN	66
89. SZABÁLY — AZ ELLENFÉL CSEREPADJÁNAK SZABÁLYTALAN HASZNÁLATA	67
90. SZABÁLY — A TÁMADÓHARMADBA NYÚLÓ CSEREPAD LES	67
91. SZABÁLY — JÁTÉKOSCSERE VÉGREHAJTÁSA JÁTÉKMEGSZAKÍTÁS ALKALMÁVAL	67
92. SZABÁLY — A JÁTÉKOSCSERE FOLYAMATA	68
93. SZABÁLY — JÁTÉKOSCSERE TILOS FELSZABADÍTÁSKOR	69

8. FEJEZET — JÁTÉKSZABÁLYOK | GÓLOK 70

94. SZABÁLY — GÓLSZERZÉS	70
95. SZABÁLY — A KAPUELŐTÉR SZEREPE GÓLLÖVÉS ESETÉN	71
96. SZABÁLY — KORCSOLYÁVAL SZERZETT GÓL	72
97. SZABÁLY — ÉRVÉNYTELEN GÓL JÁTÉKMENET KÖZBEN	72
98. SZABÁLY — GÓLSZERZÉS ELMOZDULT KAPUVAS	74
99. SZABÁLY — VIDEÓGÓLBÍRÓ HASZNÁLATA A GÓL MEGÍTÉLÉSÉHEZ	74

9. FEJEZET — BÜNTETÉSEK | IDŐTARTAMUK ÉS JÁTÉKHELYZETEK 76

100. SZABÁLY — BÜNTETÉSEK MEGÍTÉLÉSE	76
101. SZABÁLY — BÜNTETÉSEK KISZABÁSA	76
102. SZABÁLY — BÜNTETÉSEK AZ EREDMÉNYJELZŐN	77
103. SZABÁLY — EMBERHÁTRÁNYOS JÁTÉK	78
104-110. SZABÁLY — A BÜNTETÉSEK IDŐTARTAMA	78
104. SZABÁLY — BÜNTETÉSEK IDŐTARTAMA KISBÜNTETÉS – TECHNIKAI KISBÜNTETÉS	79
105. SZABÁLY — BÜNTETÉSEK IDŐTARTAMA NAGYBÜNTETÉS	79
106. SZABÁLY — BÜNTETÉSEK IDŐTARTAMA KISBÜNTETÉS ÉS NAGYBÜNTETÉS	80
107. SZABÁLY — BÜNTETÉSEK IDŐTARTAMA FEGYELMI BÜNTETÉS	80
108. SZABÁLY — BÜNTETÉSEK IDŐTARTAMA KISBÜNTETÉS ÉS FEGYELMI BÜNTETÉS	81

109. SZABÁLY — BÜNTETÉSEK IDŐTARTAMA VÉGLEGES FEGYELMI BÜNTETÉS	81
110. SZABÁLY — BÜNTETÉSEK IDŐTARTAMA VÉGLEGES KIÁLLÍTÁS	81
111. SZABÁLY — A BÜNTETÉSEKKEL KAPCSOLATOS JÁTÉKHELYZETEK	82
112. SZABÁLY — EGYBEESŐ BÜNTETÉSEK	82
113. SZABÁLY — HALASZTOTT BÜNTETÉSEK	84
114. SZABÁLY — KÉSLELTETETT BÜNTETÉS	84
115. SZABÁLY — BÜNTETÉSEK A HOSSZABBÍTÁS SORÁN	85

10. FEJEZET — BÜNTETÉSEK LEÍRÁSA..... 87

116. SZABÁLY — HIVATALOS SZEMÉLYEK SÉRTEGETÉSE	87
117. SZABÁLY — TECHNIKAI KISBÜNTETÉS	88
118. SZABÁLY — HARAPÁS	88
119. SZABÁLY — PALÁNKRA LÖKÉS	89
120. SZABÁLY — TÖRÖTT BOT TÖRÖTT BOTTAL VALÓ JÁTÉK – TÖRÖTT BOT CSERÉJE	89
121. SZABÁLY — BOTVÉGGEL ÜTÉS	90
122. SZABÁLY — MEG NEM ENGEDETT TESTJÁTÉK	90
123. SZABÁLY — HÁTULRÓL LÖKÉS	91
124. SZABÁLY — FEJRE, NYAKRA IRÁNYULÓ TÁMADÁS	91
125. SZABÁLY — NYÍRÁS	92
126. SZABÁLY — KORONG TENYÉRBE ZÁRÁSA	93
127. SZABÁLY — BOTTAL LÖKÉS	93
128. SZABÁLY — VESZÉLYES SPORTFELSZERELÉS	93
129-137. SZABÁLYOK — JÁTÉK KÉSLELTETÉSE	94
129. SZABÁLY — JÁTÉK KÉSLELTETÉSE SPORTFELSZERELÉS MEGIGAZÍTÁSA	94
130. SZABÁLY — JÁTÉK KÉSLELTETÉSE ELMOZDULT KAPU	95
131. SZABÁLY — JÁTÉK KÉSLELTETÉSE KORONGRA ESÉS	95
132. SZABÁLY — JÁTÉK KÉSLELTETÉSE KORONG INDOKOLATLAN FAGYASZTÁSA	96
133. SZABÁLY — JÁTÉK KÉSLELTETÉSE GÓLÖRÖM	96
134. SZABÁLY — JÁTÉK KÉSLELTETÉSE KEZDÉSHEZ TÖRTÉNŐ KESŐI FELÁLLÁS	96
135. SZABÁLY — JÁTÉK KÉSLELTETÉSE KORONG KILÖVÉSE VAGY KIDOBÁSA A JÁTÉKTÉREN KÍVÜLRE	96

136. SZABÁLY — JÁTÉK KÉSLELTETÉSE CSERE TILOS FELSZABADÍTÁS UTÁN	97
137. SZABÁLY — JÁTÉK KÉSLELTETÉSE KORONGBEDOBÁS RENDJÉNEK MEGSÉRTÉSE	97
138. SZABÁLY — SZÍNÉSZKEDÉS	98
139. SZABÁLY — KÖNYÖKHASZNÁLAT	98
140. SZABÁLY — DULAKODÁS A NÉZŐKKEL	98
141. SZABÁLY — VEREKEDÉS	98
142. SZABÁLY — FEJELÉS	100
143. SZABÁLY — MAGAS BOTTAL VALÓ JÁTÉK	100
144. SZABÁLY — FOGÁS	100
145. SZABÁLY — BOTFOGÁS	101
146. SZABÁLY — BOTTAL AKASZTÁS	101
147. SZABÁLY — SZABÁLYTALAN BOT – BOTMÉRÉS	102
148. SZABÁLY — BÜNTETŐPAD HELYTELEN MEGKÖZELÍTÉSE VAGY ELHAGYÁSA	102
149. SZABÁLY — SÉRÜLT MEZÖNYJÁTÉKOS NEM HAJLANDÓ LEMENNI A JÉGRŐL	103
150. SZABÁLY — AKADÁLYOZÁS	103
151. SZABÁLY — KAPUS AKADÁLYOZÁSA	105
152. SZABÁLY — RÜGÁS	105
153. SZABÁLY — TÉRDHASZNÁLAT	106
154. SZABÁLY — BÜNTETŐPAD IDŐ ELŐTTI ELHAGYÁSA	106
155. SZABÁLY — JÁTÉK FEJVÉDŐ NÉLKÜL	106
156. SZABÁLY — HAJ, FEJVÉDŐ, RÁCS MEGHÚZÁSA	107
157. SZABÁLY — JÁTÉKKEZDÉS MEGTAGADÁSA	107
158. SZABÁLY — DURVA JÁTÉK	108
159. SZABÁLY — TESTRE ÜTÉS	108
160. SZABÁLY — LÁB KIRÚGÁSA	109
161. SZABÁLY — SZÚRÁS	109
162. SZABÁLY — KÖPÉS	109
163. SZABÁLY — GÚNYOLÓDÁS	109
164. SZABÁLY — CSAPAT HIVATALOS SZEMÉLY BELÉPÉSE A JÁTÉKTÉRRE	110
165. SZABÁLY — BOT VAGY TÁRGY ELDOBÁSA	110
166. SZABÁLY — TÚL SOK JÁTÉKOS A JÉGEN	111
167. SZABÁLY — GÁNC SOLÁS	112
168. SZABÁLY — SPORTSZERŰTLEN MAGATARTÁS	112

11. FEJEZET — BÜNTETŐLÖVÉSEK ÉS MEGÍTÉLT GÓLOK..... 116

170. SZABÁLY — BÜNTETŐLÖVÉSEK ÉS BÜNTETŐPÁRBAJ A MÉRKÖZÉS RÉSZÉKÉNT	116
171. SZABÁLY — BÜNTETŐLÖVÉS MEGÍTÉLÉSE KITÖRÉSI HELYZET	116
172. SZABÁLY — BÜNTETŐLÖVÉS MEGÍTÉLÉSE AKADÁLYOZÁS VAGY TÁRGYAK BEDOBÁSA	117
173. SZABÁLY — BÜNTETŐLÖVÉS MEGÍTÉLÉSE RENDES JÁTÉKIDŐ UTOLSÓ KÉT PERCÉBEN VAGY A HOSSZABBÍTÁS SORÁN	118
174. SZABÁLY — BÜNTETŐLÖVÉS MEGÍTÉLÉSE A KAPU ELMOZDÍTÁSA	118
175. SZABÁLY — BÜNTETŐLÖVÉS MEGÍTÉLÉSE JÁTÉKOS KORONGRA ESÉSE	118
176. SZABÁLY — BÜNTETŐLÖVÉS VÉGREHAJTÁSA ÁTTEKINTÉS	119
177. SZABÁLY — BÜNTETŐLÖVÉS VÉGREHAJTÁSA BÜNTETŐLÖVÉS ELVÉGZÉSE	120
178. SZABÁLY — BÜNTETŐLÖVÉS VÉGREHAJTÁSA KÜLÖNLEGES HELYZETEK	122
179. SZABÁLY — MEGÍTÉLT GÓLOK	123
180. SZABÁLY — MEGÍTÉLT GÓLOK A KAPU BLOKKOLÁSA	124

12. FEJEZET — KAPUSOKRA VONATKOZÓ SZABÁLYOK 125

181. SZABÁLY — A KAPUS BEMELEGÍTÉSE	125
182. SZABÁLY — KAPUS MINT CSAPATKAPITÁNY VAGY CSAPATKAPITÁNY-HELYETTES	125
183. SZABÁLY — A KAPUS VÉDELME	125
184. SZABÁLY — KAPUS ÉS KAPUELŐTÉR	126
185. SZABÁLY — KAPUS ÉS KAPUELŐTÉR MEGÍTÉLT GÓL	127
186. SZABÁLY — KAPUS ÉS KAPUELŐTÉR ÉRVÉNYTELENÍTETT GÓL	127
187. SZABÁLY — KAPUS SPORTFELSZERELÉSE ÁLTALÁNOS SZABÁLYOK	128
188. SZABÁLY — BOTOS KESZTYŰ KAPUS	128
189. SZABÁLY — MELLVÉDŐ ÉS KARVÉDŐ KAPUS	129
190. SZABÁLY — ARCVÉDŐ KAPUS	129
191. SZABÁLY — TÉRDEVÉDŐ KAPUS	129
192. SZABÁLY — NYAK- ÉS TOROKVÉDŐ KAPUS	130
193. SZABÁLY — LÁBSZÁRVÉDŐ KAPUS	130

194. SZABÁLY — NADRÁGOK KAPUS	130
195. SZABÁLY — KORCSOLYA KAPUS	131
196. SZABÁLY — BOT KAPUS	131
197. SZABÁLY — MEZ KAPUS	132
198. SZABÁLY — TOROKVÉDŐ KAPUS	132
199. SZABÁLY — CSAPATFELSZERELÉS KAPUS	132
200. SZABÁLY — JÁTÉKMENET KAPUS	133
201. SZABÁLY — A KORONG ELŐRE DOBÁSA KAPUS	133
202. SZABÁLY — A KAPUS CSERÉJE	133
203. SZABÁLY — SZABÁLYTALAN CSERE KAPUS	134
204. SZABÁLY — KORONGBEDOBÁS KAPUS	135
205. SZABÁLY — TILOS FELSZABADÍTÁS KAPUS	135
206. SZABÁLY — A KAPUS ÉS AZ IDŐKÉRÉS	135
207. SZABÁLY — A KAPUS BÜNTETÉSEI ÁTTEKINTÉS	135
208. SZABÁLY — A KAPUS BÜNTETÉSEI LEÍRÁS	137
209. SZABÁLY — A KÖZÉPSŐ PIROS VONALON TÚL KAPUS	137
210. SZABÁLY — TÖRÖTT BOT KAPUS	137
211. SZABÁLY — VESZÉLYES SPORTFELSZERELÉS KAPUS	138
212-217. SZABÁLY — JÁTÉKKÉSLELTETÉS KAPUS	138
212. SZABÁLY — JÁTÉKKÉSLELTETÉS KAPUS – SPORTFELSZERELÉS IGAZÍTÁSA	138
213. SZABÁLY — JÁTÉKKÉSLELTETÉS KAPUS – A KAPU ELMOZDÍTÁSA	139
214. SZABÁLY — JÁTÉK KÉSLELTETÉSE KAPUS – A KORONG FAGYASZTÁSA A PALÁNKNÁL	139
215. SZABÁLY — JÁTÉK KÉSLELTETÉSE KAPUS – JÁTÉKMEGSZAKÍTÁS ALATT A CSEREPADHOZ MEGY	140
216. SZABÁLY — JÁTÉK KÉSLELTETÉSE KAPUS – ARC VÉDŐ LEVÉTELE	140
217. SZABÁLY — JÁTÉK KÉSLELTETÉSE KAPUS – A KORONG KILÖVÉSE VAGY KIDOBÁSA A JÁTÉKTÉREN KÍVÜLRE	140
218. SZABÁLY — KORONG A HÁLÓN KAPUS	140
219. SZABÁLY — VEREKEDÉS KAPUS	141
220. SZABÁLY — KORONGFOGÁS A KAPUELŐTÉRBE KAPUS	141
221. SZABÁLY — KORONGFOGÁS A KAPUELŐTÉREN KÍVÜL KAPUS	141
222. SZABÁLY — A KAPU SZABÁLYTALAN BLOKKOLÁSA VAGY HÓKUPAC KÉSZÍTÉSE KAPUS	142

223. SZABÁLY — A KAPUELŐTÉR ELHAGYÁSA DULAKODÁS KÖZBEN KAPUS	142
224. SZABÁLY — TÚL SOK JÁTÉKOS A JÉGEN KAPUS	143
225. SZABÁLY — BÜNTETŐLÖVÉSEK SZABÁLYTALANSÁGOK A KAPUS ÁLTAL	143
226. SZABÁLY — MEGÍTÉLT GÓLOK SZABÁLYTALANSÁGOK A KAPUS ÁLTAL	143

SZABÁLYKÖNYV

1. SZABÁLY — A NEMZETKÖZI JÉGKORONG SZÖVETSÉG (IIHF) MINT IRÁNYÍTÓ TESTÜLET

- i. Az IIHF olyan tagországokból áll, amelyek a csatlakozásukkal felismerték annak szükségességét, hogy egy olyan, a sportszerűségeen alapuló egységes szabályrendszerhez tartozzanak, amely független a játék szintjétől vagy helyszínétől.
- ii. Az IIHF-szabályok az ügyességet és atlétikusságot hivatottak támogatni, biztonságos körülmények között. A jelen szabálykönyvben foglalt szabályok megsértésekor a jégen levő játékvezetők hivatottak közbeavatkozni. A súlyosabb kihágásokat a mérkőzés befejezése után az illetékes szervek bírálják el az IIHF By-Laws és Disciplinary Code című dokumentumok alapján.
- iii. Bármely játékost, hivatalos személyt, csapat hivatalos személyt vagy bármely nemzeti szövetség tagját, aki mérkőzés(ek) manipulációjával összefüggésbe hozható, az IIHF Code of Conduct című dokumentum alapján felelősségre kell vonni.
- iv. Minden játékosnak, aki IIHF-eseményen egy IIHF-tagállam képviselőjében jégkorongozik, meg kell értenie és tiszteletben kell tartania ezeket a szabályokat, és el kell fogadnia, hogy minden alkalommal betartja ezeket.
- v. Az IIHF Hivatalos Szabálykönyv minden IIHF tornán, olimpiai játékokon, ezek selejtezőin és minden olyan nemzetközi mérkőzésen hatályos, amelyet az IIHF égisze alatt játszanak, és amelyet az IIHF Bylaw 1300 meghatároz.

1. FEJEZET — VERSENYSZABÁLYOK

ÁTTEKINTÉS — A versenyszabályok a tisztességes versengést szavatolják a játék minden szintjén. Egyenlő versenyfeltételeket biztosítanak; és a nemzeti tagszervezetek, a játékosok valamint a hivatalos személyek felelőssége, hogy ezekhez tartsák magukat.

2. SZABÁLY — NEMI RÉSZVÉTEL

- i. IIHF versenyeken férfiak nem szerepelhetnek női eseményen, illetve nők sem a férfiakén.

3. SZABÁLY — JÁTÉKRA JOGOSULTSÁG | ÉLETKOR

- i. Korhatáros versenyeken (konkrétan az U18 és U20 korcsoportoknál) a játékra való jogosultságnak alsó és felső korhatára is van. Az alsó korhatár 15 év.
- ii. A 2015-ös U20-as korosztályú tornákon az 1995. január 1. és 1999. december 31. között született játékosok vehetnek részt. A 2016-os U20-as korosztályú tornákon az 1996. január 1. és 2000. december 31. között születettek, míg a 2017-es U20-as korosztályú tornákon az 1997. január 1. és 2001. december 31. között születettek versenyezhetnek. A 2018-as U20-as korosztályú tornákon pedig az 1998. január 1. és 2002. december 31. között születettek nevezhetők.
- iii. A 2015-ös U18-as korosztályú tornákon az 1997. január 1. és 1999. december 31. között született játékosok vehetnek részt. A 2016-os U18-as korosztályú tornákon az 1998. január 1. és 2000. december 31. közöttiek, míg a 2017-es U18-as korosztályú tornákon az 1999. január 1. és 2001. december 31. között születettek versenyezhetnek. A 2018-as U18 korosztályos tornákra pedig a 2000. január 1. és 2002. december 31. között születettek nevezhetők.

4. SZABÁLY — JÁTÉKVEZETŐK

A játékvezetőkre, azok feladataira, sportfelszerelésére stb. vonatkozó információk az IIHF Officiating Procedural Manual című dokumentumban találhatóak.

- i. A játékvezetők a döntéseiket saját belátásuk szerint hozzák, amely döntések ezen szabálykönyv elfogatlan megértésén, elbírálásán és értelmezésén kell, hogy alapuljanak.
- ii. Az IIHF-bajnokságokon, -tornákon és válogatott mérkőzéseken vagy a három- (egy vezetőbíró és két vonalbíró), vagy a négybíró (két vezetőbíró és két vonalbíró) rendszer alkalmazandó. A vezetőbírók és a vonalbírók feladatai azonosak mindkét rendszerben.
- iii. Azokon a mérkőzéseken, amelyek teljességgel a hatáskörükhöz tartoznak, a nemzeti tagszervezeteknek joguk van a kétbíró rendszer (két játékvezető, mindkettő vezetőbíróként és vonalbíróként is dolgozik) vagy más hivatalos rendszer használatára.
- iv. A videógólbíró-rendszer csak meghatározott IIHF-versenyeken kötelező.

5. SZABÁLY — ILLETÉKES SZERVEK ÉS FEGYELMI ÜGYEK

- i. "Illetékes szervek" alatt az aktuális mérkőzés(ek) közvetlen irányító testületét értjük. A jégen levő játékvezetők mellett minden IIHF-bajnokság és -esemény minden mérkőzését egy ellenőr (referee supervisor) és esetlegesen egy fegyelmi bizottság vagy annak képviselője felügyeli. Az illetékes szervek a mérkőzést követően eljárhatnak a játékszabályok kirívó megsértésének ügyében.
- ii. Az illetékes szervek funkciója és hatásköre az IIHF Disciplinary Code című dokumentumban van részletesen leírva.

6. SZABÁLY — DOPPING

- i. Az IIHF-tagsághoz hozzátartozik a Nemzetközi Doppingellenes Szabályzat (World Anti-Doping Code) elfogadása, továbbá követelmény a nemzeti tagszervezetekkel szemben, hogy irányelveik, szabályaik és programjaik ezzel összhangban legyenek.
- ii. A dopping szabályok és -eljárások protokolljai és részletei az IIHF Medical Regulations című dokumentumban találhatóak.

7. SZABÁLY — SZAKKIFEJEZÉSEK

KOROSZTÁLY – A játékos teljes szezonra vonatkozó besorolása (pl. az U18-as korosztályú játékosnak egy adott jégkorongszezonban az U18-ra vonatkozó

szabályoknak kell megfelelnie, függetlenül attól, milyen eseményen vagy tornán szerepel).

AGRESSZOR – Az a játékos, aki dulakodás során ütések mér egy magát megvédeni nem tudó vagy nem akaró ellenfelére.

TÁMADÓTÉRFÉL/VÉDŐTÉRFÉL – A játékeret a középső piros vonal – mint felezővonal - két egyforma részre osztja. Az a csapat, amely a saját kapujának térfelén van, az a védőtérfelel van; az a csapat pedig, amelyik az ellenfél kapujának térfelén van, a támadótérfelel van.

LEGALÁBB KISBÜNTETÉS—Ha egy büntetés leírásában a "legalább Kisbüntetés" szó szerkezet szerepel, a szabálytalanságért adható Nagybüntetés plusz Automatikus Végleges Fegyelmi Büntetés vagy Végleges Kiállítás is.

KITÖRÉSI HELYZET – Minden olyan játékhelyzet, amely az alábbi feltételeknek megfelel: (1) Egy támadójátékos birtokolja a korongot vagy nyilvánvalóan olyan helyzetben van, hogy egy szabadon levő korongot birtokba fog tudni venni, és egyedül korszolyázhat az ellenfél kapusa felé; (2) A támadójátékos és az ellenfél kapuja között nincs az ellenfélnek játékosa; (3) A korong teljes terjedelmével a támadójátékos védőharmadának kék vonalán kívül van; (4) A támadójátékos számottevő gólhelyzetben van.

TÖRÖTT BOT— Olyan bot, amely nem sértetlen, a tolla vagy nyele törött, vagy nincs egy darabban.

RÁCS (MEZŐNYJÁTÉKOS)—Olyan teljes arcmasz, amely a játékos sisakjához van erősítve, elfedve az egész arcát.

EDZŐ—Az edző olyan csapat hivatalos személy, aki a csapat játékaival kapcsolatos minden döntéséért felelős, beleértve a csapattaktikát, a játékoscserét, a kapusbüntetést és a Technikai Kisbüntetést letöltő játékosok kijelölését, illetve a büntetőlövést végző játékosok kijelölését. Az edzői szerep betöltése a mérkőzés során (a kezdő korongbedobás előtt két órával kezdődően egészen a mérkőzés végét jelző dudaszóig, az esetleges hosszabbítással és büntetőlövésekkel együtt) magában foglalja a direkt és/vagy indirekt kommunikáció akármilyen csatornán megvalósuló bármely és minden formáját a csapat hivatalos személyekkel és a játékvezetőkkel a játék bármely közvetlen vagy közvetett aspektusára vonatkozóan.

DULAKODÁS – Olyan incidens, amely során az ellenfelek sportszerűtlen módon fizikai kontaktusba kerülnek egymással.

A KORONG IRÁNYÍTÁS ALATT TARTÁSA/BIRTOKLÁSA—Az irányítás alatt tartás a korong hosszabb időn át tartó birtoklását jelenti.

-A korongot irányítása alatt tartó játékos a korong birtoklásának fenntartása érdekében a korongot a botjával kezeli vagy kezét vagy lábát használja e célból. Ha a koronghoz egy másik játékos vagy annak sportfelszerelése hozzáér, vagy a korong a kapuba kerül,

vagy elhagyja a játékteret, a játékost a továbbiakban nem tekintjük a korongot irányítása alatt tartónak.

-Korongot birtokló játékos az a mezőnyjátékos, aki a korongot a botjával kezeli, szándékosan csapattársa felé irányítja azt vagy „jegeli” azt. Ha az ellenfél véletlenül hozzáér a koronghoz vagy az megpattan az ellenfélen, a kapun vagy a palánkon, az nem minősül a korong birtoklásának. Az utolsó mezőnyjátékos, aki a koronghoz ért, a korongot birtoklónak tekintendő, és leütközhető, feltéve, hogy a testkontaktus szabályos és közvetlenül azután történik, hogy a játékos birtokából kikerült a korong.

ARCMASZK(KAPUS)—Egyaránt lehet rácsos játékos sisak vagy kapus fej- és arcvédő.

JÁTÉKMENT—A futó játékidő alatt történő eseménysor.

GÓLVONAL/ALAPVONAL—A pálya végein keresztben végigfutó piros vonalak két részre oszthatóak. A két kapuvas közötti rész a gólvonal, míg a kapuvastól az oldalsó palánkig nyúló két rész az alapvonal. Amikor az egész vonalra történik hivatkozás, az alapvonal kifejezés használandó.

KISBÜNTETÉS/TECHNIKAI KISBÜNTETÉS—A Kisbüntetés olyan két perc időtartamú büntetés, amelyet egy meghatározott játékosra rónak ki. A Technikai Kisbüntetés is két perc időtartamú, ezt azonban egy adott csapatra rónak ki, beazonosított játékos nélkül. A Technikai Kisbüntetést bármely mezőnyjátékos letöltheti, aki a jégen volt a játékot megállító sípszó idején, ha jelen szabályok máshogy nem rendelkeznek.

JÁTÉKVEZETŐ—A vezetőbíró vagy a vonalbíró.

JÁTÉKOSOK—A mezőnyjátékosok (hátvédek és csatárok) és a kapusok.

JÁTÉKTÉR—A jégfelület feletti háromdimenziós tér, amelyet a palánkok és a védőüveg határolnak, és amelynek a palánk és a védőüveg nem jelöli ki a tetejét.

ILLETÉKES SZERVEK—Az az irányító vagy ítélkező testület, amely a játékosoknak és csapat hivatalos személyeknek a mérkőzés során tanúsított magatartását felügyeli.

CSAPAT HIVATALOS SZEMÉLY—A csapat bármely, játékosként be nem öltözött tagja, beleértve (de nem kizárólag) az edzőt, segédedzőket, felszerelési és egészségügyi személyzetet stb.

TERÜLETI ELŐNY—Minden játékvezetői döntés, amely révén a korongbedobás a védőharmadhoz közelebb kerül, azt a célt szolgálja, hogy a vétkes csapat ne jusson területi előnyhöz.

2. FEJEZET — A PÁLYA

ÁTTEKINTÉS — A jégkorongot zárt jégfelületen játsszák, amelyen a szabályoknak megfelelő jelölések találhatók. A pálya szabályos és a játékosok számára biztonságos kell, hogy legyen. Kialakításakor figyelembe kell venni a nézők biztonságát is, amely szintén kiemelkedő fontosságú szempont. A pálya bármely és minden felületén csak olyan jelölések engedélyezettek, amelyek jelen szabályzatban, illetve az IIHF Marketing Regulations című dokumentumban találhatók.

Ezektől a rendelkezésektől csak az IIHF jóváhagyásával lehet eltérni IIHF-tornák esetén. A jégcsarnokokkal kapcsolatos információk és a létesítményekkel szemben támasztott követelmények a vonatkozó útmutatókban találhatóak.

8. SZABÁLY — JÉGFELÜLET | JÁTÉKRA ALKALMASSÁG

- i. A jégkorongot a jégpályának nevezett fehér jégfelületen kell játszani. A jégpálya játékra való alkalmasságát a mérkőzésre kijelölt játékvezetőknek kell megállapítaniuk.
- ii. A jégfelületnek egyenletes minőségűnek kell lennie mindenhol, ezt vízzel és vegyszerekkel kell biztosítani. A jégfelület fagyasztásáról megbízható hűtőberendezésnek kell gondoskodnia, amely állandó hőmérsékletű és megfelelő szilárdságú jeget képes készíteni. Lehetőség van arra is, hogy a jeget – megfelelő külső hőmérséklet esetén – természetes módon állítsák elő.
- iii. Ha mérkőzés előtt vagy közben a jég vagy a jégfelület bármely része megsérül, a játékvezetők azonnal megállítják a játékot és megbizonyosodnak róla, hogy a szükséges javítások megtörténtek, mielőtt a mérkőzés folytatódna.
- iv. Ha a javítások hosszan késleltetik a játékot, a játékvezetőnek megvan a lehetősége, hogy a csapatokat az öltözőikbe küldje, amíg alkalmasnak nem ítéli a jégpályát a játékra. Ha a problémát nem lehet rövid időn belül megoldani, vagy ha a jégpálya bármely részének állapota veszélyessé teszi a játékot, a játékvezetőnek joga van elhalasztani a mérkőzést, amíg a felületet vagy a pályát újra alkalmassá nem teszik a játékra.
- v. Ha bármely hosszabb kényszerszünet kevesebb, mint öt perccel a harmad vége előtt történik, a játékvezetőnek megvan a lehetősége, hogy a

csapatokat az öltözőikbe küldje, és azonnal megkezdődjön a harmadszünet. A harmadból megmaradó játékidőt a javítások és a jégkészítés befejezése után, a teljes harmadszünet idejének leteltével játsszák le. Amikor a játék folytatódik, a csapatok ugyanarra a térfélre állnak fel, mint a szünet előtt, majd a harmad végén terelet cserélnek, és a következő harmaddal folytatják a játékot szünet nélkül.

- vi. Ha a játéktéren köd van, vagy bármilyen, a látást akadályozó közeg, a játékvezető nem engedélyezi a játék folytatását amíg a jégcsarnok megfelelően ki nem tisztul a játékosok és nézők számára a biztonságos környezetben való folytatáshoz.

9. SZABÁLY — CSEREPADOK

- i. Bár a cserepadok nem részei a jégfelületnek, mégis a jégpálya részei, és minden szabály, ami a jégfelületre vonatkozik, ezekre is érvényes.
- ii. A cserepadokon csak a beöltözött játékosok és legfeljebb 8 fő csapat hivatalos személy tartózkodhat.
- iii. Mindkét cserepadnak azonos méretűnek és minőségűnek kell lennie, egyik csapatnak sem kedvezve semmilyen módon.
- iv. Minden cserepadnak 2 méterre (6' 6 3/4") kell kezdődnie a középső piros vonaltól, és 10 méter (32' 9 3/4") hosszúságban, a palánktól 1,5 méter (5') távolságban kell elhelyezkednie.
- v. Minden cserepadnak két ajtóval kell rendelkeznie a két végén, ami azt jelenti, hogy az egyik ajtó a semleges harmadba, a másik a végharmadba nyílik.
- vi. A cserepadoknak a pálya azonos oldalán kell elhelyezkedniük, a saját büntetőpadjukkal és a zsúrifülkével szemben.
- vii. A csapatok nem cserélhetnek egymással cserepadot a mérkőzés folyamán.
- viii. A cserepadnak a nézők elől három oldalról zártnak kell lennie, az egyetlen nyitott oldala az, mely közvetlenül a pályához kapcsolódik.
- ix. A hazai csapatnak minősülő csapat megválaszthatja, hogy melyik cserepadot kívánja használni.

10. SZABÁLY — BÜNTETŐPADOK

- i. A büntetőpadoknak (minden csapatnak egy-egy) a zsúrifülke egy-egy oldalán kell elhelyezkedniük, a hozzá tartozó csapat cserepadjával szemben. Mindkét büntetőpadnak azonos méretűnek és minőségűnek kell lennie, egyik csapatnak sem kedvezve semmilyen módon.

- ii. A csapatoknak a cserepadjaikkal szembeni büntetőpadot kell használniuk a mérkőzés teljes időtartama alatt.
- iii. Minden büntetőpadnak csak egy ajtaja lehet, ez szolgál a be- és kimenetelre egyaránt. Kizárólag a büntetőpad-felelős működteti.
- iv. Csak a büntetőpad-felelősnek, a büntetett játékosoknak és a hivatalos személyeknek van engedélyük a padra belépéshez.
- v. Mindkét büntetőpadnak a semleges harmadban kell lennie.

11. SZABÁLY — TÁRGYAK A JÉGEN

- i. A jégfelület a játékosok és a játékezők számára van fenntartva. Semmilyen tárgy nem megengedett a jégen, ami nem köthető közvetlenül hozzájuk vagy a sportfelszerelésükhöz vagy a koronghoz. A játéktér bármilyen állapotrólása a játék azonnali megállítást vonja maga után. A mérkőzés addig nem folytatódhat, amíg a jég nincs megtisztítva ezen tárgyaktól, és a játéktér nem áll készen a folytatásra.

12. SZABÁLY — A JÉGPÁLYA SZABVÁNYOS MÉRETEI

- i. A legmagasabb szintű IIHF-versenyeken a jégpálya ajánlott hossza 60 méter (197'), míg szélessége 25-30 méter (82'-98' 5").
- ii. A jégpálya négy sarka ívelt, az ív sugara 7,0-8,5 méter (23' – 28') közötti.
- iii. Azon országokban, ahol 12-i. illetve 12-ii. szabálypontokban leírtak nem teljesíthetőek, más méretek is megengedettek, ha azokat az IIHF jóváhagyja az adott torna, esemény vagy mérkőzés kezdete előtt.
- iv. Az IIHF-világbajnokságokon a jégpálya hivatalos hossza 60 méter (197'), szélessége 30 méter (98' 5").

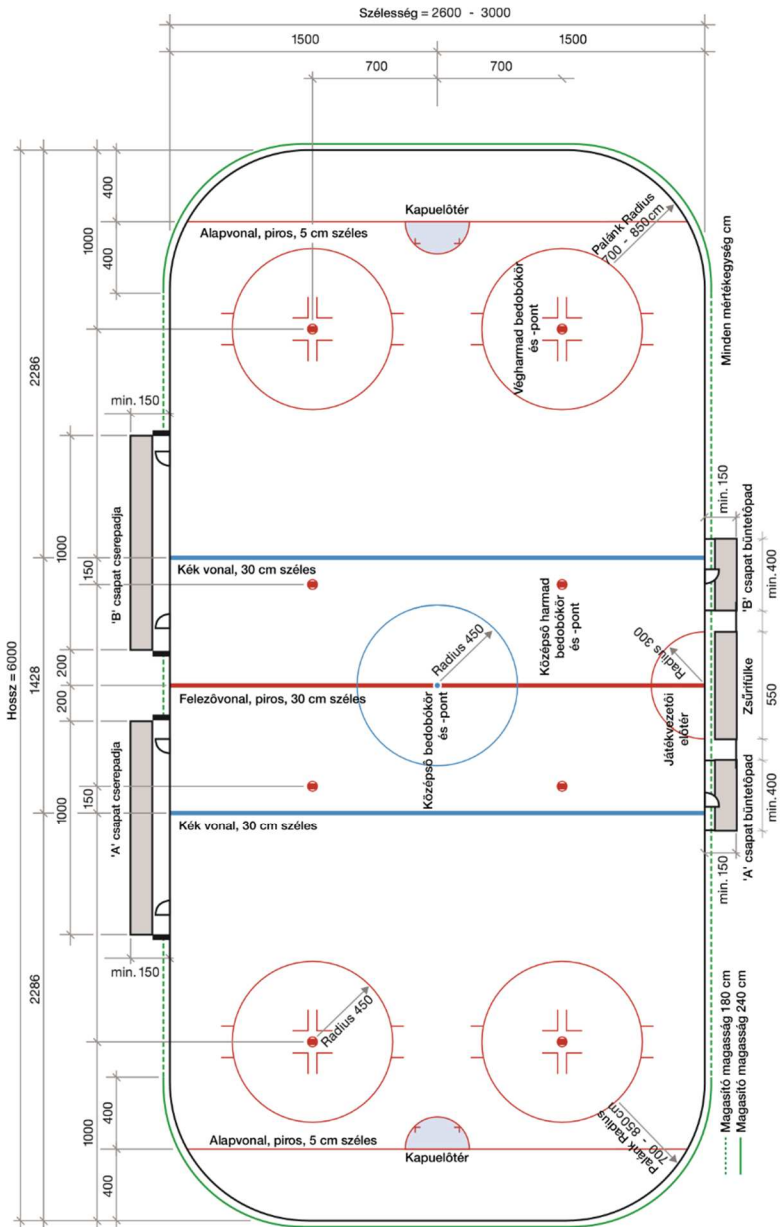

13. SZABÁLY — PALÁNKOK

- i. A jégpályát határoló elemekkel el kell keríteni. Ezeket palánnak nevezzük. A palánnak fehér színű fa vagy műanyag elemekből kell állnia.
- ii. A palánkot alkotó elemek közötti rés nem lehet nagyobb 3 milliméternél (1/8").
- iii. A palánkot úgy kell kialakítani, hogy a jégre néző felületei simák, és a játékosoknak esetleges sérülést okozó akadályoktól mentesek legyenek, és semmilyen természetellenes módon ne befolyásolják a korong útját.
- iv. A palánnak a jégfelülettől mérve 107 centiméter (42") magasnak kell lennie.
- v. A palánk belső kerülete mentén, annak aljához erősítve, sárga színű, 15-25 (6"-10") centiméter magas korongvető elemet kell elhelyezni.
- vi. A palánk kerülete mentén, annak tetejéhez erősítve, kék színű záró elemet (könyöklőt) kell elhelyezni, amely a palánk végét és a védőüveg kezdetét jelöli. A könyöklőnek 110 centiméter (43 5/16") magasan kell futnia a jég alatti padlózatához képest.

14. SZABÁLY — VÉDŐÜVEG

Minden mértékegység cm

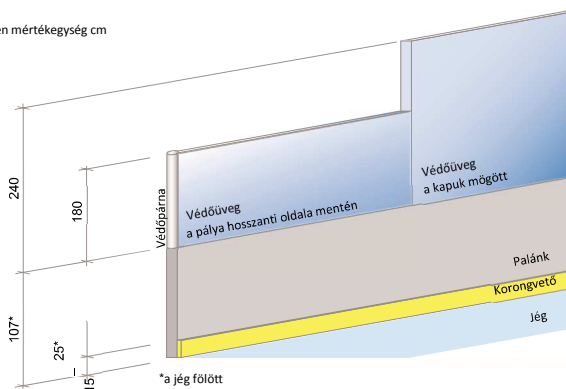

- i. Polikarbonát, vagy hasonló tulajdonságú, átlátszó és tartós műanyag lapokból kell állnia, amelyek 12-15 (1/2"-5/8") milliméter vastagok. Ezeket a palánk tetejéhez kell illeszteni és rögzíteni. A védőüveg elemet tartó konzolokkal kell összefogatni, amelyek megfelelően biztosítják az elemek rugalmasságát. A védőüveg az IIHF-tornákon kötelező.

- ii. A védőüvegnek 2,4 méter (7' 10 ½") magasnak kell lennie a kapuk mögött, és legalább 4 méterrel (13' 1 ½") túl kell nyúlnia az alapvonalon a kék vonal irányába. A védőüvegnek 1,8 méter (5' 11") magasnak kell lennie a pálya hosszanti oldalai mentén, kivéve a cserepadok előtt.
- iii. Védőüveg nem engedélyezett a cserepadok előtt, de lennie kell mögöttük, illetve az oldalai mentén, továbbá a büntetőpadok körül. Ezekon a helyeken a 14-ii. szabálypontban leírtaknak megfelelő magasságúnak kell lennie. Ahol a védőüveg kezdődik, védőpárnákat kell elhelyezni annak teljes magasságában.
- iv. A védőüveget és a palánkrögzőt elemeket a palánknak a pályán kívüli oldalán kell rögzíteni.
- v. A védőüveg elemei között nem lehet 5 milliméternél nagyobb távolság (3/16").
- vi. A védőüvegnek teljes terjedelmében folytonosnak kell lennie, kivéve a zsúrfülkén lévő 10 centiméter (4") átmérőjű, kör alakú nyílást.
- vii. A védőüveget úgy kell felszerelni, hogy bármely panel cserélhető legyen bármely másik mozgatása és sérülése nélkül.

15. SZABÁLY — VÉDŐHÁLÓ

- i. A végharmadokban a kapuk mögötti plexi fölé megfelelő magasságú védőhálót kell függeszteni, amelynek a jégpálya körül legalább odáig kell terjednie, ahol az alapvonal metszi a palánkot.
- ii. A kapuk mögötti védőháló kötelező kelléke az IIHF-tornáknak.

16. SZABÁLY — AJTÓK

- i. Minden, a palánkra szerelt ajtónak a pályától elfelé kell nyílnia.
- ii. A palánk és az ajtók közötti rés nem lehet nagyobb 5 milliméternél (3/16").

17. SZABÁLY — JELÖLÉSEK A JÉGFELÜLETEN | HARMADOK

- i. A jégfelületet keresztben öt, a jégre festett vonal osztja fel, melyek a palánkok közt húzódnak, és függőlegesen folytatódnak egészen a palánk tetején lévő könyöklőig: alapvonal, kék vonal, felezővonal (piros vonal), kék vonal, alapvonal.

- ii. A középső három vonal jelöli a pálya három harmadát: a védekező harmadot, a semleges harmadot és a támadó harmadot. A harmadok a következő módon vannak meghatározva: alapvonaltól a kék vonalig, kék vonaltól kék vonalig, kék vonaltól alapvonalig a vonalak középpontjánál mérve.
- iii. A középső piros vonal pontosan két részre osztja hosszában a pályát. 30 centiméter (12") szélesnek kell lennie, és fel kell nyúlnia a palánk alján lévő korongvetőn át egészen a könyöklőig. Ha reklám engedélyezett a palánkon, a vonalat legalább a korongvetőn jelölni kell.
- iv. A két alapvonalat a pályavégi palánkok egyenes középső részétől (nem az ívelt részétől) mérve 4 méterre (13' 1 1/2") kell kijelölni és 5 centiméter (2") szélesnek kell lenniük.
- v. A kék vonalaknak 22.86 méterre (75') kell lennie a pályavégi palánkok egyenes középső részétől, és 30 centiméter (12") szélesnek kell lenniük. Fel kell nyúlniuk a korongvetőre és a palánkra. Ha reklám engedélyezett a palánkon, a vonalakat legalább a korongvetőn jelölni kell.
- vi. Nyitott jégpályák esetén minden vonalat 5 centiméter (2") széles vonallal kell jelölni.

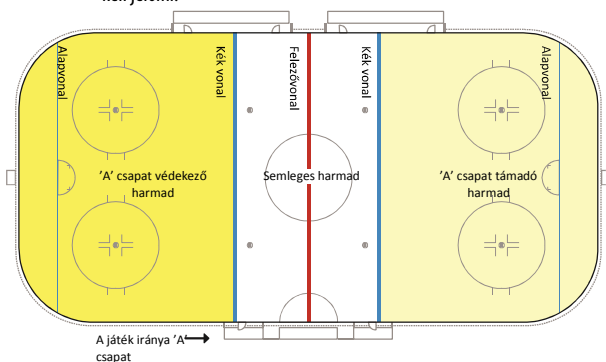

18. SZABÁLY — JELÖLÉSEK A JÉGFELÜLETEN | BEDOBÓKÖRÖK ÉS BEDOBÓPONTOK

- i. A jégen 9 darab bedobópontnak kell lennie. A játékvezető kizárólag ezeken dobhatja be a korongot.
- ii. Minden bedobópontnak piros színűnek kell lennie, kivéve a középső bedobópontot, amely kék színű.

- iii. Pontosan a pálya közepén egy kör alakú, kék színű, 30 centiméter átmérőjű pontot kell elhelyezni. Ezzel mint középponttal egy 4.5 méteres (14' 9 ¼") sugarú kék kört kell jelölni, 5 centiméter (2") vastag vonallal. Ez képezi a középső bedobókört.
- iv. A semleges harmadban 4 darab, 60 (24") centiméter átmérőjű bedobópontot kell jelölni. Két ilyen pontnak kell lennie 1.5 méterre (5') mindkét kék vonaltól. Az oldalsó palánktól mért távolságuk meg kell, hogy egyezzen bármely harmadbeli bedobópont vonatkozó távolságával, azaz a pontoknak minden oldalon tökéletesen egy vonalban kell lenniük kereszt- és hosszirányban egyaránt.
- v. Mindkét végharmadban összesen 4 darab (harmadonként 2-2 darab), 60 (24") centiméter átmérőjű bedobópontot, és ezek körül 1-1 darab, 5 centiméter (2") vastagságú és 4.5 méter (14' 9 ¼") sugarú piros kört kell jelölni a kapuk bal és jobb oldalán. A végharmad bármely felén a bedobópontokat dupla "L" jelzéssel kell megjelölni.
- vi. A végharmadbeli bedobópontokat az alapvonaltól 6 méterre (19' 8 ½") meghúzott képzeletbeli vonal mentén kell kijelölni úgy, hogy a középpontjuk balra és jobbra 7 méterre legyen a két gólvonal középpontját összekötő képzeletbeli vonaltól.

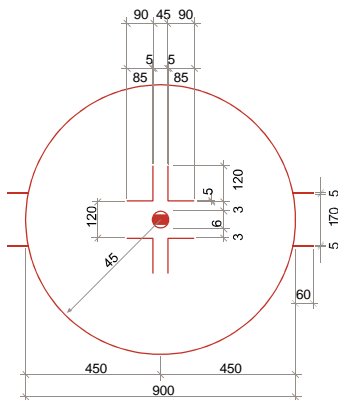

Minden mértékegység cm

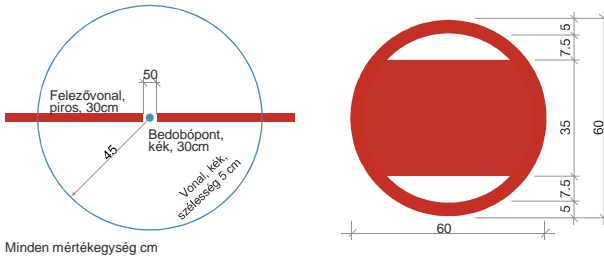

Minden mértékegység cm

19. SZABÁLY — JELÖLÉSEK A JÉGFELÜLETEN | ELŐTEREK

- i. Három előtér van a jégen: egy-egy a kapusok számára a kapuik előtt, egy pedig a zsúrifülke előtt a játékvezetők számára.
- ii. A játékvezetők piros előterét a jégen egy piros 5 centiméter (2") szélességű félkörívvel kell jelölni, melynek sugara 3.0 méter (9' 10"), és közvetlenül a zsúri fülke előtt helyezkedik el. A játékosok nem mehetnek erre a területre, mialatt játékmegszakításakor a játékvezetők egymással vagy a zsúri tagjaival értekeznek.

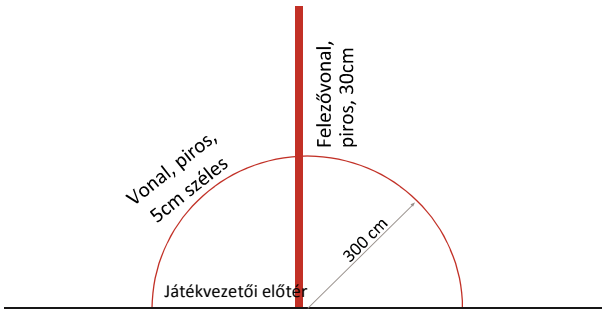

- iii. A kapuelőteret 5 centiméter (2") széles, piros vonallal kell jelölni minden kapu előtt.
- iv. A kapuelőteret világoskékre kell festeni, de a kapun belül, az alapvonaltól a kapu hátuljáig fehérnek kell lennie a jégnek.
- v. A kapuelőtér egy háromdimenziós tér, mely a jégen levő jelölésektől a felső kapuvasig terjed.
- vi. A kapuelőteret a következőképpen kell jelölni:

1. Egy 180 centiméter (71") sugarú, 5 centiméter (2") széles félkört kell rajzolni, a gólvonal középpontját használva középpontnak.
 2. Egy piros, "L" alakú, 15 centiméter (6") hosszú vonalat kell húzni minden elülső saroknál.
 3. Az "L" helyét egy képzeletbeli 122 centiméteres vonal megrajzolásával kell kimérni, mely a gólvonaltól a félkör széléig nyúlik.
- vii. Az előterek mérését a vonalak külső szélétől kell elvégezni, mivel a vonalak teljes vastagságát az előtér részének tekintjük.

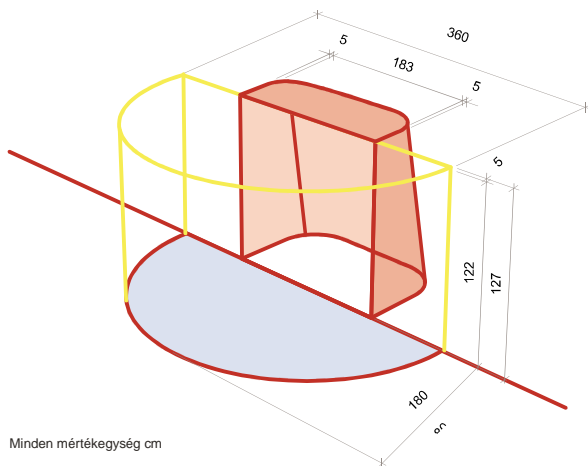
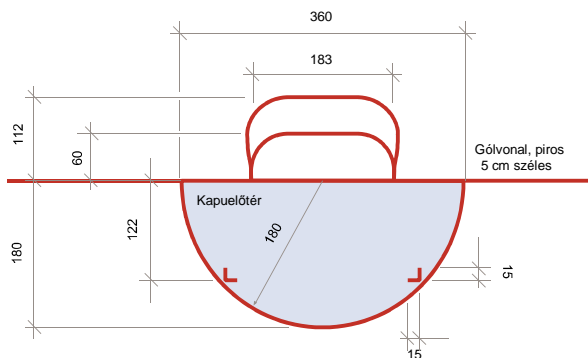

20. SZABÁLY — KAPU

- i. Minden jégpályán két kapunak kell lennie: a pálya mindkét végén egynek-egynek.
- ii. A kapu kapukeretből és hálóból áll.
- iii. A kapu nyitott oldalának a pálya közepe felé kell néznie.
- iv. Mindegyik kaput az alapvonal közepén kell elhelyezni a pálya két végén, és úgy, hogy ne mozduljon el a játék folyamán. A legmagasabb szintű IIHF-tornákon kötelező a rugalmas kapuillesztés, amely a helyén tartja a kaput, de ütközés hatására elmozdul. Ezek erősen ajánlottak más versenyeken is. Az illesztő hüvelyeket pontosan az alapvonalon kell elhelyezni.
- v. A kapuvasaknak 1.22 méter (4') magasra kell nyúlniuk a jégfelülettől, egymástól 1.83 méteres (6') távolságban (belső méret). A kapuvasaknak, melyek a csöves kapukeretet alkotják, speciális formájúnak és 5 centiméter (2") átmérőjűnek kell lenni.
- vi. A kapuvasaknak és a keresztvasnak piros színűnek kell lenniük. A hálónak és a kapu többi részének fehérnek kell lennie.
- vii. A kapuvasakat fehér alapkerettel kell kiegészíteni, amelynek vastól vasig kell nyúlnia a hátsó palánk felé, tartania kell a hálót, és melynek leghátsó pontja 0.60-1.12 méterre (2'-3'8") lehet.
- viii. A kapu hátuljára tartós, fehér színű, műanyaghálót kell biztonságosan erősíteni, hogy lezárja a kapukeretet: a kapu elülső felén bejövő korongot megfogja, és megakadályozza annak bármilyen más módon való bejutását a kapuba.
- ix. A játékvezetőknek minden harmad kezdésekor ellenőrizniük kell a hálókat. Ha bármilyen sérülést találnak rajtuk, a játék nem kezdődhet el addig, amíg a szükséges javítások meg nem történnek.
- x. A fehér keret belső támasztó elemeit, a kapuvasakat kivéve, fehér színű védőbőrözéssel kell ellátni. Az alapkeret védelmének legalább 10 centiméterrel (4") a kapuvastól kell kezdődnie, és úgy kell felerősíteni, hogy ne akadályozza a korong teljes terjedelemmel való átjutását a gólvonalon.

3. FEJEZET — CSAPATOK ÉS JÁTÉKOSOK

ÁTTEKINTÉS- A jégkorong-mérkőzést két csapat játssza, a játékvezetők irányítása mellett.

Jelen szabálykönyvben szereplő minden megfogalmazás, a következtettség jegyében, a férfi és női jégkorongra is vonatkozik, kivéve ahol ez külön jelölve van.

21. SZABÁLY — A CSAPATOK ÖSSZEÁLLÍTÁSA

- i. Ahhoz, hogy egy csapat mérkőzést játszasson, legalább öt mezőnyjátékost és egy kapust a jégre kell tudnia küldeni a mérkőzés kezdetekor.

22. SZABÁLY — FÉLBESZAKADT MÉRKŐZÉS

- i. Ha mindkét csapat a jégen van, de az egyik csapat bármilyen okból megtagadja a játék elkezdését, a játékvezető az adott csapat kapitányát figyelmezteti, hogy 30 másodpercük van a játék elkezdésére. Ha a csapat továbbra is megtagadja a játék elkezdését, a játékvezető Technikai Kisbüntetést ad az adott csapatnak. Amennyiben az esemény megismétlődik vagy folytatódik, a játékvezető lefújja a mérkőzést, és jelenti az eseményt az illetékes szerveknek.
- ii. Ha egy csapat nincs a jégen és nem megy fel a jégre, hogy elkezdje a játékot, a játékvezető – a csapatkapitányon, csapatmenedzseren vagy edzőn keresztül – utasítására, a játékvezető a vétkes csapatnak legfeljebb két percet engedélyez, hogy folytassa a játékot. Amennyiben a vétkes csapat e két percen belül folytatja a játékot, a játékvezető Technikai Kisbüntetést szab ki rá. Ha a csapat továbbra sem hajlandó a jégre felállni, a játékvezető lefújja a mérkőzést, és jelenti az eseményt az illetékes szerveknek.
- iii. Amennyiben egy csapat nem hajlandó a megfelelő számú játékosal elkezdni a játékot, akkor a mérkőzés félbeszakad, és azt elveszíti.
- iv. A mérkőzés félbeszakad, és azt elveszíti az a csapat, amelyik a mérkőzés folyamán nem képes megfelelő számú játékost a jégre küldeni büntetések vagy sérülések miatt.
- v. Ha egy csapat megtagadja a büntetőpárbajban való részvételt, akkor az ellenfele lesz a győztes.

23. SZABÁLY — JOGOSULATLAN JÁTÉKOS

- i. Ahhoz, hogy egy játékos játszasson egy mérkőzésen, meg kell felelnie mind az IIHF, mind a hazai szövetség vonatkozó feltételeinek. Konkrétabban: meg kell feleljen a nemzetiségre és életkorra való kitételeknek, és szerepelnie kell a torna, esemény, mérkőzés előtti nevezési lapon és a mérkőzés nevezési lapján is.
- ii. A játékos jogosultsága szempontjából a döntő tényező az, hogy a neve – nem pedig a mezszáma – helyesen szerepel-e a nevezési lapon.
- iii. Nem lehet gólt ítélni, ha a góllövés időpontjában jogosulatlanul szereplő játékos tartózkodott a gólt szerző csapatban a jégen, és a hibát a gólt közvetlenül követő

- korongbedobás előtt jelezték a játékvezetőnek. A jogosulatlanul szereplő játékos csapatának minden korábbi gólja érvényben marad.
- iv. Amennyiben egy játékos büntetést kap, és büntetése időtartama alatt kiderül, hogy jogosulatlanul szerepel a mérkőzésen, akkor ki kell zárni őt a mérkőzésből, helyette az edző által a csapatkapitányon keresztül kijelölt mezőnyjátékos csapattársa tölti le a maradék büntetését.
 - v. Amennyiben a mérkőzés alatt kiderül egy játékosról, hogy jogosulatlanul szerepel, akkor büntetés nélkül azonnal ki kell zárni a mérkőzésből.
 - vi. Játékos jogosulatlan szerepeltetésével kapcsolatos minden eseményt jelenteni kell az illetékes szerveknek.

24. SZABÁLY — BEÖLTÖZÖTT JÁTÉKOSOK

- i. 60 perccel a mérkőzés kezdete előtt mindkét csapat egy-egy hivatalos személye leadja a jegyzőkönyvvezetőnek a nevezési lapot (játékosok nevének listája a hozzá tartozó mezszámmal), feltüntetve a csapatkapitány és csapatkapitány-helyettesek nevét.
- ii. IIHF-rendezvényeken legalább két perccel a mérkőzés kezdete előtt mindkét csapat egy-egy hivatalos személyének jóvá kell hagynia a nevezési lapot, de játékosokat lehet törölni vagy hozzáadni az első korongbedobásig.
- iii. A játék kezdete után a harmadik számú kapus kivételével semmilyen további változás vagy játékos-hozzáadás nem megengedett.
- iv. Semmilyen hivatalos személy (edző, segédedző, csapatvezető, vagy más csapat hivatalos személy) nem léphet jégre a játékvezetők engedélye nélkül, kivéve sérült játékos ellátása esetén.
- v. Minden csapat legfeljebb 20 mezőnyjátékost és 2 kapust öltöztethet be egy mérkőzésre.
- vi. Minden egyes játékos mérkőzésre való jogosultságának feltétele, hogy legyen botja, korcsolyája és teljes sportfelszerelést viseljen. A teljes sportfelszerelés az alábbiakból áll: bot, korcsolya, védőfelszerelés és csapatfelszerelés.
- vii. Minden védőfelszerelést teljes egészében a csapatfelszerelés alatt kell viselni, kivéve a kesztyűket, fejjvédőt és a kapus mamutját.
- viii. Egy játékosnak sem megengedett a jégen való bemelegítés a harmadszünetekben, vagy bármilyen játékmegszakításkor.
- ix. Csak jogosult játékosokat szabad a nevezési lapon felsorolni és csak jogosult játékosok játszhatnak mérkőzést.
- x. Egy adott tornára vagy eseményre regisztrált, de a mérkőzésre be nem nevezett játékos részt vehet a mérkőzés előtti bemelegítésen.

25. SZABÁLY — CSAPATSTÁB

- i. Minden csapatnak legalább egy fős stábjá kell, hogy legyen, amely a cserepad mögött állva edzőként tevékenykedik, továbbá legalább egy szakképzett terapeutája vagy orvosa, aki sérülés esetén ellátja a játékosokat.

26. SZABÁLY — CSAPAT HIVATALOS SZEMÉLYEK ÉS MŰSZAKI ESZKÖZÖK

- i. A mérkőzés alatt a cserepadnál vagy annak közelében tartózkodó csapat hivatalos személyeknek tilos bármiféle műszaki berendezést használni, kivéve rádió adó-vevőt, amellyel a sajtószobában tartózkodó segédezővel tarthatják a kapcsolatot. A tiltott berendezések körébe beletartozik, de nem kizárólagosan: videoberendezés, számítógép, okostelefon, iPad vagy bármi más, konzultációs céllal használt elektronikus segédeszköz.

27. SZABÁLY — JÁTÉKOSOK A JÉGEN A JÁTÉKMENT KÖZBEN

- i. Nem megengedett, hogy egy csapat kevesebb, mint négy (egy kapus és három mezőnyjátékos, büntetés eredményeképp), vagy több mint hat (egy kapus és öt mezőnyjátékos, vagy hat mezőnyjátékos) játékosa tartózkodjon a jégen játék közben.
- ii. A mezőnyjátékosok szabadon mozoghatnak a pályán és bármilyen poszton játszhatnak, de a hat hagyományos poszt a következő: kapus, balhátvéd, jobbhátvéd, center, balszélső, jobbszélső.
- iii. Csapatonként egyszerre csak egy kapus tartózkodhat a jégen játék közben. A kapus lecserélhető és mezőnyjátékoskal helyettesíthető. E helyettesítő játékosra nem érvényesek a kapusra vonatkozó szabályok, sem a felszerelés, sem a korong megfogása, sem az ellenféllel történő fizikai kontaktus tekintetében.

28. SZABÁLY — CSAPATKAPITÁNY ÉS HELYETTES CSAPATKAPITÁNYOK

- i. A nevezési lapon felsorolt mezőnyjátékosai közül minden csapatnak ki kell jelölnie egy csapatkapitányt és legfeljebb két helyettes csapatkapitányt. Nem lehet három helyettes csapatkapitányt kijelölni a csapatkapitány kijelölése helyett.
- ii. A csapatkapitány és a helyettes csapatkapitányok személye nem változtatható meg a mérkőzés alatt. Ha a csapatkapitányt kizárták a játékból vagy sérülés miatt nem tud tovább részt venni a mérkőzésen, az egyik helyettes csapatkapitány veszi át a jogait.
- iii. A csapatkapitány 'C' betűt, a helyettes csapatkapitányok 'A' betűt kell, hogy viseljenek a mezük elején, feltűnő helyen. A betű 8 cm magas kell, hogy legyen és el kell ütnie a mez elsődleges színétől.
- iv. Csak ezeknek a megjelölt mezőnyjátékosoknak megengedett – amennyiben nem töltik éppen a büntetésüket –, hogy a játékvezetővel szabályértelmezési ügyekben beszéljenek.
- v. Ha mind a csapatkapitány, mind a helyettes csapatkapitány egy időben a jégen tartózkodik, akkor csak a csapatkapitány beszélhet a játékvezetővel.
- vi. Ha sem a csapatkapitány, sem egyik helyettese nincs a jégen, akkor egyikük sem jöhet be a cserepadról, hogy bármilyen helyzetet megbeszéljen a játékvezetővel, hacsak egy

játékvezető kifejezetten nem kéri ezt. Aki hívatlanul bejön a cserepadról, őt a játékvezetőnek vissza kell küldenie. A játékvezetőnek ezután figyelmeztetnie kell a vezetőedzőt, hogy a második ilyen szabályszegést Fegyelmi Büntetéssel fogja sújtani.

- vii. Egy büntetés miatti reklamáció nem számít szabályértelmezési kérdésnek, így ez tilos. A büntetés miatt reklamáló játékos Fegyelmi Büntetéssel sújtható.

4. FEJEZET — MEZŐNYJÁTÉKOSOK SPORTFELSZERELÉSE

ÁTTEKINTÉS: A mezőnyjátékosok sportfelszerelése az alábbiakból áll: bot, korcsolya, védőfelszerelés és csapatfelszerelés. Minden védőfelszerelést a kesztyűk, fejkendő és korcsolya kivételével, teljes egészében a csapatfelszerelés alatt kell viselni. A sportfelszerelésnek meg kell felelnie a vonatkozó biztonsági előírásoknak és csak a játékos védelmére szabad használni, nem pedig azért, hogy fokozza vagy javítsa a játéktudást vagy azért, hogy sérülést okozzon az ellenfélnek. A teljes sportfelszerelést, a fejkendőt is beleértve, a mérkőzés előtti bemelegítés során is szabályosan kell hordani.

29. SZABÁLY — VESZÉLYES SPORTFELSZERELÉS

- i. Veszélyes sportfelszerelésnek minősül a meg nem engedett sportfelszerelés, valamint az a sportfelszerelés, amely nem felel meg az IIHF előírásainak, továbbá a játékra elfogadhatatlannak ítélt sportfelszerelés. Az ilyen sportfelszerelést használó játékosokra a 128. szabály szerinti büntetések vonatkoznak.
- ii. A játékvezető bármikor, bármilyen sportfelszerelés bármely részének a mérését kezdeményezheti. Ha azt tapasztalja, hogy a mért felszerelés nem felel meg a jelen szabályok szerinti IIHF-előírásoknak, veszélyes sportfelszerelésnek kell azt tekintenie, és el kell távolítania a játékból.
- iii. A veszélyes sportfelszerelést használó játékost a játékvezetőnek le kell küldenie a jégről, és figyelmeztetnie kell a csapatát.
- iv. Veszélyes sportfelszerelésnek számít: az oly módon viselt szemvédő, hogy az az ellenfélnek sérülést okozhat; a jóvá nem hagyott sportfelszerelés viselése; a veszélyes vagy meg nem engedett korcsolya vagy bot; a nem a csapatfelszerelés alatt hordott sportfelszerelés (kivéve kesztyűk, fejkendő és kapusmamut); továbbá a tenyér rész kivágása egyik vagy mindkét kesztyűből.

30. SZABÁLY — KÖNYÖKVEDŐ

- i. A könyökvédőt legalább 1.27 cm (1/2") vastag, puha védőhuzattal (szivacsréteggel vagy hasonló anyaggal) kell kívülről bevonní.

31. SZABÁLY — ARCVÉDŐ ÉS FOGVÉDŐ

- i. Két féle arcvédőt szabad felszerelni egy mezőnyjátékos fejevédőjére: rácsot és szemvédőt.
- ii. A szemvédőt a fejevédőhöz kell rögzíteni, úgy, hogy takarja a szemeket és az orr alsó élet szemből és oldalról.
- iii. Az IIHF-eseményeken részt vevő országok sportági szakszövetségeinek biztosítaniuk kell, hogy játékosaik kifejezetten a jégkorong-sport céljára gyártott fejevédőt viseljenek, és arra a rács vagy szemvédő megfelelően fel legyen szerelve.
- iv. Az 1974. december 31-e után született férfi játékosoknak legalább szemvédőt kell viselniük.
- v. Minden női játékosnak ráccsal ellátott fejevédőt kell viselnie.
- vi. Minden U18-as korosztályú mezőnyjátékosnak, függetlenül attól, hogy milyen eseményen, tornán vesz részt, olyan rácsot kell viselnie, amelyen sem a korong, sem a bot tolla nem tud áthatolni.
- vii. A mezőnyjátékosoknak tilos színezett vagy festett szemvédőt használni.
- viii. Az a mezőnyjátékos, akinek a szemvédője vagy a rácsa elrepedt vagy eltörött, befejezheti a játékot, de amint elhagyta a jeget, meg kell javítania, vagy ki kell cserélnie a sérült arcvédőt, hogy újra a jégre léphessen.
- ix. Minden U20-as korosztályú játékosnak fogvédőt kell viselnie.

32. SZABÁLY — FLUORESzkÁLÓ ANYAGOK

- i. Mindenféle fluoreszkáló anyag használata tilos a jégen lévő személyek sportfelszerelésének, ruházatának vagy csapatfelszerelésének bármely részén.

33. SZABÁLY — KESZTYŰK

- i. A mezőnyjátékosok kesztyűjének megfelelő alakúnak kell lennie, hogy fedje a kézfejet és csuklót.
- ii. A kesztyű hátoldalának puha anyagból kell készülnie, és a párnázáson kívül tilos bármilyen más anyagot vagy tárgyat belevarni.

34. SZABÁLY — FEJVÉDŐ

- i. A mezőnyjátékosoknak a mérkőzés előtti bemelegítés és a mérkőzés folyamán (rendes játékidő, hosszabbítás, büntetőlövések) jóváhagyott, kifejezetten a jégkorong-sport céljára gyártott fejvédőt kell viselniük, az állszíjjal megfelelően rögzítve.
- ii. Ha egy mezőnyjátékos nem visel fejvédőt egy IIHF-esemény mérkőzés előtti bemelegítése alatt, a tartalék-játékvezetőnek jelentenie kell a szabályszegést az illetékes szerveknek. A nemzeti bajnokságokban a nemzeti szövetség eljárását kell követni.
- iii. A mezőnyjátékosoknak úgy kell a fejvédőt viselniük, hogy a szemöldök és a fejvédő pereme közötti rés ne legyen több egy ujjnyinál. Emellett az állszíj és az áll között is legfeljebb egy ujjnyi hézag a megengedett.
- iv. Ha a játékmenet során a mezőnyjátékos fejvédője leesik, haladéktalanul a cserepadjához kell mennie. Nem érhet a koronghoz, nem vehet részt a játékban, és tilos a fejvédőjét visszavennie a fejére, amíg a jégen tartózkodik, még akkor is, ha nem vesz részt a játékban.
- v. A mezőnyjátékosoknak tilos abból a célból leütni az ellenfél fejéről a fejvédőt, hogy ezáltal cserére kényszerítse vagy kivegye őt a játékból.
- vi. A mezőnyjátékosok fejvédőjén tilos mintát vagy írást megjeleníteni, kivéve a saját mezszámot vagy a hivatalosan engedélyezett reklámot.
- vii. A mezőnyjátékosoknak a cserepadon és a büntetőpadon is viselniük kell a fejvédőjüket, kivéve akkor, ha azt éppen tisztítják vagy javítják.

35. SZABÁLY — NYAK- ÉS TOROKVÉDŐ | MEZŐNYJÁTÉKOS

- i. Minden 18 éves vagy fiatalabb játékos köteles nyak- és torokvédőt viselni, függetlenül attól, hogy milyen eseményen vagy bajnokságban vesz részt.

36. SZABÁLY — LÁBSZÁRVÉDŐ

- i. A mezőnyjátékosok lábszárvédőjének akkorának kell lennie, hogy beférjen a szabványos sportszár alá. Tilos a gyári lábszárvédő toldása vagy módosítása.

37. SZABÁLY — KORCSOLYA | MEZŐNYJÁTÉKOS

- i. A korcsolya csak négy részből állhat: cipő, penge, pengetartó és fűzők.
- ii. A cipőnek illeszkednie kell a játékos lábára, nem lehet indokolatlanul széles vagy hosszú, és nem lehet rajta egyéb kiegészítő.
- iii. A pengének simának kell lennie elejétől a végéig és mindig rögzíteni kell a pengetartóhoz. Nem lehet műkorcsolyához hasonló fogazása.
- iv. A pengetartónak úgy kell fednie a penge elejét és végét, hogy a penge egyik vége sem lóg ki. A penge nem lóghat túl - gyorskorcsolyához hasonló módon - a cipő orrán vagy sarkán.
- v. Tilos mindenféle mechanikus csatolmány vagy eszköz, amely javíthatná a játékos korcsolyázósebességét vagy -képességét.
- vi. A fűző lehet bármilyen, nem fluoreszkáló színű, és bárhogy be lehet fűzve/kötve, de nem lehet olyan hosszú, hogy érintse a jeget.

38. SZABÁLY — BOT | MEZŐNYJÁTÉKOS

- i. A bot fából vagy más, az IIHF által jóváhagyott anyagból készülhet. Nem állhat ki belőle semmi, és minden sarkát le kell kerekíteni.
- ii. A mezőnyjátékosok botja tollának görbülete nem haladhatja meg a 1.5 cm-t (5/8"). A hajlítás a toll sarkának bármely pontjától a toll végéig húzott egyenes vonal és a maximális görbület közötti távolság.
- iii. Egy botnak csak egy hajlítása és egy tolla lehet. A botmérővel történt mérés alapján kettős hajlításúnak ítélt minden bot szabálytalan.
- iv. A bot szára, a tetejétől az aljáig, egyenes kell, hogy legyen.
- v. A bot üres végét valamilyen védővel le kell fedni. Ha a fém szár kupakját eltávolították vagy leesett, a botot veszélyes sportfelszerelésnek kell minősíteni.
- vi. Tilos az üreges száriba bármilyen anyagot helyezni abból a célból, hogy a bot tömegét, anyagát vagy rendeltetését megváltoztassák.
- vii. Bármilyen színű, nem fluoreszkáló, öntapadó szalag feltekerhető a bot bármely részére. Tilos fluoreszkáló színűre festeni a botot.
- viii. A törött bottal való játék szabálytalan. Ha egy mezőnyjátékos botja eltörik a játékmenet során, azonnal a jégre kell ejtenie azt.
- ix. Mezőnyjátékos soha nem játszhat kapusbottal.
- x. Mezőnyjátékos soha nem játszhat egyszerre több bottal.
- xi. Mezőnyjátékos nem játszhat az ellenféle botjával, akkor sem, ha például a jégről vette fel, vagy az ellenfél kezéből vette ki.

- xii. A bot szárának hossza a végétől a toll sarkáig legfeljebb 163 cm (64"); szélessége legfeljebb 3 cm (1 3/16"); vastagsága legfeljebb 2.54 cm (1") kell, hogy legyen.
- xiii. A bot tollának hossza, az alján mérve, a végétől a toll sarkáig legfeljebb 32 cm (12 1/2"), magassága 5-7.62 cm (2"-3") közötti kell, hogy legyen.
- xiv. A bot hossza különleges esetben eltérhet, ha:
 - (1) a játékos legalább 200 cm (6' 6 3/4") magas;
 - (2) az IIHF felé időben írásos kérelmet nyújtottak be a bot használatáról;
 - (3) a bot szárának hossza nem haladja meg a 165.1 cm-t (65").

39. SZABÁLY — PÁSZKA

- i. A bot tolla csak rátekerít szalaggal fedhető be. Minden egyéb öntapadós borítás szabálytalan.

40. SZABÁLY — CSAPATFELSZERELÉS | MEZŐNYJÁTÉKOS

- i. Egy adott csapat minden játékosának egyforma megjelenésű csapatfelszerelést (mezt, nadrágot, sportszárát és fejdődöt) kell viselnie.
- ii. A csapat minden mezének látványterve egységes kell, hogy legyen, beleértve a csapat emblémáját az elején, a mezszámokat az ujjakon és a hátán, továbbá a névfeliratot.
- iii. Tilos a csapatfelszerelés bármilyen megváltoztatása, például kivágni belőle egy darabot, ráírni vagy megjelölni.
- iv. Ha a játékvezető megítélése szerint a két csapat megjelenése annyira hasonló egymáshoz, hogy a rivális játékosokat össze lehet téveszteni, akkor a hazai csapatnak kell mezt cserélnie.
- v. A csapatfelszerelés alapszínének kb. 80%-ban kell jellemeznie a mezt és a sportszárát, ebbe nem számítva a mezen szereplő játékosnevet és a mezszámot.
- vi. A mezt teljes egészében a nadrágon kívül kell hordani.
- vii. A meznek a játékos alakját követnie kell, és nem lehet túl bő.
- viii. A mez nem lehet hosszabb a nadrágszár aljánál, az ujjá pedig nem nyúlhat túl a kesztyű ujjainál.
- ix. Minden játékosnak 25-30 cm-es (10"-12") számot kell viselnie a mez hátán és 10 cm-eset (4") a mez ujjain. Csak egész számok engedélyezettek 1-től 99-ig (tört- vagy tizedes értékek nem).

- x. Egy adott mérkőzésen nem viselhet ugyanolyan számot egyazon csapat két játékosa.
- xi. A mérkőzés kezdete után a játékosok nem változtathatnak a mezszámukon, és nem cserélhetnek mezszámot csapattársukkal. A játékosoknak a mérkőzés, torna vagy esemény alatt végig ugyanazt a mezszámot kell viselniük.
- xii. Az egyetlen kivétel a 40-xi. szabálypont alól, ha a mérkőzés folyamán a mez vérrrel szennyeződik vagy erősen megrongálódik. Ekkor a játékvezető felszólíthatja a játékost, hogy hagyja el a jeget és cserélje le a mezét egy más számmal ellátott, de név nélküli mezre.
- xiii. Ha egy játékos haja olyan hosszú, hogy eltakarja a mezen a nevét vagy a számát, akkor copfba kell fognia a haját, vagy be kell tűrnie a fejdő alá.
- xiv. Tilos mindennemű graffiti-stílusú látványelem, minta, rajz vagy szlogen, amely sértő vagy obszcén és bármilyen kultúrára, bőrszínre vagy vallásra utal.
- xv. IIHF-rendezvényen a játékosok nevét a mez hátuljának felső részén 10 cm-es (4") nyomtatott latin nagybetűkkel fel kell tüntetni, olyan betűtípust használva, amelyet az IIHF a tornát vagy mérkőzést megelőzően jóváhagyott.
- xvi. Egy adott csapat minden játékosa ugyanazt a csapatfelszerelést és mezszámot kell, hogy viselje a mérkőzés előtti jeges bemelegítés során, mint amelyet a mérkőzésen is fog.
- xvii. Nem vehetnek részt a mérkőzésen azok a játékosok, akik a fenti a szabályoknak nem felelnek meg.

41. SZABÁLY — JÁTÉKOS SPORTFELSZERELÉSÉNEK MÉRÉSE

- i. A játékvezető bármikor, bármilyen sportfelszerelés bármely részének a mérését kezdeményezheti. Ha azt tapasztalja, hogy a mért felszerelés nem felel meg a jelen szabályok szerinti IIHF-előírásoknak, veszélyes sportfelszerelésnek kell azt tekintenie, és mindaddig nem használható tovább a játékmenet során, míg nem módosítják úgy, hogy megfeleljen ezeknek a szabályoknak vagy az IIHF előírásainak.
- ii. Gólt nem lehet visszavonni szabálytalan sportfelszerelés miatt.
- iii. A mezőnyjátékos sportfelszerelésének mérése kizárólag a bot mérését jelenti.
- iv. A játékosok közül csak a csapatkapitány vagy a helyettesei tehetik hivatalosan szövé a játékvezetőnél, hogy az ellenfél valamely játékosa

- szabálytalanak vélt méretű sportfelszerelést használ. Ezt bármelyik játékmegszakítás során jelezhetik vagy a harmadok megkezdése előtt.
- v. A játékvezetőnek haladéktalanul el kell végeznie a szükséges mérést. Ha a panasz alaptalanak bizonyul, azaz a sportfelszerelés szabályos, a mérést kezdeményező csapatot Technikai Kisbüntetéssel kell sújtani. Ha a panasz jogosnak bizonyul, a szabálytalan játékost Kisbüntetéssel kell sújtani, és a szabálytalan sportfelszerelést a játékvezetőnek a játékos cserepadjára ki kell adnia.
 - vi. Egy játékmegszakításban csak egy csapat által kért egyetlen mérés végezhető el, de a csapatkapitány bármennyi mérést kérhet a mérkőzés folyamán.
 - vii. Ha kettős emberhátrányban lévő csapat kapitánya a mérkőzés rendes játékidéjének utolsó két percében vagy a hosszabbítás folyamán mérést kezdeményez, és az alaptalanak bizonyul, a játékvezetőnek büntetőlövést kell ítélnie a mérést kezdeményező csapat ellen. Ha a panasz jogosnak bizonyul, a vétkes játékost Kisbüntetéssel kell sújtani.
 - viii. A játékosnak, akinek a botját a játékvezető mérni készül, a kérés kezdeményezésekor a szabálytalanak vélt botját éppen fognia kell. A játékos lehet a cserepadon, vagy a jégen, a játékvezetőnek azonban a saját szemével meg kell győződnie arról, hogy a bot az adott játékosé.
 - ix. Ha a bot szabálytalanak bizonyul, a vétkes mezőnyjátékosnak haladéktalanul a büntetőpadra kell mennie - egy csapattársa vihet neki egy másik botot. A szabálytalan botot a játékvezetőnek a játékos cserepadjára ki kell adnia, és ha a csapat szabályossá alakítja, azt újra használatba lehet venni. Ilyenkor ismételtlen kezdeményezhető a mérése.
 - x. Ha a játékvezető, bármilyen okból nem képes lemérni a botmérővel a bot hajlítását, a botot szabálytalanak kell minősíteni, és nem használható tovább a mérkőzésen. Ez esetben egyik csapat sem sújtható büntetéssel.
 - xi. A mezőnyjátékos-, vagy a kapusbot mérése a mérkőzés teljes játékidéje alatt bármikor kezdeményezhető, a kezdetétől a befejezésig, beleértve a hosszabbítást és a büntetőlövéseket is.

42. SZABÁLY — MEZŐNYJÁTÉKOS BOTJÁNAK MÉRÉSE | BÜNTETŐPÁRBAJ ALATT

- i. A csapatkapitány a büntetőpárbaaj folyamán is kérhet botmérést.
- ii. Ha a mérést egy büntetőlövéshez készülődő játékos botja miatt kezdeményezték, mielőtt az elvégezné a büntetőlövést, és a bot szabályosnak bizonyul, a mérést kezdeményező csapatot Technikai

Kisbüntetéssel kell sújtani, és egyik játékosuknak a büntetőpadra kell mennie. Ez a játékos a továbbiakban nem vehet részt a büntetőpárbajban.

A játékos, akinek a botját megmérték, elvégezheti a büntetőlövést.

- iii. Ha a 42-ii. szabálypontban körülírt mérés alapján a bot szabálytalannak bizonyul, a büntetőhöz készülődő játékosnak a büntetőpadra kell mennie, és a továbbiakban nem vehet részt a büntetőpárbajban. Helyette más játékost kell kijelölni a büntetőlövés elvégzésére.
- iv. A csapatkapitányok bármely büntetőlövés előtt kérhetnek botmérést, de egy „játék megszakításban” (két lövés között) csak egy mérés végezhető el.
- v. Ha a mérésre a büntetőlövés elvégzése után kerül sor, ugyanúgy a 42-ii. és a 42-iii. szabálypontok szerint kell eljárni. Ha gól esett, de szabálytalannak bizonyult a bot, a gól akkor is érvényes.

5. FEJEZET — JÁTÉKSZABÁLYOK | ÁLTALÁNOS JÁTÉKSZABÁLYOK

ÁTTEKINTÉS—A játékszabályok a jégkorongsport alappillérei, így ezeket mindenkor be kell tartani, és alkalmazkodni kell hozzájuk. Jóllehet a szabálykönyv írói azon voltak, hogy minden szabálytalanságot meghatározzanak, a játékvezetőknek jogukban áll büntetést kiszabni olyan további, az alábbi szabálypontokban nem rögzített cselekedetekért is, amelyeket e szabálykönyv szemléletéből kiindulva a fair play szellemiségével és a sporterkölcscsel ellentétesnek ítélnék.

43. SZABÁLY — JÁTÉKMENET

- i. A mérkőzés három, egyenként 20 perces harmadból, és ha szükséges, hosszabbításból, illetve büntetőpárbajból áll.
- ii. A mérkőzést két csapat játssza, mindkettő arra törekszik, hogy több gólt érjen el a másíknál. Az a csapat a győztes, amelyik több gólt szerez a mérkőzés során.
- iii. A gólszerzéshez az egyik csapatnak a szabályok adta keretek között az ellenfél kapujába kell juttatnia a korongot (a kivételekért ld. 179., 180. szabály — Megadott gólok).
- iv. A mezőnyjátékosok a botjukkal vezetik a korongot, és passzolással, lövéssel, valamint korcsolyázással szereznek területet a jégen.
- v. Az ütközés szerves része a játéknak. Ez a korongszerzés leggyakoribb módja. A szabályos ütközésnek meg kell felelnie az e szabálykönyv által támasztott követelményeknek.
- vi. A játékvezetőnek (vagy súlyosabb esetekben az illetékes szerveknek) büntetéssel kell sújtania a szabályokat megszegő játékosokat vagy csapat hivatalos személyeket.

44. SZABÁLY — MÉRKŐZÉS HOSSZA

- i. A rendes játékidő háromszor 20 perc tiszta játékidőből áll.
- ii. A harmadok között 15 perces szünetek vannak.
- iii. A csapatoknak minden egyes harmad előtt térélet kell cserélniük.
- iv. Minden harmad kezdése előtt fel kell újítani a jégfelületet (kivéve az 5 és 10 perces hosszabbításokat).

- v. A harmadik harmadot 5, 10 vagy 20 perces hosszabbítás követi, ha a 60 perces tiszta játékidő után döntetlen az állás. A hosszabbításokat minden esetben hirtelen halál-rendszerben játsszák (a következő gólt szerző csapat nyer). A büntetőpárbaj során három lövésre kerül sor csapatonként (feltéve, hogy mindhárom lövésre szükség van), ha ezután is döntetlen az eredmény, akkor hirtelen halál-rendszerű büntetőlövésekre kerül sor.

45. SZABÁLY — EREDMÉNYJELZŐ

- i. Az eredményjelzőn levő óra méri a mérkőzés idejét, és visszaszámol a harmad teljes játékidéjétől (20 perc, 10 perc vagy 5 perc) 0:00-ig.
- ii. Az óra akkor indul el, amikor egy játékező bedobja a korongot, és akkor áll meg, amikor egy játékező belefúj a sípjába.
- iii. A játékező a videógólbíróhoz fordulhat segítségért, ha úgy ítéli meg, az óra később állt meg - elsősorban egy hibás korongbedobás vagy az időmérő lassú reakciója miatt - és megteheti szükséges módosításokat.

46. SZABÁLY — SÍPSZÓ

- i. Amikor a játékező a sípjába fúj, hogy megállítsa a játékot, a játékosoknak kerülniük kell a testi kontaktust az ellenfelekkel, és hagyniuk kell a korongot.
- ii. A játékmenet mindaddig nem áll meg, ameddig egy játékező meg nem fújja a sípját, hogy megállítsa azt.

47. SZABÁLY — KORONG

- i. A korongnak vulkanizált gumiból, vagy más, az IIHF által jóváhagyott anyagból kell készülnie, és elsődlegesen fekete színűnek kell lennie.
- ii. A korongnak 7,62 cm (3") átmérőjűnek és 2,54 cm (1") vastagságúnak kell lennie.
- iii. A korongnak 156-170 gramm (5.5-6.0 uncia) súlyúnak kell lennie.
- iv. A korongra nyomtatott logó, márkajelzés és/vagy reklám átmérője nem haladhatja meg a 4,5 cm-t (1 ¾") a korong egyik oldalán sem, illetve a korong egyes oldalainak 35%-át. A korong mindkét oldalára lehet nyomtatni.



48. SZABÁLY — BEMELEGÍTÉS

- i. A bemelegítés ideje alatt tilos fizikai kontaktusba kerülni az ellenfél játékosával, továbbá a játékosok nem korcsolyázhatnak át a középső piros vonalon. E szabály betartatása a bemelegítést felügyelő tartalék-játékvezető felelőssége.
- ii. A bemelegítés alatt elkövetett szabálytalanságokat a játékvezetők nem büntethetik. Ennek oka, hogy ők nem voltak a jégen, amikor ezeket elkövették, így nem is láthatták az eseménysort. A mérkőzést követően viszont az illetékes szervek megtehetik a szükséges lépéseket.

49. SZABÁLY — JÁTÉKBAN LEVŐ KORONG

- i. A játékmenetet azonnal meg kell szakítani, ha a korong megrongálódott (letört belőle egy darab, vagy akármilyen más módon sérült).
- ii. Ha a játékmenet során bármikor feltűnik a játéktéren a szabályosan játékban levőn kívül egy másik korong, a játékot nem kell megállítani addig, amíg nem kerül a másik csapat birtokába a szabályosan játékban levő korong, vagy amíg meg nem játsszák a szabályosan játékban levő korong helyett a másik korongot.
- iii. A korongot állandóan mozgásban kell tartani. Ha egyik vagy mindkét csapat szándékosan nem játssza meg a korongot, a játékvezetőnek meg kell szakítania a játékot, a korongot pedig a játékmegszakítás helyéhez legközelebbi bedobóponton kell bedobni.

50. SZABÁLY — TÉRFÉLCSERE

- i. A mérkőzés kezdetén a csapatoknak a saját cserepadjukhoz közelebb eső kaput kell védeniük.
- ii. A csapatoknak térfelet kell cserélniük a rendes játékidőben minden egyes harmadot követően, illetve minden egyes 20 perces hosszabbítás után. A csapatok térfelet cserélnek akkor is, amikor nincsen jégfelújítás (pl. 5 és 10

perces hosszabbítások esetén), ám a büntetőlövések megkezdése előtt nem.

- iii. Szabadtéri mérkőzések esetén a harmadik harmadban 10:00-nál a játékot meg kell szakítani, és a csapatoknak térfelet kell cserélniük. A hosszabbításban viszont a csapatoknak nem kell térfelet cserélniük.

51. SZABÁLY — A JÁTÉKMENT KEZDETE

- i. A játékmenet mindig egy játévezetői korongbedobással („buli”) kell, hogy kezdődjön.
- ii. Minden harmad a középső bedobóponton elvégzett korongbedobással kezdődik. A korongbedobásokat minden más esetben kizárólag az erre kijelölt kilenc bedobópont egyikén kell elvégezni.

52. SZABÁLY — KORONGBEDOBÁS HELYÉNEK MEGHATÁROZÁSA | ÁLTALÁNOS ESET

- i. Ha a játékmenetet olyan okból szakítják meg, amelyről a hivatalos szabályok nem rendelkeznek, a korongbedobást azon harmad legközelebbi bedobópontján kell elvégezni, amelyikben utoljára megjátszották a korongot.
- ii. Ha a játékmenet egyazon csapat két szabálytalansága miatt szakad meg (pl. a korong magas bottal történő megjátszása és szándékos les), a korongbedobás helyét úgy kell kijelölni, hogy ne szerezzen területi előnyt a szabálytalankodó csapat.
- iii. Ha a játékmenet mindkét csapat szabálytalansága miatt szakad meg (pl. a korong magas bottal történő megjátszása és szándékos les), a korongbedobás azon a bedobóponton lesz, amelyhez a korong a legközelebb volt a játékmegszakításkor.
- iv. Ha egy támadó játékos a saját támadó harmadában játékmegszakítást okoz, akkor a korongbedobást a semleges harmad legközelebbi bedobópontján kell elvégezni, kivéve, ha a védekező csapatot büntetéssel sújtották ugyanekkor.
- v. Ha egy játékos olyan magasra emeli fel a korongot, hogy az a jég felett eltalálja az eredményjelzőt vagy bármely más tárgyat, akkor a játékmenetet meg kell szakítani, a korongbedobás pedig azon a bedobóponton lesz, amelyik a legközelebb esik a korong kiemelésének helyéhez.

53. SZABÁLY — KORONGBEDOBÁS HELYÉNEK MEGHATÁROZÁSA | BÜNTETÉSEK KISZABÁSAKOR

- i. Ha egy csapat számára olyan büntetések lettek kiszabva, amelyek felkerülnek az eredményjelzőre, akkor a korongbedobást a szabálytalanságot elkövető csapat védekező harmadának egyik bedobópontján kell elvégezni, kivéve, ha:
 1. A büntetést góllövést követően szabták ki, ekkor a korongbedobást a középső bedobóponton kell elvégezni;
 2. A büntetést a harmad megkezdése előtt vagy játékejeének lejárta után szabták ki, ekkor a korongbedobást a középső bedobóponton kell elvégezni;
 3. A védekező csapat egyik játékosát kiállítással sújtották, a támadó harmadban dulakodás van, és a támadó csapat egyik játékosa bekorcsolyázik a támadó harmadba a pályavégi bedobókörök külső szélén túl, ekkor a korongbedobást a semleges harmadban, a védekező csapat kék vonalához közelebb eső két bedobópont valamelyikén kell elvégezni;
- ii. Ha a támadó csapat egyik mezőnyjátékosát büntetéssel sújtják a támadó harmadban lévő korongbedobás alatt, a következő korongbedobást a büntetéssel sújtott csapat védekező harmadának egyik bedobópontján kell elvégezni.
- iii. Ha egyazon játékmegszakítás alatt mindkét csapatot büntetéssel sújtják, de különböző okokból kifolyólag és nem egyidőben, a korongbedobást azon csapat védekező harmadának egyik bedobópontján kell elvégezni, amelyik az utolsó szabálytalanságot elkövette.
- iv. Ha a mindkét csapatot olyan büntetéssel sújtják, amelyek felkerülnek az eredményjelzőre, a korongbedobást azon harmad legközelebbi bedobópontján kell elvégezni, amelyikben a játékmenet megszakadt.
- v. Ha a támadó játékos a saját támadó harmadában Fegyelmi Büntetést vagy Végleges Fegyelmi Büntetést érő szabálytalanságot követ el, a korongbedobást a játékmegszakításhoz legközelebb eső bedobóponton kell elvégezni.

54. SZABÁLY — KORONGBEDOBÁS HELYÉNEK MEGHATÁROZÁSA | SÉRÜLÉS ESETÉN

- i. Ha a játékmenetet egy sérült játékos miatt szakították meg, úgy a korongbedobás helyének meghatározásakor a korong helyzete a mérvadó, valamint az, hogy melyik csapat birtokolta a korongot.
- ii. Ha a sérült játékos csapata a támadó harmadban birtokolta a korongot, úgy a korongbedobás a semleges harmadban lesz, a támadóharmad két vonalához közelebb eső bedobópontok egyikén, függetlenül attól, hol van a sérült játékos.
- iii. Ha a sérült játékos csapata a semleges harmadban birtokolta a korongot, úgy a korongbedobás a semleges harmadban lesz, azon a bedobóponton, amelyhez a korong a legközelebb volt a játék megszakításakor, függetlenül attól, hol van a sérült játékos.
- iv. Ha a sérült játékos csapata a védekező harmadban birtokolta a korongot, úgy a korongbedobás a védőharmadbeli bedobópontok egyikén lesz, függetlenül attól, hol van a sérült játékos.
- v. Ha egy játékvezető megsérül, a játékmenetet azonnal meg kell szakítani, kivéve, ha az egyik csapatnak közvetlen gólszerzési lehetősége van. A korongbedobás azon a bedobóponton lesz, amelyhez a korong a legközelebb volt a játék megszakításakor.

55. SZABÁLY — KORONGBEDOBÁS HELYÉNEK MEGHATÁROZÁSA | VÉDEKEZŐ HARMAD

- i. Ha egy játékos a saját védőharmadában a palánknál „fagyasztja” a korongot, a korongbedobást ebben a harmadban, a játék megszakítás helyéhez közelebb eső bedobóponton kell elvégezni.
- ii. Ha egy támadó mezőnyjátékos lövése vagy átadása után egy védekező játékoson megpattan a korong a semleges harmadban, és elhagyja a játékkeret, a korongbedobást a semleges harmadban kell elvégezni, a korong megpattanásának helyéhez legközelebb eső bedobóponton.
- iii. Ha egy támadó mezőnyjátékos lövése vagy átadása egy védekező játékoson megpattan a korong a védekező játékos védőharmadában, és elhagyja a játékkeret, a korongbedobást ebben a harmadban kell elvégezni, a korong megpattanásának helyéhez közelebb eső bedobóponton.

- iv. Ha a támadó csapat ellen szándékos lest ítélnék, a korongbedobást a vétkes csapat védőharmadában kell elvégezni, azon az oldalon, amelyiken a les történt.

56. SZABÁLY — KORONGBEDOBÁS HELYÉNEK MEGHATÁROZÁSA | KÖZÉPSŐ BEDOBÓPONT

- i. A következő esetekben a korongbedobást a középső bedobóponton kell elvégezni:
 - 1. Harmadkezdekor;
 - 2. Gólt követően;
 - 3. Tilos felszabadítás téves megítélése után;
 - 4. Ha mindkét csapat játékosai együttes erővel „fagyasztják” a korongot a palánknál, a felezővonal közelében;
 - 5. Kapus idő előtti lecserélésekor, miután a korong a vétkes csapat birtokába került, de csak akkor, ha a korong a felezővonalon túl van. Ha a játékmenetet azelőtt szakították meg, hogy a korong elérte volna a felezővonalat, a korongbedobást a játék megszakítás helyéhez legközelebb eső bedobóponton kell elvégezni.
- ii. Amikor a játékmenet a semleges harmadban egyik csapatnak sem felróható okok miatt szakad meg, a korongbedobást a semleges harmadban, a játék megszakítás helyéhez legközelebb eső bedobóponton kell elvégezni. Ha nem határozható meg, hogy melyik is az öt közül a legközelebbi bedobópont, úgy azt a bedobópontot kell közülük választani, amelyik a hazai csapatnak a legnagyobb területi előnyt adja.

57. SZABÁLY — KORONGBEDOBÁS HELYÉNEK MEGHATÁROZÁSA | TÁMADÓHARMAD

- i. Ha egy mezőnyjátékos a támadóharmadában a palánknál „fagyasztja” a korongot, és a játékvezető megítélése szerint ennek egyértelmű célja a játék megszakítás kiharcolása, akkor a korongbedobás a semleges harmadban lesz, a támadóharmad kék vonalához közelebb eső bedobópontok közül azon, amelyik a játék megszakítás helyéhez közelebb esik.
- ii. Ha egy mezőnyjátékos a támadóharmadából úgy lövi ki a korongot a védőüveg felett, hogy ahhoz nem ér hozzá az ellenfél játékosa, vagy annak

- botja, akkor a korongbedobás a támadóharmadon kívül, a korong ellövéséhez legközelebb eső bedobóponton lesz.
- iii. Ha egy mezőnyjátékos a támadóharmadából úgy lövi ki a korongot a védőüveg felett, hogy ahhoz hozzáér az ellenfél játékos, vagy annak botja, akkor a korongbedobás a támadóharmadban, a megpattanás helyéhez legközelebb eső bedobóponton lesz.
- iv. Ha egy játékos akármelyik harmadból kapura lő, és a korong nem ér hozzá máshoz, csak a kapuvas valamelyik részéhez, és onnan a játéktéren kívülre pattan, akkor a korongbedobás a támadóharmadban, az ellövés helyéhez legközelebb eső bedobóponton lesz.
- v. Ha egy mezőnyjátékos magas bottal, a korongot rúgva, vagy akármilyen más, a játékvezető vagy a videógólbíró által szabálytalannak ítélt módon ér el gólt, akkor a korongbedobás a támadóharmadon kívül lesz.
- vi. Ha a korong közvetlenül egy játékvezetőről pattan a kapuba, a korongbedobás a megpattanás helyéhez legközelebb eső bedobóponton lesz.
- vii. Ha egy támadó mezőnyjátékos elmozdítja a kaput a helyéről, és nem tesz meg mindent ennek elkerülése érdekében, akkor a korongbedobás a semleges harmadban lesz, a támadóharmad kék vonalához közelebb eső bedobópontok egyikén. Mindazonáltal ha a támadó mezőnyjátékost egy védőjátékos tolta rá a kapura, akkor a korongbedobás a támadóharmad egyik bedobópontján lesz.
- viii. Négy esetben fordulhat elő, hogy a játékmenet a támadóharmadban szakad meg, a korongbedobás mégis a támadóharmadon kívül lesz:
1. Ha támadó csapat egyik vagy mindkét háttvédje, vagy a cserepadjáról bejövő bármely játékos a bekorcsolyázik a támadóharmadba a bedobókörök külső szélein túl, amikor ott dulakodás van;
 2. Ha a támadó mezőnyjátékos a pályán kívülre kilövi a korongot, vagy az kipattan róla, úgy, hogy a korong semmilyen módon nem ér hozzá az ellenfél játékosához vagy a kapuhoz;
 3. Ha a támadó csapat magas bottal játssza meg a korongot a támadó harmadban.
 4. Ha a támadó mezőnyjátékos a kapuelőtérben helyezkedik.

58. SZABÁLY — A KORONGBEDOBÁSOK ELVÉGZÉSÉNEK FOLYAMATA

- i. A játékvezetők csak a kilenc kijelölt bedobópont egyikén hozhatják játékba a korongot.
- ii. Csapatonként csak egy mezőnyjátékos vehet részt a korongbedobásban.
- iii. A két mezőnyjátékosnak egymással szemben, az ellenfél kapuja felé nézve kell elhelyezkednie, körülbelül egy bothossznyi távolságra egymástól, úgy, hogy a botjuk tolla a bedobópont fehér részén érinti a jeget.
- iv. A játékvezető bedobhatja a korongot akkor is, ha csak egy játékos vette fel a pozícióját, feltéve, hogy a korongbedobásban nem érintett többi mezőnyjátékos már a megfelelő helyen áll és felkészült a korongbedobásra.
- v. A védekező térfélen levő korongbedobásnál a védekező csapat mezőnyjátékosának kell elsőként a botját a jéghez érintenie. A támadó csapat mezőnyjátékosának ezután haladéktalanul a jéghez kell érintenie a botját.
- vi. A középső bedobóponton levő korongbedobásnál a vendégcsapat mezőnyjátékosának kell először a jéghez érintenie a botját.
- vii. A bedobókörrel ellátott öt bedobópontnál sorra kerülő korongbedobáskor a korongbedobásban nem érintett játékosoknak a körön kívül kell elhelyezkedniük (a vonalhoz hozzáérhetnek). A mezőnyjátékosok botja a körön belül is lehet, ha nem érintkezik sem az ellenfél játékosával, sem annak botjával.
- viii. A korongbedobásban részt vevő mezőnyjátékosok korcsolyái a jégen levő jelölések (bajusz) feléjük eső oldalán kell, hogy legyenek (a vonallal érintkezhet a korcsolya). A korongbedobásban részt vevő mezőnyjátékosok botja a két bajusz közötti területen is lehet, de nem érintkezhet az ellenféllel vagy annak botjával.
- ix. A semleges harmadbeli bedobópontok esetén a korongbedobásban nem érintett mezőnyjátékosoknak megfelelő távolságra kell helyezkedniük a két érintett mezőnyjátékostól, a bedobóponttól a saját kapujuk felé eső területen. Nem korcsolyázhatnak szabadon, egy helyben kell állniuk a korongbedobás ideje alatt, és nem zavarhatják meg a korongbedobást.
- x. A játékosok amint elfoglalták pozíciójukat a korongbedobáshoz, azon később nem változtathatnak.

59. SZABÁLY — SZABÁLYTALAN KORONGBEDOBÁSOK

- i. Ha a korongbedobásban részt vevő egyik vagy mindkét mezőnyjátékos az utasítás ellenére nem veszi fel azonnal a megfelelő pozíciót, akkor a játékvezető elrendelheti a cseréjét vagy cseréjüket egy másik, a bedobásnál jégen levő csapattárrsal.
- ii. Ha egy a korongbedobásban nem érintett mezőnyjátékos idő előtt bekorcsolyázik a bedobókörön belültre, a játékvezetőnek meg kell szakítania a korongbedobást. A vétkes csapat mezőnyjátékosát el kell küldeni a korongbedobástól.
- iii. Ha egy a korongbedobásban nem érintett mezőnyjátékos idő előtt bekorcsolyázik a bedobókörön belültre, de a játékvezető már bedobta a korongot, a játékmenetet meg kell szakítani és a korongbedobást újra el kell végezni, kivéve, ha a vétlen csapat megszerezte a korongot. A vétkes csapat mezőnyjátékosát el kell küldeni a korongbedobástól.
- iv. Szabálytalan korongbedobás után tilos a játékoscsere mindaddig, ameddig a korongot szabályosan játékba nem hozták és el nem indul a játék, kivéve, ha a játékvezető olyan büntetést szabott ki, ami hatással van a jégen levők létszámára.
- v. Ha egy mezőnyjátékos úgy hozza el a korongot a korongbedobásnál, hogy odarúgja azt egy csapattársának, a játékmenetet meg kell szakítani, és a korongbedobást újra el kell végezni. A vétkes csapat játékosát el kell küldeni a korongbedobástól.
- vi. Ha egy mezőnyjátékos úgy hozza el a korongot a korongbedobásnál, hogy kézzel azt egy csapattársának odapasszolja, a játékmenetet meg kell szakítani, és a korongbedobást újra el kell végezni. A vétkes csapat játékosát el kell küldeni a korongbedobástól. Ha egy mezőnyjátékos kézzel ér a koronghoz a korongbedobás alatt, de az ellenfél csapata szerzi meg a korongot, akkor a játékmenetet nem kell megszakítani. Ebben a szituációban bármelyik játékvezető közbeavatkozhat.
- vii. Azt a csapatot, amelyik ugyanannál a korongbedobásnál másodszor is megsérti a korongbedobásra vonatkozó szabályokat, Technikai Kisbüntetéssel kell sújtani.
- viii. Miután a játékvezető bedobta a korongot, szabálytalan azt a levegőben elütve vagy elrúgva elhozni a bedobásból.
- ix. Ha a mezőnyjátékos korcolyája átlépi a jégen levő jelölést (bajuszt) mielőtt a játékvezető bedobná a korongot, azt a korongbedobásra vonatkozó szabályok megsértésének kell tekinteni.

- x. Ha a mezőnyjátékos bármilyen módon hozzáér az ellenfeléhez vagy annak botjához, mielőtt a játékvezető bedobná a korongot, azt a korongbedobásra vonatkozó szabályok megsértésének kell tekintetni.

60. SZABÁLY — TELEVÍZIÓS SZÜNETEK

- i. A televízió által közvetített IIHF-mérkőzések során harmadonként két kereskedelmi reklámszünet engedélyezett.
- ii. Ezek a reklámszünetek szünetek a 14:00 és 8:00 utáni első játékmegszakításakor esedékesek.
- iii. Nem tartható televíziós szünet a következő esetekben:
 - 1. Tilos felszabadítás után;
 - 2. Amikor az egyik csapat emberelőnyben van;
 - 3. Gól után;
 - 4. Ha egy büntetőlövés kiszabása miatt állították meg a játékmenetet.
- iv. Ha a kijelölt időben nem kerül sor a televíziós szünetre az előírt időszámban, úgy azt a következő időszámban be kell pótolni. Az ebben az időszámban esedékes televíziós szünetre az első televíziós szünet utáni második játékmegszakításakor kell sort keríteni. Ha a második televíziós szünetet nem lehet megtartani, akkor az előzőekben leírtak szerint csúszik a következő időszámba. Ez a procedura – szükség esetén – addig ismétlődik, ameddig az összes televíziós szünetre sor nem került. Egyetlen kivétel, ha 5 perces (nem egybeeső) Nagybüntetést kap egy játékos, ekkor ugyanis sor kerülhet a televíziós szünetre az előírt időben.
- v. Televíziós szünetekre nem kerülhet sor a hosszabbítás folyamán.

61. SZABÁLY — IDŐKÉRÉS

- i. Minden csapatnak engedélyezni kell egy 30 másodperces időkérést a normál játékidő vagy a hosszabbítás alatt.
- ii. Játékmegszakítás alkalmával bármelyik, az edző által kijelölt mezőnyjátékos, vagy maga az edző is kérhet időt a játékvezetőnél.
- iii. Az időkérés alatt minden jégen lévő játékosnak megengedett, hogy a saját cserepadjához menjen.
- iv. Mindkét csapat kérhet időt ugyanabban a játékmegszakításban, de annak a csapatnak, amelyik másodikként kér időt, ezen szándékát az első időkérés vége előtt jeleznie kell a játékvezetőnek.
- v. Tilos időt kérni a mérkőzés végi büntetőpárbaj ideje alatt, a harmad kezdése előtt, vagy annak vége után.

- vi. Tilos időt kérni, miután a játékoscsere végrehajtása befejeződött.
- vii. Tilos időt kérni szabálytalan bedobást követően.
- viii. Tilos időt kérni, mialatt a játék folyik.

62. SZABÁLY — HOSSZABBÍTÁS

- i. Azokon a mérkőzéseken, ahol győztest kell hirdetni, a rendes játékidő utáni döntetlen esetén a mérkőzést 5, 10 vagy 20 perces "hirtelen halál"-rendszerű hosszabbítással kell folytatni.
- ii. Az 5 és 10 perces hosszabbítás előtt 3 perces szünetet kell tartani. Ilyenkor a rendes játékidőt nem követi jégfelújítás, és a csapatok térfelet cserélnek.
- iii. A 20 perces hosszabbításokat megelőzően - a rendes játékidőben megszokott procedúrához hasonlóan - a csapatok az öltözőkbe mennek, mialatt jégfelújítás következik. A hosszabbításra a harmadik harmadhoz képest a csapatok térfelet cserélnek.
- iv. A hosszabbítások alatt kiszabott büntetésekkel és létszámváltozásokkal kapcsolatban lásd a 115. szabályt.

63. SZABÁLY — BÜNTETŐPÁRBAJ

A büntetőlövések végrehajtását a 176-178. szabály részletezi.

- i. Ha a „hirtelen halál“-rendszerű hosszabbítás során nem születik gól, büntetőpárbaj révén kell győztest hirdetni.
- ii. A büntetőpárbaj megkezdése előtt a pálya középső sávját (a bedobópontok közé eső részét) a jégfelújító gép száraz lehúzójával a teljes hosszon le kell tisztítani.
- iii. A játékvezető a játékvezetői területre hívja a két csapatkapitányt, és egy érme feldobásával eldöntik, melyik csapat kezdje a büntetőlövéseket. Erről a feldobás nyertese dönthet.
- iv. A kapusok ugyanabban a kapuban maradnak, amelyet a hosszabbítás során is védtek.
- v. Kapusokat minden büntetőlövés után lehet cserélni. De ha a büntetőlövést bármilyen okból kifolyólag meg kell ismételni, úgy az ismételt lövést is ugyanannak a kapusnak kell védenie és ugyanannak a mezőnyjátékosnak kell elvégeznie, kivéve, ha valamelyikük megsérül.
- vi. A lövéseket csapatonként három különböző mezőnyjátékos kell, hogy elvégezze, váltott sorrendben (A,B,A,B,A,B). A játékosokat nem kell előre megnevezni, és szabadon cserélhető a kijelölt játékos, amíg a játékvezető a sípjába nem fúj, hogy jelezze a rávezetés kezdetét.

- vii. A büntetőlövést bármely, a hivatalos nevezési lapon feltüntetett játékos elvégezheti, kivéve azokat a játékosokat, akiknek a büntetése nem telik le a hosszabbítás végéig, illetve akiket Végleges Fegyelmi vagy Végleges Kiállításal sújtottak. Ezek a játékosok a büntetőpádon vagy az öltözőben kell, hogy maradjanak a büntetőpárbaj ideje alatt.
- viii. A hat büntetőlövés alatt több gólt szerző csapat a mérkőzés győztese. Ha a valamelyik csapat kevesebb, mint hat büntetőlövés alatt behozhatatlan előnyre tesz szert, a hátra levő büntetőlövéseket nem kell végrehajtani.
- ix. Ha a hat büntetőlövés során nem születik döntés, a büntetőpárbaj „hirtelen halál”-rendszerben folytatódik.
- x. A „hirtelen halál”-rendszerű büntetőlövések során a csapatok felváltva lőnek büntetőket mindaddig, amíg el nem dől a mérkőzés sorsa. Akármelyik játékos, akárhányszor próbálkozhat, beleértve azokat is, akik a büntetőlövések első szakaszában is lehetőséget kaptak.
- xi. Az a csapat, amelyik a büntetőlövések első szakaszában először lőtt büntetőt, az a továbbiakban (a negyedik körtől) másodikként lőhet mindaddig, míg el nem dől a mérkőzés sorsa.
- xii. Ha az edző a játékvezető kifejezett kérésére sem küld fel mezőnyjátékost, hogy a büntetőlövést elvégezze, vagy a mezőnyjátékos megtagadja a büntetőlövés végrehajtását, a lövést befejezettek kell tekinteni és nem lehet gólt ítélni. Ezután az ellenfél csapata elvégezheti a következő büntetőlövését.
- xiii. Ha egy csapat megtagadja a büntetőpárbajban való részvételt, az ellenfél csapatát győztesnek kell nyilvánítani.
- xiv. A játékvezető csak abból a célból fordulhat a videógólbíróhoz, hogy megbizonyosodjon: a korong áthaladt-e a gólvonalon a büntetőlövés során. A videógólbíró más esetekre nem alkalmazható a büntetőlövések alatt.

6. FEJEZET — JÁTÉKSZABÁLYOK | JÁTÉKMEGSZAKÍTÁSOK

ÁTTEKINTÉS – A játékmenetet a játékvezető korongbedobása indítja el, és bármely játékvezető sípszava állítja azt meg. A sípszó oka lehet valamely szabály megsértése, vagy bármilyen esemény, amely megakadályozza a játék folytatását (játéktéren kívülrre került korong, a korong fagyasztása stb.)

64. SZABÁLY — NÉZŐK ÁLTALI AKADÁLYOZÁS

- i. A nézők általi akadályozásról a játékvezetőknek minden esetben jelentést kell írniuk a megfelelő szerveknek.
- ii. Ha a nézők tárgyakat dobnak a jégre, ezáltal veszélyeztetve a játékmenetet, a játékmenetet meg kell állítani. A korongbedobás a játékmezsakítás helyéhez legközelebb eső bedobóponton lesz.
- iii. Ha egy néző megfog vagy akadályoz egy mezőnyjátékost, a játékmenetet meg kell állítani.
- iv. Ha a korongot birtokló csapat mezőnyjátékosát akadályozza egy néző, a játékmenet mindaddig folytatódik, ameddig a másik csapat meg nem szerzi a korongot.

65. SZABÁLY — TILOS FELSZABADÍTÁS | HIBRID TILOS FELSZABADÍTÁS

- i. Ha egy egyenlő létszámban vagy emberelőnyben játszó csapat egyik játékos a bármilyen módon (bottal, kesztyűvel, korcsolyával, testtel) úgy juttatja a saját térfeléről az ellenfél alapvonala mögé a korongot – beleértve azt, ha a palánkon vagy a védőüvegen túlra juttatja –, hogy a korong nem érinti egyik csapat egyik játékosát sem a támadó térfélen, tilos felszabadításról beszélünk.
- ii. Két döntést kell meghoznia a vonalbírónak a hibrid tilos felszabadítás megtételekor. Először el kell döntenie, hogy a játékos saját térfeléről ellőtt korongja át fog-e haladni az ellenfél alapvonalán. Másodsor, el kell döntenie, hogy védekező vagy támadó mezőnyjátékos fogja-e először elérni a korongot.

- iii. Ennek a második döntésnek legkésőbb akkor meg kell születnie, amikor az első játékos eléri a végharmadbeli bedobópontokat összekötő képzeletbeli vonalat, bár hamarabb is lehet dönteni. A játékosok korcsolyái a döntő tényezők.
- iv. Amennyiben a korongot úgy lövik vagy úgy pattan, hogy körbemeget a palánkon majd visszacsúszik a jég közepe felé, a vonalbíróknak kell eldöntenie, hogy melyik játékos fogja először elérni a korongot. Ebben az esetben a döntő tényező nem a végharmadbeli bedobópontokat összekötő képzeletbeli vonal, hanem maga a korong.
- v. Ha a korongért nem zajlik verseny, a tilos felszabadítást mindaddig nem kell lefújni, ameddig egy védőjátékos át nem lépi a saját védekezőharmadának a kék vonalát és a korong át nem megy az alapvonalon.
- vi. Ha a korongért zajló verseny olyan szoros, hogy nem lehet eldönteni, melyik csapat fogja először érinteni a korongot, tilos felszabadítást fognak ítélni.
- vii. A tilos felszabadítással kapcsolatos szituációk során, amint a játékmenetet megállították, az elkerülhető testi kontaktusokkal kapcsolatos szabályokat szigorúan be kell tartatni.
- viii. A tilos felszabadítással kapcsolatos szituációk során, amikor a tilos felszabadítás el lett engedve, mert egy támadó játékos pozícióbeli előnyt szerzett, a játékosoknak a testjätékekkel kapcsolatos szabályok szerint kell játszaniuk.

66. SZABÁLY — TILOS FELSZABADÍTÁS | SAJÁTOS SZABÁLYOK

Lásd még: 205-ös szabály – Tilos felszabadítás és a kapus

- i. A tilos felszabadítással kapcsolatban a teljes felezővonal a támadó térfél részének számít. Ahogy egy játékos "elérte a vonalat", ellőheti a korongot anélkül, hogy tilos felszabadítás merülne fel.
- ii. "Elérni a vonalat" azt jelenti, hogy a boton lévő korongnak érintenie kell a felezővonalat (a korcsolyának nem kell).
- iii. Csak az emberhátrányban játszó csapatnak (értsd: kevesebb mezőnyjátékosa van a jégen, mint az ellenfelének) megengedett, hogy a saját térfeléről az ellenfél alapvonala mögé üsse a korongot anélkül, hogy tilos felszabadítás merülne fel.
- iv. Azt, hogy a csapat emberhátrányban van-e, a korong ellövésének pillanatában kell vizsgálni. Ha a büntetőpad-felelős kinyitotta az ajtót egy

- büntetés lejártakor, de a játékos még nem lépett be a jégre, őt a jégen lévőnek kell tekinteni a tilos felszabadítás szempontjából.
- v. Egy csapat nem számít emberhátrányban játszóknak, ha a megengedettnél kevesebb játékos van a jégen, de ezt nem büntetés eredményezi.
 - vi. Ha egy korong megpattan egy játékvezetőn, a tilos felszabadítás érvényben marad. De ha a korong megpattan egy játékvezetőn, emiatt lelassul és nem éri el az alapvonalat, a tilos felszabadítás törlődik.
 - vii. A tilos felszabadítást követő korongbedobás a vétkes csapat védekező harmadának azon oldali bedobópontján lesz, amely oldalról a korongot ellőtték, vagy amely oldalon utójára beleértek.
 - viii. Ha a vonalbírók tévednek egy tilos felszabadítás megítélésakor, a korongbedobás a pálya közepén lévő bedobóponton lesz.
 - ix. Nem minősülnek tilos felszabadításnak az alábbi esetek:
 - 1. Ha a korongot a korongbedobásban részt vevő mezőnyjátékos egyenesen tilos felszabadításra üti;
 - 2. Ha a véetlen csapatból bármelyik mezőnyjátékos meg tudja játszani a korongot, mielőtt az áthalad az alapvonalon (beleértve azt is, amikor a játékos lelassít, hogy a korong biztosan áthaladjon az alapvonalon, vagy csak tettei, hogy gyorsan korcsolyázik, azonban valódi erőfeszítést nem tesz azért, hogy megszerezze a korongot, mielőtt az áthaladna az alapvonalon);
 - 3. Ha a játékos bármilyen okból a cserepadra megy a korong megjátszása helyett, még akkor is, ha ezzel a túl sok játékos miatti büntetést akarja elkerülni;
 - 4. Ha a korong hozzáér az ellenfélhez vagy annak sportfelszereléséhez a korong ellövését követően, mielőtt áthalad az alapvonalon;
 - 5. Ha a kapus elhagyja a kapuelőteret a tilos felszabadítás során, vagy ha a kapuelőteren kívül volt és a korong irányába mozog.
 - 6. Ha a korong a kapusavat érintve halad át az alapvonalon.

67. SZABÁLY — PÁLYÁN KÍVÜLI KORONG

- i. Ha a korong elhagyja a játékeret (vagy a cserepadra pattan), vagy a palánkon vagy a védőüvegen kívül bármihez hozzáér a játéktér felett, a játékmenetet meg kell állítani, a korongbedobást pedig a korong ellövéséhez vagy beleéréséhez legközelebb eső bedobóponton kell elvégezni, hacsak a szabályok másképp nem rendelkeznek.
- ii. Ha a játékmenetet azért kellett megállítani, mert egy játékos úgy lötte vagy passzolta a korongot, hogy az eltalálta a cserepadon a palánkra

hajoló vagy a pálya fölé behajoló csapattársát, vagy a korong a játékos kispadjának nyitott ajtaján keresztül elhagyja a pályát, akkor a következő korongbedobás abban a harmadban lesz, ahonnan a korongot ellőtték. A területi előnyt nem jelentő bedobópontok közül a játékmegszakítás helyéhez legközelebb esőt kell kijelölni a korongbedobásra.

- iii. Ha a játékmenetet azért kellett megállítani, mert egy játékos úgy lötte vagy passzolta a korongot, hogy az eltalálta a cserepadon a palánkra hajoló vagy a pálya fölé behajoló ellenfelét, vagy a korong az ellenfél kispadjának nyitott ajtaján keresztül elhagyja a pályát, akkor a következő korongbedobás a semleges harmadban lesz. A területi előnyt nem jelentő bedobópontok közül az ellenfél cserepadjához legközelebb esőt kell kijelölni a korongbedobásra.
- iv. Ha a korongot közvetlenül a korongbedobásból lövik a pályán kívülre, a korongbedobást ugyanazon a bedobóponton kell elvégezni. Ilyenkor nincs kiállítás a játék késleltetéséért.
- v. A védőüveg a cserepadok végénél egy oszlopban végződik, majd a cserepadok oldalánál folytatódik. Ha a korong az oszlopot találja el, játékban marad, de ha a cserepadok oldalánál lévő üveget, akkor játékon kívülinek számít.
- vi. Ha a korong a kapuk fölötti védőhálót érinti, játéktéren kívüli korongnak minősül, és a korongbedobások általános szabályai szerint kell folytatni a játékot (lásd még a kivételek miatt a 70. szabály ix pontját).

68. SZABÁLY — KORONG A PALÁNKON

- i. Ha a korong a palánk tetején bárhol megáll a pályán belül, a játék folytatódik, és a játékosok minden szabályos módon megszerezhetik azt.

69. SZABÁLY — KORONG A HÁLÓN (A KAPU OLDALÁN ÉS A KAPU TETEJÉN)

- i. Ha a korong a háló külső részén áll meg (attól függetlenül, hogy a kapu hátuljánál, vagy a kapu tetejénél) hosszabb időre, mint ahogy a játék ritmusa engedné, vagy „befagyasztják” a hálón, a vezetőbíró megállítja a játékmenetet.
- ii. Ha a játékmenetet egy védekező játékos miatt kell megállítani, a következő korongbedobás a védekező harmada legközelebbi bedobópontján lesz.

- iii. Ha a játékmenetet egy támadó játékos miatt kell megállítani, a következő bedobás a semleges harmad legközelebbi bedobópontján lesz.
- iv. Ha egy játékos a játék közben le tudja ütni a korongot a hálóról vagy a kapu tetejéről, a játékmenet folytatódik.
- v. Ha a játékos a botjával a kapu tetejéről úgy üti le a korongot, hogy a botja hozzáér a koronghoz, a magas bottal való játék általános szabályait kell alkalmazni.

70. SZABÁLY — KORONG A KAPU MÖGÖTTI VÉDŐHÁLÓN

- i. Ha a korongot a támadóharmadból egyenesen a kapu feletti védőhálóra lövik, a korongbedobás a támadóharmadon kívül lesz.
- ii. Ha korongot a támadóharmadból úgy lövik a kapu feletti védőhálóra, hogy az előtte megpattan egy védőjátékoson, a korongbedobás a támadóharmadban, a korong ellövéséhez legközelebb eső bedobóponton lesz.
- iii. Ha a korongot nem a támadóharmadból lövik egyenesen a kapu feletti védőhálóra, a korongbedobás a korong ellövéséhez legközelebb eső, a vétkes csapat számára területi előnyt nem jelentő bedobóponton lesz.
- iv. Ha a 70-iii. szabálypontban említett lövést a semleges harmadból adják le, a korongbedobás a korong ellövéséhez legközelebb eső, a vétkes csapat számára területi előnyt nem jelentő bedobóponton lesz.
- v. Ha a 70-iii. szabálypontban említett lövést a védekező harmadból adják le, a korongbedobás a legközelebbi, védekező harmadbeli bedobóponton lesz.
- vi. Ha a korongot nem a támadóharmadból lövik a kapu feletti védőhálóra úgy, hogy megpattan egy védőjátékoson, a korongbedobás a korong megpattanásához legközelebb eső, a vétkes csapat számára területi előnyt nem jelentő bedobóponton lesz.
- vii. Ha a 70-vi. szabálypontban említett korong a védekező harmadban pattan meg, a következő korongbedobás a védekező harmadban lesz.
- viii. Ha a 70-vi. szabálypontban említett korong a semleges harmadban pattan meg, a korongbedobás a semleges harmadban, a korong megpattanásához legközelebb eső, a vétkes csapat számára területi előnyt nem jelentő bedobóponton lesz.
- ix. Ha a korong a védőháléhoz ér, de nincsen sípszó, a játékmenet folytatódik, úgy, mint ha a korong a védőüveget érintette volna.

71. SZABÁLY — NEM LÁTHATÓ KORONG

- i. Amint a vezetőbíró elveszíti a szeme elől a korongot, meg kell fújnia a sípját, hogy megállítsa a játékmenetet. A következő korongbedobás a játékmegszakításhoz legközelebbi bedobóponton lesz, kivéve, ha a szabályok másképp rendelkeznek.

72. SZABÁLY — KORONG A KAPUN KÍVÜL

- i. Ha egy támadó által ellőtt korong megpattan a kapuvason vagy a hálón, és onnan – ellenfél érintése nélkül – a játéktéren kívülre kerül, a következő korongbedobás a támadóharmadban lesz. Ha a korong megpattan egy védekező játékoson, mielőtt vagy miután megpattan a kapuvason vagy a hálón, a következő korongbedobás a támadóharmad azon bedobópontján lesz, amelyik a lövés helyéhez közelebb esik.

73. SZABÁLY — HIVATALOS SZEMÉLYEN MEGPATTANÓ KORONG

- i. A játékmenetet nem kell megállítani azért, mert megpattan egy játékvezetőn, kivéve amikor:
 1. A korong a kapuba kerül a megpattanás miatt;
 2. A korong a játéktéren kívülre pattan;
 3. A játékvezető megsérül.
- ii. Ha a korong egy játékvezetőről pattan a kapuba, a gól érvénytelen, a következő korongbedobás pedig a korong megpattanásához legközelebbi bedobóponton lesz.
- iii. Ha egy korong megpattan egy játékvezetőn és ezt követően szabályos úton kerül a kapuba, a gól érvényes.
- iv. Ha a korong a semleges harmadban a játéktéren kívülre pattan egy játékvezetőről, a következő korongbedobás a semleges harmadban lesz, a korong megpattanásához legközelebbi bedobóponton.
- v. Ha a korong valamelyik végharmadban pattan a játéktéren kívülre egy játékvezetőről, a következő korongbedobás ugyanebben a végharmadban lesz, a korong megpattanásához legközelebbi bedobóponton.

74. SZABÁLY — KÉZPASSZ

- i. A mezőnyjátékosoknak tilos a korongot elkapni és azzal a tenyérből korszolyázni, akkor is, ha ezzel egy ütközést akarnak elkerülni, vagy tovább akarják birtokolni a korongot.
- ii. Kézpassz esetén a játékmenetet meg kell állítani, a következő korongbedobás pedig ahhoz a helyhez legközelebbi bedobóponton lesz, ahol a szabálytalanság történt, vagy ahol a csapattárs birtokba vette a korongot. A kettő közötti döntés szempontja, hogy a vétkes csapat a lehető legkisebb területi előnyhöz jusson.
- iii. A kézpassz engedélyezett a védekező harmadban, ha a korong a harmadon belül volt és marad is a passz következtében.
- iv. Ha egy mezőnyjátékos a védekező harmadán kívül szándékosan irányítja a kezével vagy a kesztyűjével a korongot egy csapattársához, vagy előnyt szerez a csapatának ezzel, a játékmenetet meg kell állítani, a következő korongbedobás pedig a védekező harmadban lesz, azon az oldalon, ahonnan a kézpasszt adták.
- v. A semleges harmadban lévő mezőnyjátékosnak tilos kézpasszt adnia a védekező harmadban lévő csapattársának. Ebben az esetben a vezetőbírónak meg kell állítania a játékmenetet, a következő korongbedobás pedig a védekezőharmad legközelebbi bedobóponjtján lesz.
- vi. Ha a korongot egy támadójátékos kézzel beüti a kapuba, vagy egy kézpasszt követően más játékos révén kerül a kapuba, a gól érvénytelen, a korongbedobás pedig a semleges harmadban lesz, a kézpassz kiindulási helyéhez legközelebb eső és a vétkes csapat számára a legkisebb területi előnyt jelentő bedobóponton.
- vii. Ha egy védekező játékos a saját kapujába üti kézzel a korongot, a gól érvényes.

75. SZABÁLY — MAGAS BOTTAL VALÓ JÁTÉK | JÁTÉKMENET KÖZBEN

- i. Ha egy játékos a botjával a váll felett érinti meg a korongot, és ő vagy a csapattársa veszi birtokba elsőként a korongot, vagy a korong játéktéren kívülre kerül, a játékmenetet meg kell állítani.
- ii. Ha a magas bottal való játék a támadóharmadban történik, és a csapattárs is a támadóharmadban veszi birtokba a korongot, a korongbedobás a semleges harmadban lesz, a támadóharmad kék vonalához közelebb eső

bedobópontok közül azon az oldalon, ahol a csapattárs megszerezte a korongot.

- iii. Ha a magas bottal való játék a támadóharmadban történik, de a csapattárs a semleges harmadban vagy a védekező harmadban veszi birtokába a korongot, a korongbedobás a korong birtokba vételének helyéhez legközelebb eső olyan bedobóponton lesz, amely a vétkes csapat számára a legkisebb területi előnyt biztosítja.
- iv. Ha a magas bottal való játék a semleges harmadban történik, a korongbedobás a védekező harmadban lesz, azon az oldalon, ahol a csapattárs megszerezte a korongot.
- v. Ha a magas bottal való játék a védekező harmadban történik, a korongbedobás a védekező harmadban lesz, azon az oldalon, ahol a csapattárs megszerezte a korongot.
- vi. A magas bottal való játék megítélésekor a döntő tényező a játékos válla (azonban a gólszerzéshez a keresztvas magassága az a megengedett magasság, ahol még szabályosan a korongba lehet érni).
- vii. Ha egy játékos a vállának magassága felett ér a koronghoz a botjával, majd a korong ezt követően az ellenfélhez kerül, a játékmenet folytatódik.
- viii. Ha egy játékos magas bottal játssza meg a korongot, és azt a saját kapujába üti, a gól érvényes.
- ix. A 'lacrosse-mozdulat' engedélyezett, amikor is a játékos a korongot a botja tollán viszi, ha a mozgássor alatt nem emeli a botját (és a korongot) a válla magassága fölé. Ha a korong és a bot a váll fölé kerül bármikor a mozdulat során, a játékmenetet meg kell állítani.
- x. Ha egy késleltetett kiállítás során a vétlen csapat játékos a magas bottal játssza meg a korongot, a következő korongbedobás a büntetett csapat védekező harmadában lesz.

76. SZABÁLY — KORONG KAPUBA ÜTÉSE MAGAS BOTTAL

Lásd még: 97-ii. szabálypont.

- i. Érvénytelen a gól, ha a támadó mezőnyjátékos a keresztvas felett irányítja, pattintja vagy üti a korongot a kapuba, még akkor is, ha a korong ezt követően megpattan egy játékoson, a kapuson, egy játékvezetőn vagy a jégen, és úgy kerül a kapuba.
- ii. A döntő szempont az, hogy a korong a keresztvas felett vagy alatt találkozik-e a bottal. Ha a bot egy része a keresztvas felett található, de a

botnak olyan része érintkezik a koronggal, amely a keresztvas alatt van, akkor a gól érvényes.

77. SZABÁLY — VÉDŐÜVEG | MEGRONGÁLÓDÁS

- i. Ha a védőüveg bármelyik része megrongálódik a játékmenet során, a játékmenetet azonnal meg kell állítani. A játékmenet csak a szükséges javítások elvégzése után folytatódhat.

78. SZABÁLY — LES

- i. Az egyetlen lesvonal a támadóharmadot határoló kék vonal. Ha a támadó játékosok a korongot megelőzően átmennek ezen a vonalon, leshelyzet áll elő.
- ii. A kék vonal teljes szélességében ahhoz a harmadhoz tartozik, ahol a korong éppen van.
- iii. Ha a korong a támadóharmadot határoló kék vonalon kívül van, egészen addig nem minősül a támadóharmadban levőnek, ameddig teljes terjedelmével át nem haladt a kék vonalon.
- iv. Ha a korong a támadóharmadban van, egészen addig nem minősül a támadóharmadon kívül levőnek, ameddig teljes terjedelmével át nem haladt a kék vonalon.
- v. Ha a támadó csapat egy mezőnyjátékosa a támadóharmadon belül van, a korong pedig a semleges harmadban van, a korong egészen addig nem minősül a támadóharmadban levőnek, ameddig teljes terjedelmével át nem haladt a kék vonalon.
- vi. A les megítélésekor a döntő tényező a korcsolyák és a korong kék vonalhoz viszonyított helyzete. Egy támadó mezőnyjátékos lesen van, ha mindkét korcsolyája teljes terjedelmében áthaladt a kék vonalon, mielőtt a korong teljes terjedelmével áthaladt volna a kék vonalon. Ez a korong térbeli helyzetére vonatkozik. Nincsen leshelyzet, ha a korong a levegőben teljes terjedelmével áthaladt a kék vonalon, mielőtt a támadó mezőnyjátékos áthaladt volna a kék vonalon.
- vii. A mezőnyjátékos korcsolyáját síkban kell megítélni. A jégről felemelt (a levegőben levő) korcsolya a kék vonal egyik oldalán levőnek sem számít addig, ameddig újra meg nem érinti a jégfelületet.

- viii. A mezőnyjátékos nem számít lesen levőnek, ha egy korcsolyája a kék vonalon túl (a támadóharmadban) van, de eközben a másik korcsolyája érinti a jeget a kék vonalon vagy a semleges harmadban.

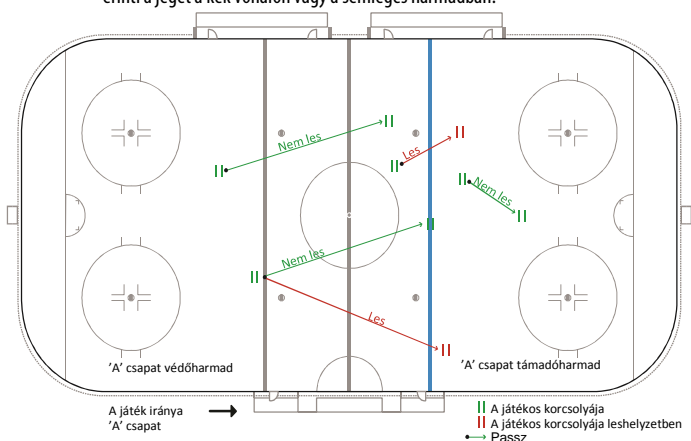

79. SZABÁLY — LESHELYZETEK

- i. Ha egy támadó mezőnyjátékos ellövi vagy továbbpasszolja a korongot, és abba olyan csapattársa ér bele, aki a korongot megelőzően ment be a támadóharmadba, a játékmenetet meg kell állítani és lest kell ítélni. A korongbedobás a korong ellövésének helyéhez legközelebb eső olyan bedobóponton lesz, amely a vétkes csapat számára a legkisebb területi előnyt biztosítja.
- ii. Ha egy támadó mezőnyjátékos a támadóharmadon kívülről ellövi a korongot, és az a támadóharmadban elhagyja a játékeret, de egy csapattársa a korongot megelőzően bement a támadóharmadba, a játékmenetet meg kell állítani és lest kell ítélni. A korongbedobás a korong ellövésének helyéhez legközelebb eső olyan bedobóponton lesz, amely a vétkes csapat számára a legkisebb területi előnyt biztosítja.
- iii. Ha egy védekező játékos a védekező harmadából kilövi vagy kipasszolja a korongot, az azonban a védekező harmadon kívül megpattan egy játékevetőn és visszapattan a védekező harmadba, ahol még támadó játékosok tartózkodnak, a játékmenet folytatódik, azonban késleltetett leshelyzet lesz érvényben.
- iv. Ha egy mezőnyjátékos a védekező harmadán kívül van, és onnan olyan csapattársának passzol, aki mindkét korcsolyájával a támadó harmadban

tartózkodik, lest kell ítélni. A korongbedobás semleges harmadban, a korong továbbpasszolásának helyéhez legközelebb eső olyan bedobóponton lesz, amely a vétkes csapat számára a legkisebb területi előnyt biztosítja.

- v. Ha egy játékos a védekező harmadában van, és onnan olyan csapattársának passzol, aki mindkét korcsolyájával a támadó harmadban tartózkodik, lest kell ítélni. A korongbedobás védekező harmadban, a korong továbbpasszolásának helyéhez legközelebb eső bedobóponton lesz.
- vi. Ha egy támadó mezőnyjátékos a támadó harmadban van, de a korongot a bottal kivezeti a harmadon kívülre vagy a kék vonalon oda-vissza terelgeti a korongot előbb a támadó harmadon kívülre, majd belülre, lest kell ítélni. A korongbedobás a semleges harmadban lesz, azon a bedobóponton, amelyhez a korong a legközelebb volt a játékmegszakításkor.

80. SZABÁLY — KORONGBEDOBÁSOK LES UTÁN

- i. Ha les történik, a játékmenetet meg kell állítani, a korongbedobás helye pedig az alábbi:
 - 1. A semleges harmadban a támadóharmadhoz legközelebbi bedobópont, ha a korongot egy támadó mezőnyjátékos úgy vitte be a támadó harmadba, hogy egy csapattársa a korongot megelőzően bement a támadóharmadba.
 - 2. A középső bedobópont, ha lesátadás történt a felezővonal és a támadóharmadot határoló kék vonal közüli területről.
 - 3. A semleges harmadban a védekező harmadhoz legközelebbi bedobópont, ha lesátadás történt a felezővonal és a védekező harmadot határoló kék vonal közüli területről.
 - 4. A védekező harmadban lévő bedobópont, ha a vétkes csapat játékosa szándékosan okozta a lest.
 - 5. A védekező harmadban lévő bedobópont, ha lesátadás történt a védekező harmadból.
 - 6. A korong továbbpasszolásának helyéhez legközelebb eső bedobópont, ha a passz vagy lövés késleltetett leshelyzetet eredményezett, majd a korong a játéktéren kívülre került.
 - 7. A védekező harmadban lévő bedobópont, ha a védekező csapat büntetést kap a késleltetett leshelyzet során.

81. SZABÁLY — NEM LES

- i. Nincs lesen az a játékos, aki a korongot az irányítása alatt tartva, a korongot megelőzően átkorcsolyázik a támadóharmadot határoló kék vonalon, feltéve, hogy úgy vette birtokba a korongot, hogy mindkét korcsolyája a semleges harmadban volt, és a korongot mindaddig az irányítása alatt tartja, ameddig a korong teljes terjedelmében át nem halad a kék vonalon.
- ii. Nincs leshelyzet, ha egy mezőnyjátékos úgy vesz át egy passzt, hogy az egyik korcsolyája és a botja a támadóharmadot határoló kék vonalon belül van, azonban a másik korcsolyája érinti a jeget a kék vonalon kívül.
- iii. Nincs leshelyzet, ha egy védekező játékos a semleges vagy a támadó harmadból úgy juttatja (vezeti, passzolja vagy rúgja) vissza a korongot a saját védekező harmadába, hogy ott még vannak támadó játékosok.

82. SZABÁLY — KÉSLELTETETT LES

- i. Ha egy támadó mezőnyjátékos a korongot megelőzve megy be a támadó harmadba, de nem ér a koronghoz, a játékvezető felemeli a karját, késleltetett leshelyzetet jelezve. A játékmenet folytatódik, ha a védekező csapat szerzi meg a korongot, és a támadó mezőnyjátékos nem tesz kísérletet a korong megszerzésére, nem támadja a védekező csapat korongot birtokló játékosát, hanem elhagyja a támadó harmadot úgy, hogy legalább az egyik korcsolyája érinti a támadóharmadot határoló kék vonalat.
- ii. Ahhoz, hogy megszűnjön a késleltetett leshelyzet, a támadó csapat összes játékosának el kell hagynia a támadó harmadot, vagy a védekező csapatnak a kék vonalon kívülre kell juttatnia a korongot. Ekkor a támadó csapat újra megkísérelheti a korong megszerzését, illetve a támadó játékosok újra beléphetnek a támadó harmadba.
- iii. Ha egy késleltetett leshelyzet játékmegszakításhoz vezet, a korongbedobás a védekező csapat harmadán kívüli azon bedobóponton lesz, amelyhez a korong a legközelebb volt a játékmegszakításkor.
- iv. Ha egy késleltetett leshelyzet során a védekező csapat nem tesz erőfeszítéseket arra, hogy kijuttassa a harmadából a korongot, a támadó csapat játékosai pedig arra, hogy elhagyják a támadóharmadot, a játékmenetet meg kell szakítani, és lest kell ítélni. A korongbedobás a védekező csapat harmadán kívüli azon bedobóponton lesz, amelyhez a korong a legközelebb volt a játékmegszakításkor.

- v. Ha egy késleltetett leshelyzet során a védekező csapat a saját kapujába juttatja a korongot, a gól érvényes.
- vi. Egy késleltetett leshelyzet során a védekező csapatnak megengedett, hogy a kapuja mögé vigye a korongot, miközben a támadójátékosok elhagyják a harmadot, ha ennek célja nem a játék késleltetése.
- vii. Ha a támadó csapat úgy lövi be a korongot a támadóharmadba, hogy az késleltetett leshelyzetet eredményez, és a lövés nyomán a korong a kapuba kerül (közvetlenül vagy megpattanva a kapuson, egy védekező játékoson, egy játékvezetőn, a védőüvegen vagy a palánkon), a gól les miatt érvénytelen. A gól akkor is érvénytelen, ha a támadó csapat játékosai elhagyták a harmadot, mire a korong a kapuba kerül.
- viii. Ha egy késleltetett leshelyzet során a védekező csapat egy játékos közvetlenül a játéktéren kívülre üti a korongot, a játék késleltetésére vonatkozó szabályokat kell alkalmazni, és a megfelelő büntetést ki kell szabni.
- ix. Ha a 82-viii. szabálypontban leírt játékhelyzet során a korong megpattan a védőüvegen vagy egy csapattáron, és nem megy át a kék vonalon, büntetés nem kerül kiszabásra, de a korongbedobás a semleges harmadban lesz a késleltetett leshelyzet miatt.
- x. Ha a 82-viii. szabálypontban leírt játékhelyzet során a korong megpattan a védőüvegen vagy egy csapattáron, és átmegy a kék vonalon, büntetés nem kerül kiszabásra, de a korongbedobás a védekező harmadban lesz, azon az oldalon, amelyről a korongot ellőtték, vagy amely oldalon megpattant.
- xi. Ha egy késleltetett leshelyzet során a támadó csapat belövi a korongot a támadóharmadba, majd ott egy védekező játékoson megpattanva a korong a játéktéren kívülre kerül, a korongbedobás abban a harmadban lesz, amelyben a korongot ellőtték, az ellövés helyéhez legközelebb eső bedobóponton.
- xii. A késleltetett kiállítás kapcsolatos szabályok felülírják a késleltetett lessel kapcsolatos szabályokat. Ha egy támadó csapat késleltetett leshelyzetben játékmegszakítást okoz, miközben a védekező csapat ellen büntetés kerül majd kiszabásra, a korongbedobás az általános szabályoknak megfelelően a büntetett csapat védekező harmadában lesz.

83. SZABÁLY — KÉSLELTETETT LES | HIBRID TILOS FELSZABADÍTÁS

- i. Ha egy tilos felszabadítást megakadályozni szándékozó mezőnyjátékos hamarabb halad át a támadóharmadot határoló kék vonalon, mint a korong, ezzel késleltetett leshelyzetet okoz, akkor tilos felszabadítást kell ítélni a hibrid tilos felszabadítás szabályainak megfelelően, amint a korong áthalad az alapvonalon. Ha a vonalbíró megítélése szerint a lesen levő mezőnyjátékos érné el először a korongot, lest kell ítélni.
- II. Ha a 83. szabály i. pontjában leírtak szerint késleltetett leshelyzetben levő játékos beleér a korongba a tilos felszabadítás lefújása előtt, a korongbedobás az ellövés helyéhez legközelebb eső bedobóponton lesz.

84. SZABÁLY — SZÁNDÉKOS LES

- i. Egy leshelyzet szándékosnak minősül, ha a támadó csapat a magatartásával szándékosan játékmegszakítást okoz.
- ii. A korongbedobás a szándékos lest okozó csapat védekező harmadában lesz.
- iii. Egy késleltetett lest szándékos lesnek kell minősíteni, ha:
 1. Ha a korongot késleltetett leshelyzetben úgy lövik kapura vagy a kapu felé, hogy a kapusnak védenie kell.
 2. Ha késleltetett leshelyzetben a támadó csapat hozzáér a koronghoz, vagy megpróbálja megszerezni azt – akár a korong megjátszása, akár a korongot birtokló játékos leütközése révén.
 3. Ha a támadó csapat késleltetett leshelyzet előidézésével gólt szerez (például a támadó harmadba belőtt korong bemegy a kapuba). Ilyen esetben a gól érvénytelen.
 4. A támadó csapat játékosai nem igyekeznek elhagyni a támadó harmadot, hogy megszűnjön a késleltetett leshelyzet.
- iv. Ha a támadó harmadba belőtt korong késleltetett leshelyzetet okoz, és bármilyen módon bemegy a kapuba, a gól érvénytelen, kivéve, ha egy védekező játékos szándékosan juttatja azt a kapuba. A korongbedobás a szándékos lest okozó csapat védekező harmadában lesz.
- v. Ha a támadó csapat játékosai a késleltetett leshelyzet alatt éppen a támadóharmad elhagyására törekszenek, és közben egyiküket véletlenül eltalálja a korong, akkor lest kell ítélni, de ez nem minősül szándékos lesnek.

85. SZABÁLY — MEZŐNYJÁTÉKOS SÉRÜLÉSE

- i. Ha egy mezőnyjátékos egyértelműen súlyos sérülést szenvedett, a játékvezetőknek azonnal meg kell állítani a játékmenetet, és jégre kell hívniuk a megfelelő egészségügyi személyzetet.
- ii. Minden egyéb esetben, ha egy mezőnyjátékos megsérül, és emiatt nem tudja folytatni a játékot, illetve nem tud a cserepadjához menni, a játékmenetet csak akkor kell megszakítani, amikor a csapata megszerzi a korongot, kivéve, ha a csapatának ekkor gólszerzési lehetősége van.
- iii. Az a mezőnyjátékos, aki megsérült és ezzel egy időben büntetést is kapott, az öltözőbe mehet. Ha Kisbüntetést, Nagybüntetést, vagy Végleges Kiállítást kapott, a csapatának azonnal helyettesítő játékost kell küldenie a büntetőpadra, hogy letöltse a teljes büntetést.
- iv. Az a sérült mezőnyjátékos, aki vissza tud jönni a büntetésének ideje alatt, a büntetőpadhoz kell, hogy menjen, és a büntetésből hátra lévő időt neki kell letöltenie.
- v. Ha a játékmenetet sérülés miatt állították meg, a sérült mezőnyjátékosnak el kell hagynia a jeget, és csak a játékmenet folytatását követően térhet vissza a jégre.

86. SZABÁLY — JÁTÉKVEZETŐ SÉRÜLÉSE

- i. Ha egy játékvezető megsérül, a játékmenetet azonnal meg kell állítani, (kivéve, ha valamelyik csapatnak gólszerzési lehetősége van), hogy megvizsgálják a játékvezetőt. Ha a sérülést rögtön lehet kezelni, a sérült játékvezetőnek a hazai csapat kispadjához, vagy a hazai csapat egészségügyi személyzetéhez kell kocsolyáznia.
- ii. Ha egy vezetőbíró sérül meg, és nem tudja folytatni a játékot, a másik vezetőbíró (négybíros rendszerben) lesz az egyetlen vezetőbíró. Hárombíros rendszerben az egyik vonalbíró veszi át a vezetőbíró feladatait, akit a játékvezető ellenőr, a sérült vezetőbíró, vagy a csapatvezetők jelölnek ki.
- iii. Ha egy vonalbíró sérül meg, és nem tudja folytatni a játékot, négybíros és hárombíros rendszerben is a vezetőbíró(k) döntik el, hogy szükséges-e őt helyettesíteni.
- iv. Ha van tartalék játékvezető, ő fogja folytatni a játékvezetést a sérült játékvezető helyett, amint beöltözött és készen áll. Mindeközben azonban a játékmenetnek folytatódnia kell.

7. FEJEZET — JÁTÉKSZABÁLYOK | JÁTÉKOSCSERE

ÁTTEKINTÉS— A mérkőzés alatt a játékosok kétféleképpen cserélhetnek: játékmegszakításkor és a játékmenet alatt. Mindkét esetben erre vonatkozó szabályok határozzák meg, hogy a csere hogyan hajtható végre, és azt is, hogy milyen körülmények között nem történhet meg a csere.

87. SZABÁLY — JÉGEN LÉVŐ ÉS JÉGEN KÍVÜLI JÁTÉKOS FOGALMA

- i. Az a játékos, akinek egyik korcsolyája a jégen, a másik pedig a cserepadon van, nem tekintendő jégen tartózkodó játékosnak, hacsak nem ér a koronghoz, bele nem avatkozik az ellenfele bármilyen tevékenységébe, vagy mindkét korcsolyáját a jégre nem teszi.

88. SZABÁLY — JÁTÉKOSCSERE A JÁTÉKMENET KÖZBEN

- i. A játékosok bármikor cserélhetnek a játékmenet során, feltéve, hogy a cserében érintett játékosok azon a zónán belül tartózkodnak, amely a palánktól számítva 1,5 méter (5') szélességű a saját cserepad hosszában, és semmilyen módon nem avatkoznak a játékba.
- ii. Ha a cserére bejövő játékos elhagyja a 1,5 méteres (5') zónát, és játékba avatkozik, mielőtt a cserére lemenő játékos legalább egyik korcsolyájával már a cserepadon lenne, úgy a vétkes csapatra büntetést kell kiszabni, mert túl sok játékosuk tartózkodott a jégen.
- iii. Ha a játékmenet közbeni csere során a jégre bejövő vagy a jégről lemenő játékos megjättsza a korongot, bármilyen fizikai kontaktusba kerül az ellenfél játékosával vagy bármilyen módon beleavatkozik a játékba, miközben mind a bejövő, mind a lemenő játékos a 1,5 méteres (5') zónán belül tartózkodik, úgy a vétkes csapatra büntetést kell kiszabni, mert túl sok játékosuk tartózkodott a jégen.
- iv. Ha a játékmenet közbeni csere során a cserélő játékosok a 1,5 méteres (5') zónán belül tartózkodnak, és a csere során a jégre bejövő vagy a jégről

lemező játékosok semmilyen módon nem avatkoznak a játékba, úgy nem kell büntetést kiszabni.

89. SZABÁLY — AZ ELLENFÉL CSEREPADJÁNAK SZABÁLYTALAN HASZNÁLATA

- i. A játékosoknak tilos az ellenfél cserepadját igénybe venni a mérkőzés folyamán, kivéve, ha mindez véletlenül történik.

90. SZABÁLY — A TÁMADÓHARMADBA NYÚLÓ CSEREPAD | LES

- i. Késletetett leshelyzet alatt akkor számít jégen nem levő játékosnak az a támadóharmadban levő támadójátékos, aki a cserepadjának a támadó harmadba nyúló részén hagyja el a pályát, ha a cserejátékos a támadó harmadban lép jégre. Ha a cserejátékos a támadóharmadban lép jégre, és a késletetett les még érvényben van, úgy a cserejátékosnak is el kell hagynia a támadóharmadot, mert lesen levőnek számít. Ha viszont a vonalbíró már feloldotta a késletetett lest, mert a többi támadójátékos elhagyta a támadóharmadot, akkor a cserejátékos sem számít lesen levőnek.

91. SZABÁLY — JÁTÉKOSCSERE VÉGREHAJTÁSA JÁTÉKMEGSZAKÍTÁS ALKALMÁVAL

- i. Egy vagy több játékos cseréje játékoscserének minősül.
- ii. A hazai csapatnak van joga arra, hogy utolsóként cseréljen. Ez azt jelenti, hogy a vendégcsapat edzőjének kell először jégre küldenie játékosait az előírt csereprocedúra szerint, és ezután a hazai csapat edzőjének is ezt kell tennie. Amennyiben egyik csapat sem cserél azonnal, úgy a játékvezető nem engedélyezi a cserét.
- iii. Azt a csapatot, amely megszegi vagy szándékosan nem tartja be a cserére vonatkozó szabályokat, vagy szándékosan késlelteti a cserét, a játékvezető első alkalommal figyelmezteti, további esetekben pedig Technikai Kisbüntetést szab ki a játék késleltetéséért.
- iv. A játékoscserét követően a csapatoknak nem engedélyezett, hogy további játékosokat cseréljenek mindaddig, ameddig a játékmenet nem folytatódik egy szabályos korongbedobást követően.

- v. A csapatok nem engedélyezték, hogy szabálytalan korongbedobást követően játékosokat cseréljenek.
- vi. Ha a játékoscsere befejeződött, de a vonalbíró még nem dobta be a korongot, és vagy az egyik, vagy mindkét csapat olyan büntetést kap, amely befolyásolja a játékosok számát a jégén, a csapatoknak engedélyezett a további játékoscsere.
- vii. Gólt követően a cserepadról csak játékoscsere céljából mehet be játékos a jégre. A cserejátékosokon kívül további játékos nem léphet a jégre ünneplés céljából.

92. SZABÁLY — A JÁTÉKOSCSERE FOLYAMATA

- i. A játékoscserét az alábbiak szerint kell végrehajtani:
 1. A játékmegszakítás után a játékvezető azonnal jelzi a vendégcsapat edzőjének, hogy hajtsa végre a játékoscserét.
 2. A vendégcsapatnak 5 másodperce van a cserét végrehajtani.
 3. A játékvezető felemeli a karját, ezzel jelezve, hogy a vendégcsapat már nem cserélhet.
 4. A játékvezető felemelt karral jelzi a hazai csapat edzőjének, hogy hajtsa végre a játékoscserét.
 5. 5 másodperc múlva a játékvezető leteszi a karját, ezzel jelezve, hogy a hazai csapat már nem cserélhet.
 6. Miután a játékvezető leteszi a karját, a vonalbíró megfújja a sípját, ezzel jelezve mindkét csapatnak, hogy 5 másodpercük van felállni a korongbedobáshoz.
 7. 5 másodperc múlva (vagy amennyiben a korongbedobásra kijelölt mezőnyjátékosok készen állnak, akkor hamarabb) a vonalbíró bedobja a korongot. A vonalbíró felelőssége ellenőrizni, hogy a mezőnyjátékosok szabályosan helyezkednek-e el a jégén.
 8. Ha egy csapat a számára kijelölt időkereten túl próbál meg játékos(oka)t cserélni, a játékvezetőnek vissza kell küldenie a játékos(oka)t a cserepadra, az edzőt pedig figyelmeztetnie kell. E szabály újabb megszegéséért Technikai Kisbüntetést kell kiszabni a játék késletése miatt.

93. SZABÁLY — JÁTÉKOSCSERE TILOS FELSZABADÍTÁSKOR

- i. Nem cserélhet játékost a játékmegszakítást követő korongbedobás előtt az a csapat, amelyik tilos felszabadításra ütötte a korongot. A szabály azokra a játékosokra vonatkozik, akik abban a pillanatban tartózkodtak a jégen, amikor a tilos felszabadítást okozó játékos botját a korong elhagyta.
- ii. Azt a csapatot, amely a tilos felszabadítását követően próbál meg játékos(oka)t cserélni, a játékvezetőnek figyelmeztetnie kell. E szabály újabb megszegéséért Technikai Kisbüntetést kell kiszabni a játék késletetése miatt.
- iii. Az a csapat, amely tilos felszabadításra ütötte a korongot, akkor sem cserélhet játékost a játékmegszakításkor, ha a játékmegszakítás folyamán időt kér.
- iv. Az a csapat, amely tilos felszabadításra ütötte a korongot, a következő esetekben cserélhet játékost:
 1. kapus visszacserelése céljából, ha előtte a kapus mezőnyjátékosra lett cserélve;
 2. sérült mezőnyjátékos vagy kapus lecserélése céljából;
 3. ha bármelyik csapat olyan büntetést kapott, amely befolyásolja a játékosok létszámát a jégen. Ekkor mindkét csapat cserélhet játékost, és a korongbedobás a büntetett csapat védekező harmadában lesz.
- v. Az a játékos, aki eltörte botját, a korong tilos felszabadítását követően is a cserepadhoz mehet új botért.

8. FEJEZET — JÁTÉKSZABÁLYOK | GÓLOK

ÁTTEKINTÉS — Az alábbi részletes szabályok meghatározzák, hogyan lehet gólt szerezni, illetve milyen körülmények között érvénytelen a gól.

94. SZABÁLY — GÓLSZERZÉS

- i. Gólt szerez egy csapat, ha a játékmenet során úgy lövi vagy irányítja a korongot a kapuba, hogy az teljes terjedelmével áthalad a gólvonalon, és a játékvezető vagy a videógólbíró szabályosnak ítéli (ezen szabály alóli kivételekhez lásd 99-vii. pontot).
- ii. Gólt szerez egy csapat, ha a korong a kapuvasak között, a keresztvas alatt teljes terjedelmével áthalad a gólvonalon.
- iii. Gólt szerez egy csapat, ha a korongot a védekező játékos bármilyen módon lövi, rúgja, irányítja vagy helyezi a kapuba.
- iv. Gólt szerez egy csapat, ha a korong egy mezőnyjátékos lövését követően a csapattársa bármely testrészéről véletlenül a kapuba pattan.
- v. A korongnak egészben kell lennie akkor, amikor áthalad a gólvonalon.
- vi. Nem adható meg a gól, ha a korong játékmegszakítás alatt kerül a kapuba.
- vii. Ha a gól után a korongbedobásra sor került középen, úgy a gól visszavonhatatlan. Nem vehető figyelembe olyan, a gól érvénytelenségét alátámasztó videóanyag, amelyről a korongbedobást követően szereztek tudomást.
- viii. A mérkőzés folyamán egyszerre mindig csak egy gól adható és csak egy csapatnak. Abban az esetben, ha az egyik csapat gólt lő úgy, hogy nem kerül sor játékmegszakításra, és ezután a másik csapat is gólt lő, majd a videóvisszanézés azt mutatja, hogy az első gól érvényes, úgy a második gólt nem lehet megadni, az elsőt igen, az órát pedig vissza kell állítani az eredményjelzőn (mind a játékidőt, mind pedig adott esetben a büntetési időt is) arra az időpontra amikor az első gólt lőtték.
- ix. Amennyiben a 94-viii szabálypont szerinti szituációban a visszanézés után a videógólbíró alapján az első gól nem volt érvényes, úgy a második gólt kell megadni, és az órát nem kell visszaállítani.
- x. Minden olyan büntetést ki kell szabni, amely a 94-viii szabály szerint leírt két gól között esedékes vagy a második gól utáni játékmegszakításkor, kivéve az első Kisbüntetését annak a csapatnak, amelyik gólt kapott (ld. a

késleltetett kiállítás során lött gólok esetén törlődő büntetésekre vonatkozó szabályok).

- xi. A „lacrosse-mozdulat” engedélyezett, amikor is a játékos a korongot a botja tollán viszi és teszi a kapuba, ha a mozgássor alatt nem emeli a botját a válla magassága fölé. (ld. 75–ix. szabálypont).
- xii. Amikor egy támadó mezőnyjátékos előbb bemegy a kapuelőterbe, mint ahogy a korong a kapuelőtér légterébe érkezik, és a botjáról vagy a testéről a korong a hálóba kerül, a gól érvénytelen, a korongbedobás pedig a semleges harmadban lesz.
- xiii. A 94-xii. szabálypont szerinti esetben, ha a támadó mezőnyjátékos korcsolyája nincs bent a kapuelőterben, csak a botja, és azzal gólt szerez, úgy a gól érvényes, ha a bot nem akadályozza a kapust a helyezkedésben és a védésben. Ha viszont igen, úgy a gól érvénytelen, a korongbedobás pedig a semleges harmadban lesz.
- xiv. Ahhoz, hogy a gól megadható legyen, a korongnak még a harmad játékidéjének lejártá előtt át kell haladnia a gólvonalon. Ha az eredményjelző nem működik, a videógólbíróval lehet egyeztetni. Minden egyéb esetben a játékvezetők döntése a mérvadó.
- xv. Ha a büntetőpad-felelős későn nyitja ki a büntetőpad ajtaját a büntetés leteltekor, ezáltal késleltetve a játékos visszatérését a jégre, és ez alatt az idő alatt az ellenfél csapata gólt lő, úgy a gólt meg kell adni.

95. SZABÁLY — A KAPUELŐTÉR SZEREPE GÓLLÖVÉS ESETÉN

- i. Ha a védekező mezőnyjátékos a támadó mezőnyjátékost úgy nyomja, tolja vagy szabálytalankodik ellene, hogy az a kapuelőterbe kerül, amikor a korong a kapuba kerül, akkor a gólt meg kell adni, kivéve, ha a támadó mezőnyjátékosnak volt elég ideje elhagyni a kapuelőteret.
- ii. Ha a korong szabaddá válik a kapuelőterben, és egy támadó mezőnyjátékos a botjával a kapuba üti azt, a gólt meg kell adni
- iii. Ha a támadó mezőnyjátékos a kapuelőterben tartózkodik, miközben a korong áthalad a gólvonalon, de semmilyen módon nem akadályozza a kapust a helyezkedésben és a védésben, úgy a gólt meg kell adni.
- iv. Ha a kapus a kapuelőteren kívül van, és egy támadó mezőnyjátékos megakadályozza a kapust abban, hogy visszatérjen a kapuelőterbe, vagy akadályozza a helyezkedésben és a védésben, eközben pedig gólt szereznek, úgy a gól érvénytelen, a támadó mezőnyjátékosra pedig a kapus akadályozásáért Kisbüntetést kell kiszabni.

- v. A kapuelőtér térben értelmezett, ezért a kapuelőterre vonatkozó szabályok nemcsak a jégen késsel jelölt síkra vonatkoznak, hanem a kék színű jégfelület és a keresztvas közötti légtérre is.

96. SZABÁLY — KORCSOLYÁVAL SZERZETT GÓL

- i. Érvénytelen a gól, ha a korongot a támadó mezőnyjátékos felismerhető rúgó mozdulattal juttatta a kapuba.
- ii. A felismerhető rúgó mozdulat a korcsolya elmozdítása a jég mentén vagy elfordítása azzal a szándékkal, hogy ennek révén a korong a kapuba jusson.
- iii. Ha egy támadó mezőnyjátékos belerúg a korongba, és azt ő vagy egy csapattársa a kapuba lövi miután a kapus védett, akkor a gól érvényes.
- iv. Ha egy támadó mezőnyjátékos belerúg a korongba, és az a kapuba kerül, megpattanva a kapuson vagy annak sportfelszerelésén vagy bármely csapat játékosán, a gól érvénytelen.
- v. Ha egy támadó mezőnyjátékos a korcsolyáját bármely módon azzal a szándékkal elfordítja, hogy a korong azon megpattanjon, és a korong ezen megpattanás nyomán a kapuba kerül, úgy a gólt meg kell adni, ha nem történt felismerhető rúgó mozdulat.
- vi. Ha egy támadó mezőnyjátékos megpróbálja a korongot a botjára rúgni, de nem veszi birtokba a botjával a korongot, mielőtt az a kapuba kerülne, a gól érvénytelen, mert felismerhető rúgó mozdulattal juttatta a korongot a kapuba.
- vii. Ha a támadó mezőnyjátékost az ellenfele támadja, és miközben megpróbálja az egyensúlyát megtartani, felismerhető rúgó mozdulattal a kapuba rúgja a korongot, a gól érvénytelen. A felismerhető rúgó mozdulat megtörténte a mérvadó, nem pedig az ellenféllel folytatott küzdelem.
- viii. Ha a támadó mezőnyjátékos a korongot a botján tartva a botját azért rúgja meg, hogy a korongot a kapuba továbbítsa, a gól érvénytelen.

97. SZABÁLY — ÉRVÉNYTELEN GÓL | JÁTÉKMENET KÖZBEN

A kapusra és a kapuelőterre vonatkozólag lásd a 184-186. szabályokat.

- i. Érvénytelen a gól, ha a támadó mezőnyjátékos a korongot rúgja, dobja, a kezével üti vagy a botján kívül a testének bármely részével vagy a botján kívül bármilyen egyéb más módon irányítja a kapuba, még akkor is, ha a korong azután megpattan bármely játékoson vagy játékezőtől.

- ii. Érvénytelen a gól, ha a támadó mezőnyjátékos a keresztvas felett irányítja, pattintja vagy üti a korongot a kapuba, még akkor is, ha a korong ezt követően megpattan egy játékoson, a kapuson, egy játévezetőn vagy a jégen, és úgy kerül a kapuba. A döntő szempont az, hogy a korong a keresztvas felett vagy alatt találkozik-e a bottal. Ha a bot egy része a keresztvas felett található, de a botnak olyan része érintkezik a koronggal, amely a keresztvas alatt van, akkor a gól érvényes.
- iii. Érvénytelen a gól, ha a korong közvetlenül egy játévezetőről pattan a kapuba, még akkor is, ha a korong ezt követően megpattan bármelyik csapat mezőnyjátékosán vagy a kapuson. Abban az esetben, ha a korong hozzáér egy játévezetőhöz és később szabályos módon kerül a kapuba, úgy a gólt meg kell adni.
- iv. Érvénytelen a gól, ha a korong egy védekező játékos alatt van, és ezt a játékos egy támadó játékos a koronggal együtt betolja a kapuba.
- v. Érvénytelen a gól, ha egy mezőnyjátékos szabálytalanul lép jégre a cserepadról, és csapata az idő alatt lő gólt, míg ő a jégen tartózkodik.
- vi. Érvénytelen a gól, ha a büntetett mezőnyjátékos a szabályok által kijelölnél hamarabb hagyja el a büntetőpadot – akár saját, akár a büntetőpad-felelős hibájából –, és a csapata gólt lő, mielőtt ő vagy egy helyére érkező cserejátékos a jégen van. A mezőnyjátékosnak vissza kell térnie a büntetőpadra, hogy letöltsse a kiállításából hátra levő időt. Ha időközben további büntetéseket is kiszabtak, azokat is le kell tölteni.
- vii. A vezetőbírónak jogában áll kikérni a vonalbíró véleményét a gólhoz vezető eseménysorról. Ha a vonalbíró olyan szabálytalanságot észlelt a támadó csapat részéről, amelyet a vezetőbíró nem észlelt, és Nagybüntetést, Végleges Fegyelmi Büntetést, Végleges Kiállítást vagy sportszerűtlen magatartásért járó büntetést von maga után, a vonalbírónak joga van ezt jelentenie, a vezetőbíró pedig érvénytelenítheti a gólt és kiszabhatja a megfelelő büntetéseket.
- viii. Érvénytelen, ha a korong a harmad játékidejének letelte után halad át teljes terjedelmében a gólvonalon.
- ix. Érvénytelen a gól, ha a játévezető már azelőtt belefújta a sípjába, hogy megállítsa a játékmenetet, mielőtt a korong teljes terjedelmével áthaladt volna a gólvonalon. Az ilyen eset nem nézhető vissza videógólbíró segítségével.

98. SZABÁLY — GÓLSZERZÉS | ELMOZDULT KAPUVAS

- i. Ha a védekező játékos elmozdítja a saját kapuját a helyéről, a támadó csapat pedig gólt lő, a gól a következő feltételek együttes teljesülése esetén adható meg:
 1. ha az ellenfél már azelőtt megkezdte a lövő mozdulatot, mielőtt a kaput elmozdították volna;
 2. ha a játékvezető megítélése szerint a korong akkor is a kapuba került volna, ha a kapu a helyén van.
- ii. Gólt kell ítélni, ha miközben a kapus a cserepadon van, mert mezőnyjátékosra cserélték, és az ellenfél támadójátékosának kitörési helyzetében a védekező játékos szándékosan elmozdítja a kaput.
- iii. A kapu elmozdultnak tekintendő, ha:
 1. ha nincs a helyén mindkét kapurögztítő;
 2. egy vagy mindkét rögztítő kijött a helyéről;
 3. egyik vagy mindkét kapuvas nincs a jégen.
- iv. Minden olyan kapu esetén, amely nincs felszerelve kapurögztítőkkel, ahhoz, hogy a gól érvényes legyen, a kapuvasnak a jégen és a gólvonalon kell lennie a korong kapuba kerülésekor.
- v. Ha a kapu bármilyen módon elmozdul a helyéről a játékmenet során, a játékmenetet meg kell állítani, hacsak a kapu nem kerül vissza a helyére. Ha a kapu visszakerült az előírt helyére, a játékmenet folytatódik.
- vi. Érvénytelen a gól, ha a kapu elmozdul azelőtt, hogy a korong áthalad a gólvonalon, kivéve a 98-i. szabálypont által leírt eseteket.

99. SZABÁLY — VIDEÓGÓLBÍRÓ HASZNÁLATA A GÓL MEGÍTÉLÉSÉHEZ

- i. A videógólbíróval való egyeztetést a játékvezető és maga a videógólbíró is kezdeményezheti. Az egyeztetés célja elsősorban a gól érvényességének vizsgálata.
- ii. Abban az esetben, ha gólt szereztek, vagy ha úgy tűnik, a játékvezetőnek azonnal jeleznie kell ezt, és ha bizonytalan az ítéletében, belátása szerint egyeztethet a videógólbíróval. A videógólbíró megerősítheti a játékvezető ítéletét, vagy - ha megfelelő bizonyítékok támasztják alá - megcáfolhatja.
- iii. Ha a videó képi anyaga nem egyértelmű, akkor a játékvezető eredeti döntése lesz a mérvadó.

- iv. Ha a videógólbíró kéri a játékvezetővel történő egyeztetést egy olyan gólról, amelyet egyetlen játékvezető sem észlelt, akkor a videógólbíró döntése lesz a mérvadó.
- v. Ha sem a játékvezetők, sem a videógólbíró nem néz vissza egy esetleges gólt az azt követő játékmezőszakításakor, akkor a korongbedobás után erre már nincs mód.
- vi. Ha sem a játékvezetők, sem a videógólbíró nem néz vissza egy vitás jelenetet közvetlenül a harmad vége után, akkor erre már nincs mód, amint a játékosok elhagyták a jeget.
- vii. Csak a következő jeleneteket tekintheti meg a videógólbíró (egyéb esetekre lásd 45-iii szabálypontot):
 - 1. A korong áthaladt-e a gólvonalon;
 - 2. A korong a kapuba került-e mielőtt a kapu elmozdult;
 - 3. A korong a játékidő letelte előtt vagy után került-e a kapuba a harmad végén;
 - 4. A korongot kézzel vagy lábbal irányították-e vagy rúgták a kapuba, vagy a támadó játékos szándékosan irányította-e bármely testrészével a kapuba;
 - 5. A korong a játékvezetőről került-e a kapuba;
 - 6. A korongot a támadó mezőnyjátékos magas bottal ütötte-e meg a keresztvas magassága felett, mielőtt a korong a kapuba került.

9. FEJEZET — BÜNTETÉSEK | IDŐTARTAMUK ÉS JÁTÉKHELYZETEK

ÁTTEKINTÉS—A büntetések kiszabása a játékvezetők megítélése szerint történik.

Kapusokra vonatkozó büntetésekhez lásd 12. fejezet—KAPUSBÜNTETÉSEK.

100. SZABÁLY — BÜNTETÉSEK MEGÍTÉLÉSE

- i. Büntetéseket bármikor ki lehet szabni a mérkőzés folyamán. Ez magában foglalja a 60 perc rendes játékidőt, a hosszabbítást, a büntetőpárbajt, egészen a csapatok öltözőbe vonulásáig.
- ii. Csak olyan büntetés szabható ki és vezethető fel a hivatalos jegyzőkönyvbe, amelynek valamely játékvezető a szemtanúja volt. Ideértendők a mérkőzések előtti, alatti és utáni események egyaránt.
- iii. "Mérkőzés előtt" – ez magában foglalja a kezdő korongbedobás előtti perceket, amikor a játékvezetők és a játékosok is már a jégen vannak, de a játékmenet még nem kezdődött el.
- iv. A mérkőzés előtti bemelegítés folyamán valamint a lelátók alatt elkövetett szabálytalanságokat nem lehet a mérkőzés folyamán kiszabott büntetésekkel sújtani, hiszen a játékvezetők nem voltak jelen ezeknél az eseteknél. Így ezeket a tartalék játékvezető jegyzi fel, kezeli és - ha szükséges - jelzi az illetékes szervek felé.
- v. A mérkőzés során vagy közvetlenül azt követően a játékosoknak vagy a csapat hivatalos személyeknek tilos a játékvezetői öltözőbe belépniük. E szabály megsértését jelezni kell az illetékes szervek felé.

101. SZABÁLY — BÜNTETÉSEK KISZABÁSA

- i. Kétbíró rendszerben egyazon játékosra nem szabhat ki büntetést ugyanazért a szabálytalanságért mindkét játékvezető, de egyazon játékosra mindkét játékvezető kiszabhat büntetést két különböző szabálytalanság elkövetésért.
- ii. Ha a korongot birtokló csapat kap büntetést, a játékmenetet azonnal meg kell állítani. Ha a vétkes csapat birtokolja a korongot, akkor engedni kell a játékmenetet addig, ameddig a vétkes csapat meg nem szerzi a korongot.

- iii. Ha késleltetett kiállítás során a korongot birtokló csapat gólt szerez az ellenfél kapujába, akkor az első Kisbüntetés törlődik. Ha egyazon játékosra két Kisbüntetés kerülne kiszabásra, akkor az egyik törlődik, a másikat pedig ki kell szabni. Nagybüntetés, Fegyelmi Büntetés vagy Végleges Kiállítás esetén ezeket a büntetéseket ki kell szabni, még ha gól is született.
- iv. Ha késleltetett kiállítás során két vagy több Kisbüntetés kerülne kiszabásra több játékosra, és gól születik, akkor a játékvezetőnek meg kell kérdeznie a vétkes csapat csapatkapitányát, hogy melyik büntetés törlődjön. A többi büntetést ki kell szabni. Nem számít, hogy a szabálytalanságok milyen sorrendben történtek.
- v. Ha egy kitérés helyzetben levő támadó mezőnyjátékoskal szemben az ellenfele úgy szabálytalankodik, hogy azért Nagybüntetés és Automatikus Végleges Fegyelmi Büntetés jár, akkor ezeket a büntetéseket attól függetlenül ki kell szabni, hogy a megítélt büntetőlövésből gól születik-e vagy sem.
- vi. Ha egy mezőnyjátékosra büntetést szabtak ki, akkor azonnal a büntetőpadra vagy az öltözőbe kell mennie, kivéve, ha a játékvezető másképp rendelkezik. Ha nem így tesz, akkor Technikai Kisbüntetést kell kiszabni.
- vii. Ha egy csapatot egyszerre több ugyanolyan időtartamú büntetéssel sújtanak, és ez befolyásolja a jégen lévő játékosok számát, akkor a csapatkapitánynak tájékoztatnia kell a játékvezetőt arról, hogy milyen sorrendben történjen a büntetések letöltése. További büntetések esetén ebben a sorrendben hagyhatják el a játékosok a büntetőpadot.
- viii. A mezőnyjátékosnak az öltözőbe kell mennie, ha a harmadik harmadban olyan Fegyelmi Büntetéssel sújtják, amely miatt nem vehet részt a hosszabbításban illetve a büntetőpárbajban.

102. SZABÁLY — BÜNTETÉSEK AZ EREDMÉNYJELZŐN

- i. A büntetés leteltének időpontja a büntetés kiszabásának az eredményjelzőn megjelenő időpontja, megnövelve a büntetés időtartamával. Például, ha egy Kisbüntetést 4:58-kor szabtak ki, akkor az 2:58-kor telik le. Ha egy Nagybüntetést 13:05-kor szabtak ki, akkor 8:05-kor telik le, függetlenül attól, hogy a játékos már abban a másodpercben jégre lép-e vagy sem. Egybeeső Kisbüntetések és Fegyelmi Büntetések

- esetén a mezőnyjátékosok a büntetésük letelte utáni első játékmegszakításkor jöhetnek vissza a jégre.
- ii. Csak az eredményjelzőre felkerült büntetés(ek) letelte után térhet vissza mezőnyjátékos a jégre a játék menete során. Egybeeső Kisbüntetések vagy Nagybüntetések, Fegyelmi Büntetések, Végleges Fegyelmi Büntetések és egybeeső Végleges Kiállítások nem kerülnek fel az eredményjelzőre.
 - iii. Az eredményjelzőre csak a Kisbüntetések, a Dupla Kisbüntetések, a Nagybüntetések és a Végleges Kiállítás kerül fel.
 - iv. A késletetett büntetések akkor kerülnek fel az eredményjelzőre, amikor a letöltésük elkezdődik.
 - v. Fegyelmi büntetés esetén a vétkes mezőnyjátékos a büntetésének letelte utáni első játékmegszakításkor térhet vissza a jégre.
 - vi. Ha egy csapatot több büntetéssel is sújtanak, a mezőnyjátékosok csak akkor térhetnek vissza a jégre, amikor saját büntetésük letelt. Azt a játékost, aki nem a saját, hanem a csapattársa büntetésének letelte után jön vissza a jégre, újabb büntetéssel kell sújtani.

103. SZABÁLY — EMBERHÁTRÁNYOS JÁTÉK

- i. Egy csapat akkor tekintendő emberhátrányban lévőnek, ha egy vagy több büntetés miatt a játékmenet során kevesebb játékosa van a jégen, mint az ellenfélnek.
- ii. Ha az emberhátrányban levő csapat gólt kap, és az emberhátrányt Kisbüntetés vagy Technikai Kisbüntetés okozta, akkor a büntetett játékos azonnal visszatérhet a jégre.

104-110. SZABÁLY — A BÜNTETÉSEK

IDŐTARTAMA

ÖSSZEGEZVE (egy játékosra vonatkozóan):

- Kisbüntetés / Technikai Kisbüntetés = 2 perc az eredményjelzőn (2')
- Nagybüntetés = 5 perc az eredményjelzőn + Automatikus Végleges Fegyelmi Büntetés, amely nem kerül fel az eredményjelzőre (25')
- Kisbüntetés és Nagybüntetés = 5 perc az eredményjelzőn, utána 2 perc az eredményjelzőn + Automatikus Végleges Fegyelmi Büntetés, amely nem kerül fel az eredményjelzőre (27')
- Fegyelmi Büntetés = 10 perc, amely nem kerül fel az eredményjelzőre (10')

- Kisbüntetés és Fegyelmi büntetés = 2 perc az eredményjelzőn + 10 perc, amely nem kerül fel az eredményjelzőre (12')
- Kisbüntetés és Végleges Fegyelmi Büntetés = 2 perc az eredményjelzőn + a hátralevő játékidő, amely nem kerül fel az eredményjelzőre (22')
- Végleges Fegyelmi Büntetés = a hátralevő játékidő, amely nem kerül fel az eredményjelzőre (20')
- Végleges Kiállítás = 5 perc az eredményjelzőn + a hátralevő játékidő, amely nem kerül fel az eredményjelzőre (25') + automatikus eltiltás 1 mérkőzésről

104. SZABÁLY — BÜNTETÉSEK IDŐTARTAMA | KISBÜNTETÉS – TECHNIKAI KISBÜNTETÉS

- A Kisbüntetés két játéperc időtartamú, és teljes egészében a büntetett mezőnyjátékosnak kell letöltenie. A büntetett mezőnyjátékos helyett nem léphet jégre cserejátékos. Ha az ellenfél gólt lő, kihasználva az emberelőnyt, akkor a büntetett mezőnyjátékos büntetése letelik, és elhagyhatja a büntetőpádot.
- Nem térhet vissza a jégre a büntetett mezőnyjátékos, ha az emberelőnyben levő csapat büntetőlövésből szerez gólt.

105. SZABÁLY — BÜNTETÉSEK IDŐTARTAMA | NAGYBÜNTETÉS

- A Nagybüntetés 5 perc időtartamú, és automatikusan Végleges Fegyelmi Büntetést von maga után. A büntetett mezőnyjátékos helyett nem léphet jégre cserejátékos 5 percen át. A büntetett mezőnyjátékosnak az öltözőbe kell mennie, és az edző által a csapatkapitány révén kijelölt csapattársnak kell teljes időtartamban letöltenie a büntetést, függetlenül attól, hogy az ellenfél csapata eközben hány gólt szerez. Az 5 perc letelte után a csapat a büntetett mezőnyjátékos helyett cserejátékost küldhet a jégre a Végleges Fegyelmi Büntetés időtartamára. A mérkőzést követően az illetékes szervek automatikusan kivizsgálják a szabálytalanságot.

106. SZABÁLY — BÜNTETÉSEK IDŐTARTAMA | KISBÜNTETÉS ÉS NAGYBÜNTETÉS

- i. Ha egy mezőnyjátékosra egyszerre szabnak ki Kisbüntetést és Nagybüntetést (és Automatikus Végleges Fegyelmi Büntetést), akkor előbb a Nagybüntetést kell letölteni, majd ezt követi a Kisbüntetés. A büntetett játékosnak az öltözőbe kell mennie, és az edző által a csapatkapitány révén kijelölt csapattársnak kell letöltenie a büntetéseket.
- ii. Amikor egyszerre szabnak ki Kisbüntetést és Nagybüntetést egy emberhátrányban levő csapat két játékosára, akkor a Kisbüntetést kell előbb letölteni, és a Nagybüntetés időtartama addig nem kezdődik el, ameddig az első (a korábbi emberhátrányt okozó) büntetés le nem telik. A Nagybüntetéssel sújtott játékosnak az öltözőbe kell mennie, és az edző által a csapatkapitány révén kijelölt csapattársnak kell letöltenie a büntetéseket.

107. SZABÁLY — BÜNTETÉSEK IDŐTARTAMA | FEGYELMI BÜNTETÉS

- i. A Fegyelmi Büntetés 10 perc időtartamú, de a büntetett mezőnyjátékos helyett cserejátékos léphet jégre. A büntetett mezőnyjátékosnak kell teljes időtartamban letöltenie a büntetést, kivéve, ha megsérült. Ekkor az edző által a csapatkapitány révén kijelölt csapattársnak kell letöltenie a büntetést a büntetőpadon. A büntetett mezőnyjátékos nem hagyhatja el a büntetőpadot a büntetés 10 perces időtartamát követő első játékmegszakításig.
- ii. Ha egy játékosra bármikor a mérkőzés folyamán másodjára Fegyelmi Büntetést szabnak ki, akkor ez Automatikus Végleges Fegyelmi Büntetéssé válik. A játékosnak az öltözőbe kell mennie, helyette cserejátékos léphet jégre, és nem kell egy csapattársának sem kiülnie a büntetőpadra.
- iii. Ha egy kapusra szabnak ki Fegyelmi büntetést, akkor az edző által a csapatkapitány révén kijelölt olyan csapattársnak kell letöltenie a büntetést a büntetőpadon, aki a jégen tartózkodott a játékmegszakításkor.

108. SZABÁLY — BÜNTETÉSEK IDŐTARTAMA | KISBÜNTETÉS ÉS FEGYELMI BÜNTETÉS

- i. Ha egy mezőnyjátékosra egyszerre szabnak ki Kisbüntetést és Fegyelmi Büntetést, akkor a vétkes csapatnak egy további mezőnyjátékost (ún. helyettesítő játékos) is a büntetőpadra kell ültetnie, aki a Kisbüntetést tölti le. A helyettesítő játékos helyett nem léphet jégre cserejátékos. Amikor a Kisbüntetés letelik, a helyettesítő játékos visszatérhet a jégre, de a szabálytalanságokat elkövető mezőnyjátékosnak a büntetőpadon kell maradnia, hogy letöltsse a Fegyelmi Büntetést. Bár a Kisbüntetést a helyettesítő játékos töltötte le, a Fegyelmi Büntetés időtartama addig nem kezdődik el, míg a Kisbüntetés (és az esetleges egyéb kisebb büntetések) időtartama le nem telik.

109. SZABÁLY — BÜNTETÉSEK IDŐTARTAMA | VÉGLEGES FEGYELMI BÜNTETÉS

- i. Végleges Fegyelmi Büntetés esetén a büntetett mezőnyjátékosnak vagy csapat hivatalos személynek az öltözőbe kell mennie, de a büntetett mezőnyjátékos helyett cserejátékos léphet jégre.
- ii. Ha egy játékosra bármikor a mérkőzés vagy torna folyamán másodjára Végleges Fegyelmi Büntetést szabnak ki, akkor automatikusan eltiltást kap a csapata következő mérkőzésére.

110. SZABÁLY — BÜNTETÉSEK IDŐTARTAMA | VÉGLEGES KIÁLLÍTÁS

- i. A Végleges Kiállítás a büntetett játékos vagy csapat hivatalos személy azonnali kizárását jelenti a mérkőzésről, és az edző által a csapatkapitány révén kijelölt csapattársnak 5 perc időtartamú büntetést kell letöltenie. A büntetett mezőnyjátékos helyett nem léphet jégre cserejátékos 5 percen át.
- ii. A Végleges Kiállítás automatikusan legalább egy mérkőzésről való eltiltást von maga után.

111. SZABÁLY — A BÜNTETÉSEKEL KAPCSOLATOS JÁTÉKHELYZETEK

- i. Csak az eredményjelzőre felkerülő büntetések vannak hatással a jégen lévő játékosok számára (kivéve a halasztott büntetéseket).
- ii. Egy büntetett mezőnyjátékos csak akkor térhet vissza a büntetőpadról a jégre az ellenfél gólszerzésekor, ha a góllövés pillanatában a saját csapata emberhátrányban játszik (a késleltetett büntetéseket ide nem értve) és az emberhátrányt Kisbüntetés vagy Technikai Kisbüntetés okozta. Ha több büntetett mezőnyjátékos van, úgy az első Kisbüntetés vagy Technikai Kisbüntetés telik le (kivéve, ha ez egy egybeeső Kisbüntetés vagy egybeeső Technikai Kisbüntetés az ellenfél mezőnyjátékosával, mert ekkor a következő Kisbüntetés vagy Technikai Kisbüntetés törölődik).
- iii. Ha egy Nagybüntetés vagy Végleges Kiállítás miatt emberhátrányban levő csapat egy Kisbüntetésre vagy Technikai Kisbüntetésre vonatkozó késleltetett kiállítás alatt gólt kap, a jelzett késleltetett kiállítás a gól miatt törölődik.
- iv. Ha egy Kisbüntetésre és ezen felül Nagybüntetésre és Automatikus Végleges Fegyelmi vagy Végleges Kiállításra vonatkozó késleltetett kiállítás alatt a vétkes csapat gólt kap, úgy a Kisbüntetés törölődik, de a Nagybüntetés és Automatikus Végleges Fegyelmi vagy a Végleges Kiállítás érvényben marad. A büntetett mezőnyjátékosnak az öltözőbe kell mennie, és az edző által a csapatkapitány révén kijelölt csapattársnak kell letöltenie a Nagybüntetést vagy a Végleges Kiállítást.
- v. Ha egy csapat két vagy több azonos időtartamú büntetést kap egyazon játékmegszakításkor, a csapatkapitánynak a játékmenet folytatódása előtt tájékoztatnia kell a játékvezetőt arról, hogy melyik mezőnyjátékos térhet vissza előbb a jégre (amikor az ellenfél gólt lő az emberelőnyéből, vagy amikor a kiállítások lejárnak). A játékvezető erről értesíti a jegyzőkönyvvezetőt.

112. SZABÁLY — EGYBEESŐ BÜNTETÉSEK

Lásd az IIHF Case Book – Egybeeső büntetések fejezetet.

- i. Egybeeső büntetéseknek nevezzük, ha egyazon játékmegszakításkor a két csapatra egyforma számú és egyforma időtartamú Kisbüntetés, Nagybüntetés vagy Végleges Kiállítást szabnak ki.
- ii. Amikor egyazon játékmegszakításkor mindkét csapatra büntetéseket szabnak ki, a játékvezetők a lehető legtöbb egyforma időtartamú

büntetést (Kisbüntetést, technikai Kisbüntetést, Dupla Kisbüntetést, Nagybüntetést és Automatikus Végleges Fegyelmi Büntetést, Végleges Kiállítást) törölnek a két csapattól.

- iii. Ha a csapatok 5-5 ellen játszanak, és egy adott játékmegszakításkor csak egy-egy Kisbüntetést vagy Technikai Kisbüntetést szabnak ki mindkét csapatra, akkor a csapatok 4-4 ellen játszanak tovább. A két játékosnak a büntetőpadra kell mennie, cserejátékost nem küldhetnek jégre a csapatok, és a büntetett játékosok csak büntetésük letelte után jöhetnek vissza a jégre.
- iv. Ha a 112-iii szabálypontban leírt esetben az egyik vagy mindkét játékosra a Kisbüntetése mellett Fegyelmi Büntetést is kiszabnak, a csapatok 4-4 ellen játszanak tovább, és egy helyettesítő játékosnak kell a büntetőpadra ülnie, hogy letöltse a Kisbüntetést, a szabálytalankodó játékosnak pedig a teljes 12 perc időtartama a büntetőpadon kell maradnia. A helyettesítő játékos a Kisbüntetés leteltét követően visszatérhet a jégre.
- v. Ha a 112-i szabálypontban leírt esetben az egyik csapat már emberhátrányban volt, akkor az azonos számú és azonos időtartamú egybeeső büntetésekkel sújtott játékosok helyére helyettesítő játékost küldhetnek a jégre a csapatok, és ezek a kiállítások nem befolyásolják a halasztott büntetéseket (lásd 113. szabály).
- vi. Ha a csapatok nem 5-5 ellen játszanak, akkor az azonos számú és azonos időtartamú egybeeső büntetések nem befolyásolják a jégen lévő játékosok létszámát, mert ezek a büntetések törlik egymást.
- vii. Ha mindkét csapatra egyszerre több büntetést szabnak ki, egyforma számú Kisbüntetés, Nagybüntetés (és Automatikus Végleges Fegyelmi Büntetés) és Végleges Kiállítás törlődik, az egybeeső büntetésekre vonatkozó szabályok szerint. A további büntetések felkerülnek az eredményjelzőre, és a játékosok ezeket ennek megfelelően töltik le. A jégre a büntetésük letelte utáni első játékmegszakításkor térhetnek vissza.
- viii. Azok a játékosok, akikre egybeeső Nagybüntetést vagy Végleges Kiállítást szabtak ki, az öltözőbe kell, hogy menjenek, a büntetőpadra pedig nem kell csapatársuknak kiülnie, kivéve, ha valamelyik büntetés felkerül az eredményjelzőre.
- ix. Ha kapusok is érintettek, akkor a 207-ii. és a 207-iv. szabálypontok az irányadóak.
- x. Az egybeeső büntetések szempontjából a Kisbüntetés és a Technikai Kisbüntetés között nincsen különbség.

113. SZABÁLY — HALASZTOTT BÜNTETÉSEK

- i. A játékmenet során semmikor sem lehet semelyik csapatnak háromnál kevesebb mezőnyjátékosa a jégen.
- ii. A játékosok mindig a saját büntetésük lejártának sorrendjében térhetnek vissza a jégre.
- iii. Ha a rendes játékidő alatt bármelyik csapatból egy harmadik vagy további játékost sújtanak olyan büntetéssel, amely miatt a büntetőpadra kell kiülnie, miközben két csapattársa már ott tölti a büntetését, akkor a harmadik játékos büntetésének ideje mindaddig nem kezdődhet el, amíg a másik két játékos közül egyiknek a büntetése le nem telik. A büntetett harmadik vagy további játékosnak azonnal a büntetőpadhoz kell mennie a büntetését letölteni, de helyettük cseréjátékos engedélyezett addig, ameddig a büntetési idejük elkezdődik.
- iv. Miután a három vagy több büntetésből az első letelt, az érintett mezőnyjátékos az ezt követő első játékmegszakításkor térhet vissza a jégre.

114. SZABÁLY — KÉSLELTETETT BÜNTETÉS

- i. A legtöbb büntetés esetén akkor kell megállítani a játékmenetet és kiszabni a büntetéseket, amikor a vétkes csapat birtokolja a korongot.
- ii. Nem minősül a korong birtoklásának, a korongba való beleérés vagy a korong és a bot közötti pillanatnyi kontaktus, kivéve, ha gólt szerez ezáltal a vétkes csapat.
- iii. Addig, ameddig a vétkes csapat birtokba nem veszi a korongot, a játékvezető felemelve tartja a karját, jelezve, hogy büntetést fog kiszabni, de nem állítja meg a játékmenetet, ameddig:
 1. A vétkes csapat birtokba nem veszi a korongot;
 2. A korong nincs „fagyasztva”;
 3. A korong játéktéren kívülre nem kerül;
 4. A korongot birtokló csapat maga nem követ el szabálytalanságot;
 5. Valamelyik csapat tilos felszabadításra nem üti a korongot;
 6. Egyéb más, a szabályokban meghatározott eset nem áll fenn.
- iv. Ha a korongot birtokló csapat a késleltetett büntetés alatt a saját kapujába lövi a korongot, akkor a gól érvényes (az ellenfélnek irándó jóvá), és a büntetést is ki kell szabni.
- v. Késleltetett büntetés alatt a vétkes csapat a saját cselekedetével nem szerezhet érvényes gólt.

- vi. Ha a korongot birtokló csapat gólt szerez a késleltetett büntetés alatt (azaz miután a játékvezető felemelte a karját), akkor a gól érvényes. Ha több Kisbüntetés kerülne kiszabásra, a játékvezető a vétkes csapat csapatkapitányától meg kell, hogy kérdezze, melyik büntetés töröljön.
- vii. Ha a késleltetett kiállítás alatt a vétkes csapat már emberhátrányban játszik egy korábbi Kisbüntetés miatt, és az ellenfél gólt szerez, akkor a korábbi (az emberhátrányt eredményező) Kisbüntetés telik le, és minden újonnan kiszabott büntetést le kell tölteni.
- viii. Ha Kisbüntetést vagy Technikai Kisbüntetést eredményező késleltetett kiállítás alatt a vétkes csapat már emberhátrányban játszik egy korábbi Nagybüntetés vagy Végleges Kiállítás miatt, és az ellenfél gólt szerez, akkor az újonnan kiszabandó Kisbüntetés vagy Technikai Kisbüntetés törölődik. Ez a korábbi Nagybüntetés vagy a Végleges Kiállítás hátralevő idejét nem érinti, és az továbbra is marad az eredményjelzőn.
- ix. Ha egy csapat szabálytalanságot követ el, majd olyan gyorsan gólt lő, hogy a játékvezetőnek nincs elegendő ideje, hogy a sípjába fújva megszakítsa a játékmenetet, akkor a játékvezetőnek jogában áll a játék megszakításakor érvényteleníteni a gólt és kiszabni a büntetést.

115. SZABÁLY — BÜNTETÉSEK A HOSSZABBÍTÁS SORÁN

- i. A hosszabbítás időtartamától függetlenül 4 mezőnyjátékos és egy kapus játszik a hosszabbítás során egy csapatban, ha a rendes játékidő végén nem volt olyan büntetés, amely befolyásolja a jégen levők létszámát, és áthúzódott a hosszabbítás idejére vagy a hosszabbítás kezdetekor lett kiszabva.
- ii. Ha egy csapatra Kisbüntetést szabnak ki a hosszabbítás ideje alatt, akkor a csapatok 4-3 ellen játszanak tovább.
- iii. Az egybeeső büntetéseknek nincs kihatása a jégen lévő játékosok létszámára a hosszabbításban.
- iv. Ha egy csapat kettős emberhátrányba kerül, akkor 3 mezőnyjátékos küldhet fel a jégre, az ellenfél számára pedig egy 5. mezőnyjátékos engedélyezett. A kettős emberhátrány lejárt utáni első játék megszakítást követően a játék menete 4-4 vagy 4-3 ellen folytatódik.
- v. Ha a rendes játékidő végén 5-4 vagy 4-3 ellen játszottak a csapatok, akkor a hosszabbításban 4-3 ellen folytatják tovább a játékot.
- vi. Ha a rendes játékidő végén 5-3 ellen játszottak a csapatok, akkor a hosszabbításban is 5-3 ellen folytatják tovább a játékot. A büntetések

leteltével, ahogy a büntetőpadról a játékosok visszatérnek a jégre, 5-4 vagy 5-5 ellen is játszhatnak a csapatok. Az első játékmegszakítást követően a játék menete 4-4 vagy 4-3 ellen folytatódik.

- vii. Ha a rendes játékidő végén 4-4 ellen játszottak a csapatok, akkor a hosszabbításban is 4-4 ellen folytatják tovább a játékot. A büntetések leteltével, ahogy a büntetőpadról a játékosok visszatérnek a jégre, 5-4 vagy 5-5 ellen is játszhatnak a csapatok. Az első játékmegszakítást követően a játék menete 4-4 vagy 4-3 ellen folytatódik.
- viii. Ha a rendes játékidő végén 4-4 ellen játszottak a csapatok, egybeeső büntetések miatt, akkor a hosszabbításban is 4-4 ellen folytatják tovább a játékot.
- ix. Ha a rendes játékidő végén 3-3 ellen játszottak a csapatok, akkor a hosszabbításban is 3-3 ellen folytatják tovább a játékot. A büntetések leteltével, ahogy a büntetőpadról a játékosok visszatérnek a jégre, 5-4 vagy 5-5 ellen is játszhatnak a csapatok. Az első játékmegszakítást követően a játék menete 4-4 vagy 4-3 ellen folytatódik.

10. FEJEZET — BÜNTETÉSEK LEÍRÁSA

ÁTTEKINTÉS—Ezek a mérkőzés (amely magában foglalja a 60 perc rendes játékidőt, a hosszabbítást, a büntetőpárbajt, egészen a csapatok öltözőbe vonulásáig) során elkövetett szabálytalanságok definíciói, magyarázatai, és értelmezései.

116. SZABÁLY — HIVATALOS SZEMÉLYEK SÉRTEGETÉSE

DEFINÍCIÓ: Egy játékos vagy csapat hivatalos személy arra irányuló kísérlete, hogy megfossa a játékvezetőt a tekintélyétől, megalázza vagy megsértse a játékvezetőt, hogy megkérdőjelezze a játékvezető tisztességét vagy alkalmasságát, vagy tettelesen lépjen fel egy játékvezetővel szemben.

- i. Kisbüntetés
 1. A játékos, aki a védőüvegre csap, így tiltakozva a játékvezető ítéletével szemben.
 2. A játékos, aki a botjával vagy más tárggyal a palánkra csap, így tiltakozva a játékvezető ítéletével szemben.
- ii. Technikai Kisbüntetés
 1. Egy beazonosítatlan játékos vagy csapat hivatalos személy, aki obszcén, vulgáris vagy sértő szavakat használ, vagy a játékvezető nevét kiabálja különböző megjegyzések kíséretében;
 2. A büntetett játékos, aki nem megy egyenesen a büntetőpadra vagy az öltözőbe, a játékvezető utasítása ellenére;
 3. A csapat hivatalos személy, aki egy bottal vagy más tárggyal a palánkra csap, így tiltakozva a játékvezető ítéletével szemben.
- iii. Fegyelmi Büntetés
 1. A játékos, aki kétségbe vonja vagy vitatja a játékvezető ítéletét;
 2. A játékos, aki szándékosan ellövi a korongot egy játékvezető elől, aki épp felvennie azt;
 3. A játékos, aki bekorcsolyázik vagy ott tartózkodik a játékvezetői előtérén, mialatt játékmegszakításkor a játékvezetők egymással vagy a zsűri tagjaival értekeznek;
 4. A csapatkapitány vagy csapatkapitány-helyettes, aki a jégen belül vagy kívül a játékvezetőnél reklamál a játékvezetést, a játékvezetői szabályértelmezést vagy a játék közben tartását illetően.

5. A játékos, aki már kapott Kisbüntetést vagy Technikai Kisbüntetést, mert a botjával vagy más tárggyal a palánkra csapott, így tiltakozva a játékvezető ítéletével szemben, és ezt ismételten elköveti.
 6. A játékos, aki már kapott Kisbüntetést, mert a védőüvegre csapott, így tiltakozva a játékvezető ítéletével szemben, és ezt ismételten elköveti.
- iv. Végleges Fegyelmi Büntetés
1. A játékos vagy csapat hivatalos személy, aki már kapott Kisbüntetést vagy Technikai Kisbüntetést, mert, aki obszcén, vulgáris vagy sértő szavakat használt a játékvezetővel szemben, és ezt ismételten elköveti. Ha ez a mérkőzést követően történik, akkor is kiszabható a Végleges Fegyelmi Büntetés, ha a vétkes korábban nem kapott Kisbüntetést vagy Technikai Kisbüntetést.
- v. Végleges Kiállítás
1. A játékos vagy csapat hivatalos személy, aki bármilyen módon fizikai kontaktusba kerül a játékvezetővel, és ez káros a mérkőzés szempontjából.
 2. A játékos, aki a botját a játékvezető felé lendíti.

117. SZABÁLY — TECHNIKAI KISBÜNTETÉS

DEFINÍCIÓ: A mérkőzés szempontjából káros viselkedés, vagy a szabályok megsértése a cserepadról egy beazonosítható vagy beazonosíthatatlan játékos vagy csapat hivatalos személy által.

- i. A cserepadról elkövetett szabálytalanságokért Technikai Kisbüntetés szabható ki.
- ii. Azért a szabálytalanságért, amiért a jégen Fegyelmi Büntetés vagy Végleges Fegyelmi Büntetés jár, ugyanúgy Fegyelmi Büntetés vagy Végleges Fegyelmi Büntetés jár, ha a cserepadon követi el egy beazonosítható játékos vagy csapat hivatalos személy.
- iii. A Technikai Kisbüntetést bármelyik mezőnyjátékos letöltheti, aki a játékmegszakításkor a jégen volt, vagy akit a szabályok engednek.
- iv. Ha a vétkes csapat edzője nem hajlandó kijelölni egy mezőnyjátékost a Technikai Kisbüntetés vagy a kapusra kiszabott büntetés letöltésére, a játékvezető jelöl ki egyet saját belátása szerint.

118. SZABÁLY — HARAPÁS

DEFINÍCIÓ: A játékos, aki megharapja ellenfele bármely testrészét.

- i. A játékost, aki megharapja az ellenfelét, Végleges Kiállításal kell sújtani..

119. SZABÁLY — PALÁNKRA LÖKÉS

DEFINÍCIÓ: A játékos, aki oly módon ütközi le, könyökkel, testtel löki vagy gáncsolja ellenfelét, hogy az hevesen a palánknak esik.

- i. A palánkra lökés legkisebb büntetési tétele Kisbüntetés.
- ii. A játékost, aki palánkra lökéssel sérülést okoz ellenfelének vagy ezáltal gondatlanul veszélyezteti annak testi épségét, Nagybüntetéssel és Végleges Fegyelmi Büntetéssel vagy Végleges Kiállításal kell sújtani.
- iii. A palánk és a védőjátékos között átbújni szándékozó, korongot birtokló támadójátékos palánk mentén történő "sodrása" nem minősül palánkra lökésnek.

120. SZABÁLY — TÖRÖTT BOT | TÖRÖTT BOTTAL VALÓ JÁTÉK – TÖRÖTT BOT CSERÉJE

DEFINÍCIÓ: Törött botnak minősül az a bot, amely nem teljesen ép, törött a tolla vagy a szára, vagy hiányzik belőle egy vagy több darab. A törött bot szabálytalan.

- i. A törött botot a játékosnak azonnal el kell ejtenie. Ha törött bottal játékba avatkozik, Kisbüntetéssel kell sújtani.
- ii. A kapusbottal játékba avatkozó mezőnyjátékost Kisbüntetéssel kell sújtani.
- iii. A játékos, akinek eltörött a botja, nem kaphat úgy botot, hogy a cserepadról vagy a lelátóról bedobják neki a jégre, de kaphat botot a jégen egy csapattársától anélkül, hogy a cserepadjához kéne mennie egy újért. Ennek az átadásnak azonban kézből kézbe kell történnie. A csapattárs nem dobhatja, lökheti, csúsztathatja vagy löheti az átadandó botot, ha így tesz, Kisbüntetéssel kell sújtani.
- iv. A 120-iii. szabálypont arra a játékhelyzetre is vonatkozik, ha a játékos egy ép botot vesz el, és a csapattársa vissza akarja juttatni neki azt.
- v. A mezőnyjátékosoknak tilos az ellenfél botját megfogni: (1) az ellenfél által kézben fogott vagy elejtett botot; (2) a cserepadon ülő ellenfél botját; (3) az ellenfél cserepadján a bottartóban levő botot. E szabály megszegéséért Kisbüntetést kell kiszabni.
- vi. Azt a mezőnyjátékost, aki játékba avatkozik, miközben cserebotot visz a csapattársának (akár mezőnyjátékosnak, akár a kapusnak), Kisbüntetéssel kell sújtani.

- vii. A büntetőpadon ülő játékos a játékmenet során nem adhat botot a jégen levő csapattársának. E szabály megszegéséért Kisbüntetést kell kiszabni a botot átvevő játékosnak.
- viii. A mezőnyjátékos bot nélkül is játékba avatkozhat.

121. SZABÁLY — BOTVÉGGEL ÜTÉS

DEFINÍCIÓ: A játékos, aki a felül lévő kezét lecsúsztatja a bot szarán, hogy egy veszélyesen kiálló részt hozzon létre, amelyet az ellenfél testébe vezet.

- i. A botvéggel ütés kísérletének büntetési tétele Dupla Kisbüntetés és Fegyelmi Büntetés.
- ii. A botvéggel ütés büntetési tétele Nagybüntetés és Automatikus Végleges Fegyelmi Büntetés vagy Végleges Kiállítás.
- iii. A játékost, aki botvéggel ütéssel sérülést okoz ellenfelének vagy ezáltal gondatlanul veszélyezteti annak testi épségét, Végleges Kiállítással kell sújtani.

122. SZABÁLY — MEG NEM ENGEDETT

TESTJÁTÉK

DEFINÍCIÓ: A játékos, aki, ellenfele felé korcsolyázik, majd szükségtelenül nagy erővel nekiütközik, belerohan vagy nekiugrik.

- i. A játékost, aki szükségtelenül nagy erővel nekiütközik, belerohan vagy nekiugrik az ellenfelének, legalább Kisbüntetéssel kell sújtani.
- ii. A a játékost, aki a sípszót követően fizikai kontaktusba kerül az ellenfelével, de lett volna ideje elkerülni ezt, legalább Kisbüntetéssel kell sújtani meg nem engedett testjátékért.
- iii. A kapus nem támadható szabadon csak azért, mert a kapuelőtéren kívül tartózkodik. Azt a játékost, aki szükségtelenül fizikai kontaktusba kerül a kapussal, Kisbüntetéssel kell sújtani akadályozásért vagy meg nem engedett testjátékért.
- iv. A játékost, aki meg nem engedett testjátékkal sérülést okoz ellenfelének vagy ezáltal gondatlanul veszélyezteti annak testi épségét, Nagybüntetéssel és Automatikus Végleges Fegyelmi Büntetéssel vagy Végleges Kiállítással kell sújtani.

123. SZABÁLY — HÁTULRÓL LÖKÉS

DEFINÍCIÓ: A játékos, aki egy kiszolgáltatott helyzetben lévő, a közelgő ütközésnek tudatában nem levő vagy magát megvédeni képtelen mezőnyjátékost leütközik. A találkozási pont a test hátulja.

- i. A játékost, aki hátulról a palánknak, a kapuba vagy a nyílt jégen bármi módon meglöki az ellenfelét, legalább Kisbüntetéssel és Fegyelmi Büntetéssel kell sújtani.
- ii. A játékost, aki hátulról lökessel gondatlanul veszélyezteti az ellenfele testi épségét, Nagybüntetéssel és Automatikus Végleges Fegyelmi Büntetéssel kell sújtani.
- iii. A játékost, aki hátulról lökessel sérülést okoz ellenfelének, Végleges Kiállításal kell sújtani.
- iv. Ha a mezőnyjátékos, akit meglöknek, közvetlenül a lökés előtt odafordítja a hátát az ellenfél felé, ezzel kiszolgáltatott helyzetbe hozva magát azért, hogy hátulról lökés történjen, akkor az eset nem minősül hátulról lökésnek (de egyéb büntetések továbbra is kiszabhatóak).

124. SZABÁLY — FEJRE, NYAKRA IRÁNYULÓ TÁMADÁS

DEFINÍCIÓ: A játékos, aki testének vagy sportfelszerelésének bármely részével bármilyen fajta ütést mér az ellenfél játékosának fejére vagy nyakára vagy az ellenfél játékosának fejét a védőüvegnek vagy a palánknak vezet vagy nyomja. Jelen szabály felülír minden hasonló büntetést, kivéve azokat, amelyek a verekedéshez kapcsolódnak.

- i. Nincs szabályos ütközés a fejre. Minden, az ellenfél fejére vagy nyakára mért közvetlen ütközést büntetni kell, legyen az véletlen vagy szándékos.
- ii. A fejre, nyakra irányuló támadás lehetséges büntetési tételei: (1) Kisbüntetés és Fegyelmi Büntetés; (2) Nagybüntetés és Automatikus Végleges Fegyelmi Büntetés; (3) Végleges Kiállítás.
- iii. A játékost, aki fejre, nyakra irányuló támadással sérülést okoz ellenfelének vagy ezáltal gondatlanul veszélyezteti annak testi épségét, Végleges Kiállításal kell sújtani.
- iv. Fejre, nyakra irányuló támadásért kell büntetést kiszabni, ha az alábbiak egyike bekövetkezik akkor, amikor egy játékos ütközik ellenfelével:
 1. A mezőnyjátékos a testének vagy sportfelszerelésének bármely részével ütést mér az ellenfele fejére vagy nyakára;

2. A mezőnyjátékos a felsőtestének bármely részét használva a védőüvegenak vagy a palánknak vezet vagy nyomja az ellenfele fejét;
 3. A mezőnyjátékos kiterjeszti és úgy irányítja a felsőtestének bármely részét, hogy érintkezzen az ellenfele fejével vagy nyakával;
 4. A mezőnyjátékos kiterjeszti a testét felfelé vagy oldalirányba annak érdekében, hogy elérje az ellenfelét vagy arra használja a felsőteste bármely részét, hogy érintkezzen az ellenfele fejével vagy nyakával.
 5. A mezőnyjátékos felugrik (a korcsolyái elhagyják a jeget), hogy ütést mérjen az ellenfele fejére vagy nyakára.
- v. Ha egy mezőnyjátékos felemelt fejjel korcsolyázik, birtokolja a korongot és számít az ütközésre, az ellenfélnek akkor sincs joga ütközni vele a fején vagy a nyakán.
 - vi. Ha az ütközés ereje elsődlegesen a testet éri és aztán az érintkezés felszúszik a fejre vagy a nyak területére, az nem minősül fejre, nyakra irányuló támadásnak és nem kell büntetést kiszabni fejre, nyakra irányuló támadásért.
 - vii. Ha egy mezőnyjátékos leütközi a korongot lehajtott fejjel feléje vezető ellenfelét, és közben nem mozdul felfelé vagy nem irányítja a testét felfelé az ellenfelébe, akkor ez az érintkezés nem minősül fejre, nyakra irányuló támadásnak, és nem kell büntetni.
 - viii. Ha a mezőnyjátékos a játékmenet során annak ellenére meg tudja tartani a pozícióját, hogy az ellenfele belefut, akkor ez az érintkezés nem minősül fejre, nyakra irányuló támadásnak, kivéve, ha megsérti a 124-iv. vagy a 124-v. szabályban leírt feltételeket.

125. SZABÁLY — NYÍRÁS

DEFINÍCIÓ: A játékos, aki a teste súlypontját alacsonyabbra helyezi, azzal a szándékkal, hogy az ellenfelével térdmagasságban ütközzön.

- i. A játékost, aki nyírás révén ütközik ellenfelével vagy a teste súlypontját alacsonyabbra helyezi, hogy az ellenfelével térdtájékon ütközzön, legalább Kisbüntetéssel kell sújtani.
- ii. A játékost, aki egy ütközést elkerülendő leguggol a palánk mellett, és emiatt az ellenfele átesik rajta, legalább Kisbüntetéssel kell sújtani.
- iii. A játékost, aki nyírással sérülést okoz ellenfelének vagy ezáltal gondatlanul veszélyeztetni annak testi épségét, Nagybüntetéssel és Végleges Fegyelmi Büntetéssel vagy Végleges Kiállítással kell sújtani.

126. SZABÁLY — KORONG TENYÉRBE ZÁRÁSA

DEFINÍCIÓ: A mezőnyjátékos beleüthet a korongba a kesztyűjével vagy megfoghatja azt és azonnal leteheti a jégre. A korongot azonban tilos a tenyérbe zární (azaz a kesztyűben tartani), tilos hosszabb időn át fogni, mint amennyi a jégre tételhez kell, és tilos a koronggal a kesztyűben korszolyázni.

- i. A mezőnyjátékost, aki elkapja a korongot, és a jégen állva vagy korszolyázva megfogja azt a kesztyűjében azért, hogy elkerülje az ellenfelét vagy azért, hogy tisztán birtokolhassa a korongot, Kisbüntetéssel kell sújtani a korong megmarkolásáért.
- ii. A mezőnyjátékost, aki a játékmenet során a kesztyűjével vagy a kezével felveszi a korongot a jégről a saját kapuelőterén kívül, Kisbüntetéssel kell sújtani.
- iii. A mezőnyjátékost, aki a kesztyűjével letakarja a korongot a saját kapuelőterén kívül, Kisbüntetéssel kell sújtani.
- iv. Ha a mezőnyjátékos a kesztyűjével felveszi a korongot a jégről, elrejtí vagy kesztyűjével letakarja a korongot a jégen a saját (térben értelmezett) kapuelőterén belül, mialatt a kapusa a jégen van, akkor büntetölövést kell ítélni az ellenfél javára.

127. SZABÁLY — BOTTAL LÖKÉS

DEFINÍCIÓ: A játékos, aki úgy ütökízik az ellenféllel, hogy mindkét keze a boton van, a botnak pedig semelyik része nincs a jégen.

- i. A bottal lökés büntetési tétele legalább Kisbüntetés.
- ii. A játékos, aki bottal lökéslel sérülést okoz ellenfelének vagy ezáltal gondatlanul veszélyeztetí annak testi épségét, Nagybüntetéssel és Automatikus Végleges Fegyelmi Büntetéssel vagy Végleges Kiállítással kell sújtani.

128. SZABÁLY — VESZÉLYES

SPORTFELSZERELÉS

DEFINÍCIÓ: Veszélyes sportfelszerelésnek minősül az a – bármilyen anyagból készült – védőfelszerelés, amely sérülésveszélyes, ennélfogva szigorúan tilos a használata.

- i. A játékvezető bármilyen sportfelszerelés használatát megíltíhatja, ha sérülésveszélyesnek ítéli.

- ii. A szabálytalan sportfelszereléssel a játékban részt vevő játékos csapatát a játékvezetőnek először figyelmeztetnie kell. A játékost, aki nem engedelmeskedik a felszólításnak a játékvezető utasításainak megfelelően, hogy igazítsa meg, cserélje le vagy megfelelően rögzítse a sportfelszerelést, Fegyelmi Büntetéssel kell sújtani.
- iii. Ha a játékvezető a mezőnyjátékos botját ítéli veszélyesnek, a botot ki kell iktatni a játékból, büntetés kiszabása nélkül. Ha a mezőnyjátékos ezt követően újra használja a botot, Fegyelmi Büntetéssel kell sújtani.
- iv. A játékvezető felszólíthatja a játékost, hogy vegyen le bármilyen veszélyesnek ítélt személyes tárgyat. Ha ezeket a személyes tárgyakat nehézkes eltávolítani, a játékosnak ragasztószalaggal le kell ragasztania ezeket vagy a mez alá kell biztonságosan tenni úgy, hogy a továbbiakban ne okozzanak veszélyt. A sportfelszereléssel kapcsolatos probléma elhárításának idejére a játékosnak el kell hagynia a jeget, a csapatát pedig figyelmeztetni kell. Bármelyik játékost ezt követően, aki nem engedelmeskedik a felszólításnak a játékvezető utasításainak megfelelően, Fegyelmi Büntetéssel kell sújtani veszélyes felszerelésért.
- v. A repedt vagy sérült rács vagy szemvédő veszélyes sportfelszerelésnek minősül. A játékos a végigjátszhatja a cseréjét ilyen megrongálódott sportfelszereléssel, de a következő jégre lépése előtt meg kell javítani vagy ki kell cserélni a megrongálódott sportfelszerelést. Ha ez nem történik meg, a játékvezetőnek először figyelmeztetnie kell a játékost, ha pedig nem engedelmeskedik a felszólításnak a játékvezető utasításainak megfelelően, Fegyelmi Büntetéssel kell sújtani.

129-137. SZABÁLYOK — JÁTÉK KÉSLELTETÉSE

DEFINÍCIÓ: Szándékos vagy véletlen cselekedet, amely lassítja a játékot, a játékmenet megszakítását eredményezi vagy megakadályozza a játékmenet elkezdését vagy folytatását.

129. SZABÁLY — JÁTÉK KÉSLELTETÉSE | SPORTFELSZERELÉS MEGIGAZÍTÁSA

- i. A játékost, aki a sportfelszerelésének javítása vagy megigazítása végett megszakítja a játékmenetet vagy késlelteti a játékmenet elkezdését, Kisbüntetéssel kell sújtani.

130. SZABÁLY — JÁTÉK KÉSLELTETÉSE | ELMOZDULT KAPU

- i. A játékost, aki szándékosan elmozdítja a kaput az alaphelyzetéből, Kisbüntetéssel kell sújtani.
- ii. Ha egy játékos szándékosan elmozdítja a kaput az alaphelyzetéből a rendes játékidő utolsó kettő percében, vagy a hosszabbítás alatt bármikor, a játékvezetőnek büntetőlövést kell ítélnie a másik csapat javára.
- iii. Ha egy játékos szándékosan elmozdítja a kaput az alaphelyzetéből, amikor egy támadó mezőnyjátékos kitérés helyzetben van, a játékvezetőnek büntetőlövést kell ítélnie a másik csapat javára.
- iv. Ha egy játékos szándékosan elmozdítja a kaput az alaphelyzetéből, amikor a kapusa nincs a jégen és egy támadó mezőnyjátékos kitérés helyzetben van, a játékvezetőnek gólt kell ítélnie a másik csapat javára.
- v. Ha a támadó csapatnak felrható módon elmozdul a kapu a játékmenet során, de a védekező csapat megszerzi a korongot, és tiszta lehetősége van megindulni a koronggal, akkor a játékmenet mindaddig folytatódhat, ameddig újra vissza nem szerzi a korongot a kaput elmozdító csapat. Ha gólt szerez a támadása nyomán a védekező csapat, a gól érvényes.
- vi. Ha a 130-v. szabálypontban említett esetben a védekező csapat még a saját harmadában elveszti a korongot, a korongbedobás a semleges harmadban lesz, a védekező csapat védőharmadának kék vonalához közelebb eső bedobópontok egyikén.
- vii. Ha a 130-v. szabálypontban említett esetben a védekező csapat a semleges harmadban vagy a támadóharmadban veszti el a korongot, a korongbedobás a játékmező közepéhez legközelebb eső bedobóponton lesz.

131. SZABÁLY — JÁTÉK KÉSLELTETÉSE | KORONGRA ESÉS

- i. A mezőnyjátékost, aki ráesik a korongra, megfogja vagy a testéhez szorítja a korongot azért, hogy játékmezőszakítást érjen el, Kisbüntetéssel kell sújtani. Ha azonban a korong egy lövés vagy passz blokkolása nyomán beragad a mezőnyjátékos korcsolyájába vagy sportfelszerelésébe, a játékmenetet meg kell állítani, de nem kell büntetést kiszabni.
- ii. A mezőnyjátékost, aki a kezeivel elrejtja a korongot a tenyerében vagy a sportfelszerelésében azért, hogy játékmezőszakítást érjen el, Kisbüntetéssel kell sújtani.

132. SZABÁLY — JÁTÉK KÉSLELTETÉSE | KORONG INDOKOLATLAN FAGYASZTÁSA

- i. A mezőnyjátékost, aki botjával, korcsolyájával vagy a testével a palánk mellett vagy a jégen tartja vagy fagyasztja a korongot, amikor az ellenfél őt nem támadja, Kisbüntetéssel kell sújtani.

133. SZABÁLY — JÁTÉK KÉSLELTETÉSE | GÓLÖRÖM

- i. Gólt követően a cserepadról csak játékoscsere céljából mehet be játékos a jégre. A cserejátékosokon kívül további játékos nem léphet a jégre ünneplés céljából. Ezen szabály megsértése esetén a játékvezetőnek mindkét csapatot figyelmeztetnie kell, újabb megsértése esetén pedig a vétkes csapatot Technikai Kisbüntetéssel kell sújtani.

134. SZABÁLY — JÁTÉK KÉSLELTETÉSE | KEZDÉSHEZ TÖRTÉNŐ KÉSŐI FELÁLLÁS

- i. Az edzőt, aki nem küld fel megfelelő számú játékost a jégre a kellő időben a harmad megkezdéséhez, beleértve a hosszabbítást is, Technikai Kisbüntetéssel kell sújtani.

135. SZABÁLY — JÁTÉK KÉSLELTETÉSE | KORONG KILÖVÉSE VAGY KIDOBÁSA A JÁTÉKTÉREN KÍVÜLRE

- i. A játékost, aki a játékmenet során a saját védekező harmadán belülről közvetlenül a játéktéren kívülre (kivéve, ahol nincs védőüveg) lövi, dobja vagy üti a korongot anélkül, hogy az bármin megpattanna, Kisbüntetéssel kell sújtani. A meghatározó tényező a korong helyzete akkor, amikor azt megjátszották.
- ii. Ha a korongot közvetlenül a cserepadoknál lévő palánk felett ütik ki, de a cserepadok mögötti védőüveg felett nem repül át a korong, akkor büntetés nem kerül kiszabásra.
- iii. A játékost, aki a játékmenet során vagy játékmegszakítást követően a szándékosan kilövi a korongot a játéktérről, Kisbüntetéssel kell sújtani.

- iv. Nem kell büntetni azt a játékost, aki a védekező harmadából úgy lövi meg a korongot, hogy az eltalálja az eredményjelzőt vagy a játéktér feletti bármilyen épületszerkezeti elemet, ezzel játékmegszakítást okozva.

136. SZABÁLY — JÁTÉK KÉSLELTETÉSE | CSERE TILOS FELSZABADÍTÁS UTÁN

- i. Az a csapat, amely tilos felszabadításra ütötte a korongot, a következő esetekben cserélhet játékost:
 - 1. kapus visszacserélése céljából, ha előtte a kapus mezőnyjátékosra lett cserélve;
 - 2. sérült mezőnyjátékos vagy kapus lecserélése céljából;
 - 3. ha bármelyik csapat olyan büntetést kapott, amely befolyásolja a játékosok létszámát a jégen. Ekkor mindkét csapat cserélhet játékost, és a korongbedobás a büntetett csapat védekező harmadában lesz.
- ii. Az edzőt, aki megpróbál szabálytalanul cserélni tilos felszabadítást követően, ezzel késleltetve a játékmenet folytatását, miközben a játékvezető vagy a vonalbíró a játékosokat rendezi a bedobópontnál, az első szabálysértéskor a játékvezetőnek figyelmeztetnie kell, a második (és további esetekben) Technikai Kisbüntetéssel kell sújtani.

137. SZABÁLY — JÁTÉK KÉSLELTETÉSE | KORONGBEDOBÁS RENDJÉNEK MEGSÉRTÉSE

- i. Ha a korongbedobásban részt nem vevő mezőnyjátékos a korong bedobása előtt bekorcsolyázik a bedobókörbe, akkor el kell küldeni a korongbedobástól az abban részt vevő csapattársát, és egy másik mezőnyjátékosnak kell a helyére állnia. Ha ugyanennél a bedobásnál ezen csapat bármelyik mezőnyjátékosa másodszer is megsérti ezt a szabályt, a csapatot Technikai Kisbüntetéssel kell sújtani.
- ii. Ha a játékvezető elküldött egy mezőnyjátékost a korongbedobástól, és a figyelmeztetést követően ugyanebből a csapatból egy másik mezőnyjátékos késlekedik felvenni a megfelelő pozíciót a korongbedobáshoz, a vétkes csapatot Technikai Kisbüntetéssel kell sújtani.

- iii. A mezőnyjátékost, aki a korongbedobáshoz nem megfelelően áll fel vagy ekkor lesen van, és a játékvezető erre vonatkozó figyelmeztetését figyelmen kívül hagyja, Kisbüntetéssel kell sújtani.

138. SZABÁLY — SZÍNÉSZKEDÉS

DEFINÍCIÓ: A játékos, aki az ellenfele kiállítása végett egyértelműen rájátszik egy esésre vagy sérülést színlel.

- i. A játékost, aki rájátszik egy szabálytalanságra vagy azt tetteteli, hogy az ellenfél szabálytalankodott vele, Kisbüntetéssel kell sújtani.

139. SZABÁLY — KÖNYÖKHASZNÁLAT

DEFINÍCIÓ: A játékos, aki a könyökét használva szabálytalankodik az ellenfelével.

- i. A könyökhasználat legkisebb büntetési tétele Kisbüntetés.
- ii. A játékost, aki könyökhasználattal sérülést okoz ellenfelének vagy ezáltal gondatlanul veszélyezteti annak testi épségét, Nagybüntetéssel és Végleges Fegyelmi Büntetéssel vagy Végleges Kiállítással kell sújtani.

140. SZABÁLY — DULAKODÁS A NÉZŐKKEL

DEFINÍCIÓ: A játékos vagy csapat hivatalos személy, aki fizikai kontaktust létesít egy nézővel a mérkőzés során, beleértve a játékmegszakításokat és a szüneteket is.

- i. A játékost vagy csapat hivatalos személyt, aki fizikailag szembeszáll egy nézővel vagy tetteleg bántalmaz egy nézőt, Végleges Kiállítással kell sújtani.

141. SZABÁLY — VEREKEDÉS

DEFINÍCIÓ: Egy játékos, aki megüti ellenfelét a játék során, a sípszó után vagy a normál játékmenet alatti, elhúzódo, a játékosok közötti dulakodás során.

- i. A játékost, aki verekedést kezdeményez, Végleges Kiállítással kell sújtani.
- ii. A játékost, aki bármi módon megtorolja, hogy megütötték, legalább Kisbüntetéssel kell sújtani.
- iii. A játékost, aki leveszi kesztyűit, hogy így verekedjen az ellenféllel, bármi egyéb büntetésen felül Fegyelmi Büntetéssel kell sújtani.

- iv. Ha tisztán látszik, hogy ki a kezdeményező és agresszor egy verekedésnél, azt a játékost mint agresszort, bármi egyéb büntetésen felül, amit kiszabhatnak rá, Kisbüntetéssel kell sújtani.
- v. Ha nem látszik tisztán, hogy ki a kezdeményező vagy agresszor egy verekedésnél, mindkét játékost Végleges Kiállítással kell sújtani.
- vi. A játékost, aki a jégen van és elsőként beavatkozik két ellenfél játékos között folyamatban lévő verekedésbe (harmadik, beavatkozó ember), bármi egyéb az incidens során felmerülő büntetésén felül Végleges Fegyelmi Büntetéssel kell sújtani. A két verekedő játékos Nagybüntetéssel és Végleges Fegyelmi Büntetéssel vagy Végleges Kiállítással kell sújtani verekedésért. A beavatkozás fokától függ a büntetés súlyossága.
- vii. A játékost, aki megpróbál verekedni vagy folytatja a verekedést, miután a játékvezető arra utasította, hogy hagyja abba, vagy aki ellenszegül a verekedőket szétválasztani szándékozó vonalbírónak, Dupla Kisbüntetéssel vagy Nagybüntetéssel és Automatikus Végleges Fegyelmi Büntetéssel vagy Végleges Kiállítással kell sújtani.
- viii. Ha egy jégen lévő játékos egy jégen kívül lévő játékosal keveredik verekedésbe, mindkét játékost Fegyelmi Büntetéssel vagy Végleges Fegyelmi Büntetéssel vagy Végleges Kiállítással kell sújtani.
- ix. A csapat hivatalos személyt, aki akár a jégen, akár a jégen kívül verekedésbe keveredik, Végleges Fegyelmi Büntetéssel vagy Végleges Kiállítással kell sújtani.
- x. Az első játékost, aki játékosok között a jégen kibontakozó dulakodás során elsőként hagyja el a cserepadot vagy a büntetőpadot, Dupla Kisbüntetéssel és Automatikus Végleges Fegyelmi Büntetéssel kell sújtani. Bármely további játékost, aki játékosok közti dulakodás során elhagyja a cserepadot, Fegyelmi Büntetéssel kell sújtani. Bármely további mezőnyjátékost, aki játékosok közti dulakodás során elhagyja a büntetőpadot, Kisbüntetéssel és Végleges Fegyelmi Büntetéssel kell sújtani. Ezeket a büntetéseket minden korábbi büntetés leteltekor töltik le. Önmagában akár a cserepad, akár a büntetőpad elhagyása ezen szabályok megsértését jelentik, még ha a játékosok nem is keverednek verekedésbe, miután a jégre léptek.
- xi. Játékosok közti dulakodást megelőzően engedélyezett a játékoscsere (azaz a sorcsere), de bármelyik játékost, aki ezt követően belekeveredik a játékosok közti dulakodásba, úgy kell büntetni, mintha azért hagyta volna el a cserepadot vagy a büntetőpadot, hogy részt vegyen a dulakodásban.

- xii. Ha mindkét csapat játékosai egy időben hagyják el saját cserepadjukat, vagy ha az egyik csapat játékosai akkor hagyják el cserepadjukat, miután látják, hogy a másik csapat a másik csapat játékosai is így tesznek, mindkét csapat első beazonosítható játékosát ezen szabály alapján büntetik.
- xiii. Csapatonként maximum öt fegyelmi és/vagy Végleges Fegyelmi Büntetést lehet kiszabni ezen szabály alapján.
- xiv. Egy játékost nem sújthatnak Végleges Kiállításal és Végleges Fegyelmi Büntetéssel verekedés folytatásáért.

142. SZABÁLY — FEJELÉS

DEFINÍCIÓ: A játékos, aki a fejével (fejvédőben vagy anélkül) megtámadja az ellenfelét.

- i. A játékost, aki megkísérli vagy ténylegesen le is fejeli az ellenfelét, Végleges Kiállításal kell sújtani.

143. SZABÁLY — MAGAS BOTTAL VALÓ JÁTÉK

DEFINÍCIÓ: A játékos, aki botját vagy annak bármely részét a vállának magassága felett viszi, és annak bármely részével megüti ellenfelét.

- i. A játékost, aki válla felett tartott bottal vagy annak egy részével az ellenfélhez ér, legalább Kisbüntetéssel kell sújtani.
- ii. A játékost, aki magas bottal való játékkal véletlenül sérülést okoz ellenfelének, Dupla Kisbüntetéssel kell sújtani.
- iii. A játékost, aki magas bottal való játékkal gondatlanul sérülést okoz ellenfelének, Nagybüntetéssel és Automatikus Végleges Fegyelmi Büntetéssel vagy Végleges Kiállításal kell sújtani.
- iv. Magas bottal való játéknak minősül és ez alapján büntetést von maga után, ha a játékos a lövéshez készülődve vagy a lövés után a botját úgy lendíti, hogy azzal eltalálja az ellenfele felsőtestét.

144. SZABÁLY — FOGÁS

DEFINÍCIÓ: A játékos, aki egyik vagy mindkét kezével, karjával, lábával vagy bármi egyéb módon a szabad korcsolyázását akadályozandó hátráltatja az ellenfelet a mozgásban.

- i. A játékost, aki fogja ellenfelét, Kisbüntetéssel kell sújtani.
- ii. A fogás három leggyakoribb módja:

1. A játékos egyik vagy mindkét karjával megragadja ellenfelét azzal a kizárólagos szándékkal, hogy meggátolja az ellenfél szabad korcsolyázását a koronggal vagy anélkül;
2. A játékos nem kísérl meg megjátszani a korongot, hanem a karjaival vagy alsó testével a palánknál tartja ellenfelét, ezzel meggátolva, hogy az ellenfél elkorcsolyázzon a palánktól;
3. A játékos megragadja az ellenfele mezét, hogy korlátozza szabad mozgását vagy, hogy lelassítsa őt.

145. SZABÁLY — BOTFOGÁS

DEFINÍCIÓ: A játékos, aki egyik vagy mindkét kezével megragadja ellenfele botját, hogy gátolja a korcsolyázásban, a korong megjátszásában vagy a szabad játékban, vagy bármilyen cselekedet, ami akadályozza az ellenfelet a botja használatában.

- i. A játékos, aki megfogja az ellenfele botját, legalább Kisbüntetéssel kell sújtani.

146. SZABÁLY — BOTTAL AKASZTÁS

DEFINÍCIÓ: A játékos, aki botját arra használja, hogy gátolja az ellenfele haladását vagy megzavarja őt, akár nála van a korong, akár nincs.

- i. A játékos, aki bottal akasztja az ellenfelét, legalább Kisbüntetéssel kell sújtani.
- ii. A bottal akasztás négy leggyakoribb módja:
 1. A játékos bottal akasztja a passzolni vagy lőni készülő ellenfele karját, kezét vagy kesztyűjét;
 2. A játékos a botjával érinti az ellenfél bármely testrészét, miközben egy az egy ellen küzdenek a korongért;
 3. A játékos a botját használja ellenfele testével szemben, meggátolandó, hogy az ellenfél megtartsa a korongot;
 4. A játékos a botját használja, hogy meggátolja az ellenfelét a szabad korcsolyázásban.
- iii. A játékos, aki bottal akasztással sérülést okoz ellenfelének vagy ezáltal gondatlanul veszélyeztetni annak testi épségét, Nagybüntetéssel és Automatikus Végleges Fegyelmi Büntetéssel vagy Végleges Kiállításal kell sújtani.

147. SZABÁLY — SZABÁLYTALAN BOT – BOTMÉRÉS

DEFINÍCIÓ: A játékosoknak az IIHF-előírásoknak megfelelő, szabályos botokat kell használniuk.

- i. A csapatkapitány bármely játékmegszakításkor kérhet botmérést. Ha a mérés azt állapítja meg, hogy egy bot szabálytalan, a vétkes játékost Kisbüntetéssel kell sújtani, a botot pedig a játékvezetőnek vissza kell adnia a csapatnak a cserepadra.
- ii. A mérés alá vont botot a mérés kezdeményezésekor egy játékosnak birtokolnia kell. A játékos lehet a padon vagy a jégen, de a játékvezetőnek a saját szemével meg kell arról győződnie, hogy a kérdéses bot melyik játékoshoz tartozik.
- iii. Ha a mérés azt állapítja meg, hogy a bot szabályos, akkor a mérést kezdeményező csapatot Technikai Kisbüntetéssel kell sújtani a játék késleltetéseért. A büntetést bárki letöltheti, aki a jégen tartózkodott akkor, amikor a mérést kezdeményezték.
- iv. Egy csapat akárhányszor kérhet botmérést a mérkőzés folyamán, de játékmegszakításonként csak egy mérés engedélyezett és csak az egyik csapatnak.
- v. Ha a játékos a játékvezető kérése ellenére megtagadja a botjának átadását vagy tönkreteszi azt vagy a megmérendő sportfelszerelésének bármely részét, akkor ezt a sportfelszerelést szabálytalanak kell minősíteni, a játékost pedig Kisbüntetéssel és Fegyelmi Büntetéssel kell sújtani.
- vi. Botmérést lehet kérni gól után a rendes játékidőben, de ha a bot szabálytalanak bizonyul, a gól akkor is érvényes. Ugyanez a szabály vonatkozik a hosszabbításra és a mérkőzést eldöntő büntetőpárbajra.

148. SZABÁLY — BÜNTETŐPAD HELYTELEN MEGKÖZELÍTÉSE VAGY ELHAGYÁSA

DEFINÍCIÓ: A mezőnyjátékos, aki nem a játéktéren keresztül megy a büntetőpadra vagy nem azon keresztül hagyja el azt.

- i. A mezőnyjátékost, aki a jégcsarnoknak nem a jégfelületét használja, hogy a büntetőpadra menjen vagy, hogy elhagyja azt, Kisbüntetéssel kell sújtani.

149. SZABÁLY — SÉRÜLT MEZŐNYJÁTÉKOS NEM HAJLANDÓ LEMENNI A JÉGRŐL

DEFINÍCIÓ: A mezőnyjátékos, aki képtelen folytatni a játékot vagy nem képes egyedül lemenni a jégről, el kell, hogy hagyja a jeget, ha játékmegszakításra került sor a sérüléseinek ellátása végett.

- i. A sérült és a jégen orvosi ellátásra szoruló mezőnyjátékosnak, amint képes rá, a cserepadjára kell mennie, legalább a következő korongbedobásig. A mezőnyjátékost, aki erre nem hajlandó, Kisbüntetéssel kell sújtani. Ha továbbra sem hajlandó lemenni, akkor egy további Fegyelmi Büntetéssel kell sújtani.
- ii. A véző mezőnyjátékos nem térhet vissza a jégre addig, ameddig a sérüléseit megfelelően be nem kötötték vagy össze nem varrták, hogy meggátolják a vér szabad folyását. Ha megfelelő ellátás nélkül vagy vérfoltos sportfelszerelésben tér vissza, Kisbüntetéssel kell sújtani.
- iii. A mezőnyjátékost, aki sérülést színelve a jégen fekszik, vagy nem hajlandó felkelni és lemenni a jégről, Kisbüntetéssel kell sújtani.

150. SZABÁLY — AKADÁLYOZÁS

DEFINÍCIÓ: A játékos, aki a korongot nem birtokló ellenfelét a korcsolyázásban, a korongátvételen vagy a jégen való szabad mozgásban akadályozza vagy gátolja.

- i. A játékost, aki az ellenfelét akadályozza, legalább Kisbüntetéssel kell sújtani.
- ii. A játék során akadályozásnak minősül az alábbiak bármelyike:
 1. A mezőnyjátékos hátráltatja az ellenfelét a jégen előre való korcsolyázásban;
 2. A mezőnyjátékos megakadályozza, hogy az ellenfele szabadon bekorcsolyázzon a támadó harmadba, különösen abban az esetben, amikor korongbelövés után a csípőjét kitolva arra kényszeríti az ellenfelét, hogy megkerülje őt;
 3. A mezőnyjátékos megakadályozza, hogy az ellenfele a korongot birtokló csapattársát leütözze vagy bekorcsolyázzik az ellenfél útjába, anélkül, hogy egy stabil testhelyzetet felvett volna.
 4. A mezőnyjátékos megakadályozza, hogy az ellenfele megfelelő testhelyzetet vegyen fel a korongátvételhez;

5. A mezőnyjátékos megnyeri a bedobást, de megakadályozza, hogy az ellenfele a korong felé korcsolyázzon (akadályozás a bedobásnál);
 6. A cserepadon vagy büntetőpadon lévő játékos a botjával vagy testével belóg a jégre, és a játékmenet közben befolyásolja a korong vagy ellenfele mozgását;
 7. Az oldalirányban mozgó mezőnyjátékos, hátráltatja az ellenfele haladását anélkül, hogy egy stabil testhelyzetet felvett volna;
 8. A játékos megakadályozza, hogy az ellenfele a sportfelszerelését (bot, kesztyű, fejtvédő) felvegye a jégről, ellökve azt az ellenfelétől.
- iii. A kapu előtt a helyezkedés és az ellenfél elmozdítása érdekében a mezőnyjátékosok többet engedhetnek meg maguknak az akadályozást, bottal lökést, bottal akasztást, fogást, gáncsolást és testre ütést illetően, mindaddig, ezek az erőfeszítések nem lépik túl a területért folytatott sportszerű küzdelem határait. Nem megengedettek az alábbiak: a korongot nem birtokló ellenfél jégre lökése; az ellenfél mezének meghúzása; bot bedugása az ellenfél lábai közé; az ellenfél bottal lökése durván; testre ütés az ellenfél lábának hátsó felére.
- iv. Nem minősülnek akadályozásnak az alábbiak:
1. A mezőnyjátékosnak joga van az általa elfoglalt jégfelülethez mindaddig, ameddig fenntartja a korcsolyázósebességét és testhelyzetét az ellenfél és a szabad korong között. Ha lelassul, kockáztatja, hogy akadályozást követ el;
 2. A mezőnyjátékosnak joga van a jégen állni, és nem köteles elkorcsolyázni, ha az ellenfél ugyanott akar keresztülkorcsolyázni;
 3. A mezőnyjátékos blokkolhatja az ellenfelét, ha az ellenfél előtt van és vele megegyező irányba halad;
 4. A mezőnyjátékos használhatja testhelyzetét, hogy ellenfelét a korong irányába egy kerülő útvonalra kényszerítse, de nem használhatja a kezét vagy a karját, hogy megfogja vagy leblokkolja az ellenfelét.
- v. A játékost, aki a korongot nem birtokló ellenfelét leütözi, Kisbüntetéssel kell sújtani akadályozásért.
- vi. A mezőnyjátékosoknak joguk van egymással lökdösődni, hogy jobb helyzetbe kerüljenek a szabad korongért vívott csatában, de aki a botját, karját vagy korcsolyáját használva gátolja az ellenfél korcsolyázását, Kisbüntetéssel kell sújtani.
- vii. A játékost, aki akadályozással sérülést okoz ellenfelének vagy ezáltal gondatlanul veszélyeztetni annak testi épségét, Nagybüntetéssel és

Automatikus Végleges Fegyelmi Büntetéssel vagy Végleges Kiállítással kell sújtani.

151. SZABÁLY — KAPUS AKADÁLYOZÁSA

DEFINÍCIÓ: A mezőnyjátékos, aki bármilyen módon akadályozza a kapust a helyezkedésben és a védésben.

- i. A mezőnyjátékost, aki a botjával vagy a testével akadályozza a kapuelőterben lévő kapust vagy gátolja őt az előrehaladásban vagy a helyezkedésben és a védésben, Kisbüntetéssel kell sújtani.
- ii. Ha a korongot birtokló támadó mezőnyjátékos, előre vagy hátrafelé korszolyázza hozzáér a kapuelőterben levő kapushoz, és a korong bemeleg a kapuba, a gól érvénytelen, a támadó mezőnyjátékost pedig legalább Kisbüntetéssel kell sújtani. Ez a szabály érvényes a büntetőlövésekre és a büntetőpárbajra is érvényes.
- iii. A támadó mezőnyjátékost, aki ahelyett, hogy a játék szempontjából célszerűen helyezkedne, arccal az ellenfél kapusa felé áll, és karjával vagy botjával a kapus arca előtt integet a kapus figyelmének elvonása végett, Kisbüntetéssel kell sújtani, attól függetlenül, hogy a támadó mezőnyjátékos a kapuelőteren belül vagy azon kívül tartózkodik.
- iv. A játékost, aki meggátolja, hogy a kapus visszatérhessen a kapuelőterbe, vagy indokolatlanul nekiütközik, miközben a kapus a kapuja mögött megjátssza a korongot, Kisbüntetéssel kell sújtani.
- v. A támadó mezőnyjátékos átkorszolyázhat a kapuelőteren a játékmenet közben, de nem érhet hozzá a kapushoz. Ha hozzáér vagy a kapus ér őhozzá a kapuelőterben hátrafelé korszolyázása közben, a támadó mezőnyjátékost Kisbüntetéssel kell sújtani.

152. SZABÁLY — RÚGÁS

DEFINÍCIÓ: A játékos, aki a korszolyáját az ellenfél bármely testrésze felé lendíti.

- i. A játékost, aki megkísérli vagy meg is rúgja az ellenfelét, Végleges Kiállítással kell sújtani.

153. SZABÁLY — TÉRDHASZNÁLAT

DEFINÍCIÓ: A mezőnyjátékos, aki azzal a céllal teszi ki térdét, hogy érintkezést létesítsen ellenfelével.

- i. A játékost, aki a térdét használja, hogy leütközze az ellenfelét, legalább Kisbüntetéssel kell sújtani.
- ii. A játékost, aki térdhasználattal sérülést okoz ellenfelének vagy ezáltal gondatlanul veszélyezteti annak testi épségét, Nagybüntetéssel és Automatikus Végleges Fegyelmi Büntetéssel vagy Végleges Kiállításal kell sújtani.

154. SZABÁLY — BÜNTETŐPAD IDŐ ELŐTTI ELHAGYÁSA

DEFINÍCIÓ: Csak a büntetőpad-felelős nyithatja ki vagy csukhatja be a büntetőpad ajtaját a mérkőzés során. A mezőnyjátékosok csak a harmad végén vagy a büntetésük letelte után hagyhatják el a büntetőpadozt.

- i. A büntetését töltő mezőnyjátékost, aki a saját hibájából a büntetésének letelte előtt elhagyja a büntetőpadozt, Kisbüntetéssel kell sújtani, és le kell, hogy töltsse a korábbi büntetéséből hátralévő időt.
- ii. A büntetését töltő mezőnyjátékost, aki a büntetőpad-felelős hibájából a büntetésének letelte előtt elhagyja a büntetőpadozt, nem kell Kisbüntetéssel sújtani, de le kell, hogy töltsse a korábbi büntetéséből hátralévő időt.
- iii. A büntetését töltő mezőnyjátékost, aki a büntetésének letelte előtt elhagyja a büntetőpadozt, hogy egy játékvezetői ítélet ellen reklamáljon, Kisbüntetéssel és Végleges Fegyelmi Büntetéssel kell sújtani.
- iv. A büntetését töltő mezőnyjátékost, aki a büntetésének letelte előtt elhagyja a büntetőpadozt, hogy bekapcsolódjon egy verekezésbe vagy kirobbantson egyet, Dupla Kisbüntetéssel és Automatikus Végleges Fegyelmi Büntetéssel kell sújtani (ha ő az első beavatkozó) vagy Kisbüntetéssel és Végleges Fegyelmi Büntetéssel (ha nem ő az első beavatkozó).

155. SZABÁLY — JÁTÉK FEJVÉDŐ NÉLKÜL

DEFINÍCIÓ: A mezőnyjátékos, aki úgy avatkozik játékba, hogy a fejevédeje nincs megfelelően rögzítve a fején.

- i. A mezőnyjátékost, akinek a fejevédője leesik a játékmenet során, és nem megy azonnal a cserepadjára, Kisbüntetéssel kell sújtani.

156. SZABÁLY — HAJ, FEJVÉDŐ, RÁCS MEGHÚZÁSA

DEFINÍCIÓ: A játékos, aki megragadja vagy megfogja ellenfele rácsát vagy fejevédőjét, vagy meghúzza a haját.

- i. A játékost, aki megragadja vagy megfogja ellenfele rácsát vagy fejevédőjét, vagy meghúzza a haját, vagy Kisbüntetéssel vagy Nagybüntetéssel és Végleges Fegyelmi Büntetéssel kell sújtani.

157. SZABÁLY — JÁTÉKKEZDÉS MEGTAGADÁSA

DEFINÍCIÓ: A csapatnak tilos figyelmen kívül hagynia, ha a játékvezető a játékkezdéshez hívja.

- i. Ha mindkét csapat a jégen van, de az egyik csapat bármilyen okból megtagadja a játék elkezdését, a játékvezető az adott csapat kapitányát figyelmezteti, hogy 30 másodpercük van a játék elkezdésére. Ha a csapat továbbra is megtagadja a játék elkezdését, a játékvezető Technikai Kisbüntetést ad az adott csapatnak.
- ii. Ha az esemény megismétlődik vagy folytatódik, a játékvezető lefújja a mérkőzést, és jelenti az eseményt az illetékes szerveknek, akiknek jogukban áll a mérkőzés győzelmét az ellenfélnek jóváírni.
- iii. Ha egy csapat nincs a jégen és nem megy fel a jégre, hogy elkezdje a játékot, a játékvezető – a csapatkapitányon, csapatmenedzseren vagy edzőn keresztül – utasítására, a játékvezető a vétkes csapatnak legfeljebb két percet engedélyez, hogy folytassa a játékot. Amennyiben a vétkes csapat e két percen belül folytatja a játékot, a játékvezető Technikai Kisbüntetést szab ki rá. Ha a csapat továbbra sem hajlandó a jégre felállni, a játékvezető lefújja a mérkőzést, és jelenti az eseményt az illetékes szerveknek, akiknek jogukban áll a mérkőzés győzelmét az ellenfélnek jóváírni.

158. SZABÁLY — DURVA JÁTÉK

DEFINÍCIÓ: A játékos, aki lökdösi vagy megüti ellenfelét a játék menete során

- i. A játékos, aki dulakodik az ellenfelével, Kisbüntetéssel, Dupla Kisbüntetéssel vagy Nagybüntetéssel és Automatikus Végleges Fegyelmi Büntetéssel kell sújtani.
- ii. A játékos, aki szándékosan lelöki a fejevédőt az ellenfél fejéről, hogy ezzel kiiktassa őt a játékból, Kisbüntetéssel kell sújtani.
- iii. A játékos, aki huzamosan megsérti a durva játék szabályait, a verekedésre vonatkozó szabályok alapján kell büntetni.
- iv. A játékos, aki az ellenféllel való dulakodása során leveszi egyik vagy mindkét kesztyűjét, Fegyelmi Büntetéssel kell sújtani.

159. SZABÁLY — TESTRE ÜTÉS

DEFINÍCIÓ: A játékos, aki az ellenfele bármely testrésze vagy sportfelszerelése felé lendíti a botját egy vagy két kézzel. Az ellenféllel történő érintkezés nem szükséges a büntetés kiszabásához.

- i. A korongot birtokló játékos botjára való rákoppintás nem minősül testre ütésnek, ha kizárólag azzal a céllal történik a botra ütés, hogy az ellenfél elveszítse a korongot. Az erőteljes érintkezés, különösen, ha ennek eredményeként eltörik az ellenfél vagy a játékos saját botja, testre ütésnek minősül.
- ii. A játékos, aki az ellenfele testére üt, legalább Kisbüntetéssel kell sújtani.
- iii. A játékos, aki testre ütéssel sérülést okoz ellenfelének vagy ezáltal gondatlanul veszélyezteti annak testi épségét, Nagybüntetéssel és Végleges Fegyelmi Büntetéssel vagy Végleges Kiállításal kell sújtani.
- iv. Azt a játékos, aki egy dulakodás során a botját egy másik játékos felé lendíti, Nagybüntetéssel és Végleges Fegyelmi Büntetéssel vagy Végleges Kiállításal kell sújtani.
- v. Azt a játékos, aki a jégen vagy a levegőben levő korong felé vadul lendíti a botját, az ellenfele megfélemlítése végett, legalább Kisbüntetéssel kell sújtani.
- vi. Azt a játékos, aki felemeli a botját az ellenfél lábai közt, azzal a céllal, hogy a bot hozzáérjen annak ágyékához, Nagybüntetéssel és Végleges Fegyelmi Büntetéssel vagy Végleges Kiállításal kell sújtani.

160. SZABÁLY — LÁB KIRÚGÁSA

DEFINÍCIÓ: A játékos, aki hátulról veszélyesen megrúgja az ellenfele lábát vagy korcsolyáját, vagy aki az ellenfelét hátrahúzza, miközben kiüti vagy kirúgja alóla a lábát.

- i. A játékos, aki kirúgja az ellenfele lábát, Végleges Kiállításal kell sújtani.

161. SZABÁLY — SZÚRÁS

DEFINÍCIÓ: A játékos, aki a bot tollának végével megsúrja vagy megkísérli megsúrni ellenfelét, akár egy, akár mindkét kézzel tartja a botját. Az ellenféllel történő érintkezés nem szükséges a büntetés kiszabásához.

- i. A játékos, aki megkísérli megsúrni ellenfelét, Dupla Kisbüntetéssel és Fegyelmi Büntetéssel kell sújtani.
- ii. A játékos, aki megsúrja ellenfelét, Nagybüntetéssel és Automatikus Végleges Fegyelmi Büntetéssel vagy Végleges Kiállításal kell sújtani.
- iii. A játékos, aki szúrással sérülést okoz ellenfelének vagy ezáltal gondatlanul veszélyezteti annak testi épségét, Végleges Kiállításal kell sújtani.

162. SZABÁLY — KÖPÉS

DEFINÍCIÓ: A játékos, aki a mérkőzés során leköpi az ellenfelét, egy nézőt vagy bárkit a csarnokban, vagy feléjük köp.

- i. A játékos vagy csapat hivatalos személyt, aki a mérkőzés során leköpi ellenfelét vagy bárkit a csarnokban vagy feléjük köp, Végleges Kiállításal kell sújtani.
- ii. A vérző játékos, aki a testéről szándékosan az ellenfelére törli a vért, Végleges Kiállításal kell sújtani köpésért.

163. SZABÁLY — GÚNYOLÓDÁS

DEFINÍCIÓ: A mezőnyjátékos, aki gólöröm közben vagy az ellenfelét kigúnyolando úgy korcsolyázik el az ellenfél cserepadja előtt, hogy eközben ünneplő, gúnyos vagy csúfolódó mozdulatokat tesz vagy provokatív, sértő szavakat használ.

- i. A túlzott gólöröm vagy az ellenfélnek a cserepadjánál történő kigúnyolása büntetési tétele Fegyelmi Büntetés.

164. SZABÁLY — CSAPAT HIVATALOS SZEMÉLY BELÉPÉSE A JÁTÉKTÉRRE

DEFINÍCIÓ: A csapat hivatalos személynek tilos a jégre lépnie a mérkőzés során a játékvezető engedélye nélkül.

- i. Amikor egy játékos megsérül és játékmegszakítás van, a csapatorvos (vagy más orvosi személyzet) a játékvezető engedélye nélkül felmehet a jégre, hogy ellássa a sérült játékost.
- ii. A csapat hivatalos személyt, aki a jégre lép a harmad kezdése és befejezése között, Végleges Fegyelmi Büntetéssel kell sújtani (kivéve a 164-i szabálypontban leírt esetet).

165. SZABÁLY — BOT VAGY TÁRGY ELDOBÁSA

DEFINÍCIÓ: A játékos vagy csapat hivatalos személy, aki eldob egy botot vagy bármilyen egyéb tárgyat a játéktéren belül vagy azon kívül.

- i. A játékost, aki egy botot vagy annak részét vagy bármilyen egyéb tárgyat kidob a játéktérről, Végleges Fegyelmi Büntetéssel kell sújtani.
- ii. A játékos bármilyen botot vagy annak egy részét vagy bármilyen egyéb tárgyat elcsúsztathat a közvetlen közeléből, de ezzel nem zavarhatja meg az ellenfelét. Azt a jégen levő játékost, aki egy botot vagy annak egy részét vagy bármilyen egyéb tárgyat a korong vagy a korongot birtokló játékos felé dob vagy irányít a semleges vagy a támadó harmadban, Kisbüntetéssel kell sújtani.
- iii. A cserepadon vagy a büntetőpadon lévő játékost vagy csapat hivatalos személyt, aki a korong vagy a korongot vivő játékos irányába dob vagy irányít egy botot vagy annak egy részét vagy bármilyen egyéb tárgyat a semleges vagy a támadó harmadban, Kisbüntetéssel vagy Technikai Kisbüntetéssel kell sújtani.
- iv. Ha a játékos vagy csapat hivatalos személy a 165-ii. és 165-iii. szabálypontokban leírt cselekedetek bármelyikét a saját védekező harmadában követi el, a játékvezetőnek büntetőlövést kell ítélnie az ellenfél javára.

- v. A korongnak vagy a korongot vivő játékosnak a dobás pillanatában levő helyzete a meghatározó tényező abból a szempontból, hogy Kisbüntetést vagy Technikai Kisbüntetést vagy büntetőlövést kell-e ítélni.
- vi. Ha a játékos vagy csapat hivatalos személy a kitérés helyzetben levő támadó mezőnyjátékos irányába dob vagy irányít egy botot vagy annak egy részét vagy bármilyen egyéb tárgyat, a játékvezetőnek büntetőlövést kell ítélnie az ellenfél javára.
- vii. Ha a kapust mezőnyjátékosra cserélték, így a kapu üres, és egy csapattársa vagy csapata hivatalos személye a korong vagy a korongot vivő játékos irányába dob vagy irányít egy botot vagy annak egy részét vagy bármilyen egyéb tárgyat a védekező harmadban (az üres kapu harmadában), ezzel megakadályozva, hogy a korongot birtokló játékos tisztán kapura löhessen, gólt kell ítélni a vétlen csapat számára. A kapus akkor minősül lecseréltnek, ha a cserejátékosának legalább egy korcsolyája érinti a jeget.

166. SZABÁLY — TÚL SOK JÁTÉKOS A JÉGEN

DEFINÍCIÓ: Egy csapatnak legfeljebb egy kapusa és öt mezőnyjátékosa vagy hat mezőnyjátékosa tartózkodhat a jégen. Túl sok játékos a jégen szabálytalanság Technikai Kisbüntetést kell kiszabni, ha egy csapatnak több mezőnyjátékosa tartózkodik a jégen, mint amennyi megengedett.

- i. Jégen levőnek az a játékos minősül, akinek mindkét korcsolyája a jégen van. Ha a játékos egyik korcsolyája a jégen van, a másik a palánk felett vagy a jégen kívül a cserepadnál vagy a büntetőpadnál, a játékos jégen kívül levőnek minősül. A jégen kívül levőnek minősülő játékos nem érhet a koronghoz, nem érintheti meg az ellenfelét és nem avatkozhat játékbá.
- ii. A jégre bejövő játékosnak meg kell várnia, hogy a jégről lemenő csapattársa a cserepadtól számított 1,5 méteres (5') zónán belülré kerüljön.
- iii. A játékmenet közbeni és a játék megszakítás alkalmával történő játékoscsere a cserepadnál kell történnie. A jégen lévő játékosok cseréje bármelyik másik ajtót használva szabálytalannak minősül, és túl sok játékos a jégen szabálytalanság miatt büntetést von maga után.
- iv. Azt a csapatot, amelynek a jogosultnál több játékos tartózkodik a jégen a játékmenet során, túl sok játékos a jégen szabálytalanság miatt Technikai Kisbüntetéssel kell sújtani.
- v. Ha a játékmenet közbeni csere során a jégre bejövő vagy a jégről lemenő játékos megjártassa a korongot, bármilyen fizikai érintkezésbe kerül az

ellenfél játékosával vagy bármilyen módon beleavatkozik a játékba, miközben mind a bejövő, mind a lemenő játékos a 1,5 méteres (5') zónán belül tartózkodik, úgy a vétkes csapatra Technikai Kisbüntetést kell kiszabni, túl sok játékos a jégen szabálytalanság miatt.

- vi. Ha a játékmenet közbeni csere során a cserélő játékosok (1) a 1,5 méteres (5') zónán belül tartózkodnak, és (2) a csere során a jégre bejövő vagy a jégről lemenő játékosok semmilyen módon nem avatkoznak a játékba, úgy nem kell büntetést kiszabni.
- vii. A túl sok játékos a jégen szabálytalanság miatt kiszabott büntetést egy olyan mezőnyjátékosnak kell letöltenie büntetést a büntetőpadon, aki a jégen tartózkodott a játékmegszakításkor.

167. SZABÁLY — GÁNC SOLÁS

DEFINÍCIÓ: A játékos, aki a botját, a lábfejét vagy a lábát használva a jégre küldi az ellenfelét.

- i. A játékost, aki gáncsolja az ellenfelét, legalább Kisbüntetéssel kell sújtani.
- ii. Nem büntetendő az a játékos, aki a korongot birtokló ellenfelét üldözve a botjával elsodorja a korongot, és e mozdulat közben az ellenfelének elesését okozza.
- iii. Ha a 167-ii. szabálypontban leírt esetben a bot nem a koronggal találkozik először, és az ellenfél elesik, a játékost Kisbüntetéssel kell sújtani gáncsolásért.
- iv. A játékost, aki gáncsolással sérülést okoz ellenfelének vagy ezáltal gondatlanul veszélyezteti annak testi épségét, Nagybüntetéssel és Végleges Fegyelmi Büntetéssel vagy Végleges Kiállítással kell sújtani.

168. SZABÁLY — SPORTSZERŰTLEN

MAGATARTÁS

DEFINÍCIÓ: A játékos vagy csapat hivatalos személy, aki megsérti a sportszerűsége, fair playre és az egymás tiszteletre vonatkozó szabályokat.

- i. Kisbüntetés
 - 1. A beazonosítható játékos, aki megsérti a sportszerűsége, fair playre és az egymás tiszteletre vonatkozó szabályokat.
 - 2. A beazonosítható játékos, aki obszcén, vulgáris vagy sértő szavakat használ bárkivel szemben a jégen vagy a csarnok területén.

3. A beazonosítható játékos, aki gratulál a sérülést okozó csapattársának vagy örvendezik a sérülés tényének.
 4. A támadó mezőnyjátékos, aki a korongra tenyerelő kapust hóval borítja be, előtte hirtelen lefékvezve.
- ii. Technikai Kisbüntetés
1. A be nem azonosítható játékos vagy csapat hivatalos személy, aki megsérti a sportszerűsége, fair playre és az egymás tiszteletre vonatkozó szabályokat.
 2. A be nem azonosítható játékos vagy csapat hivatalos személy, aki gratulál a sérülést okozó csapattársának vagy örvendezik a sérülés tényének.
 3. A be nem azonosítható játékos vagy csapat hivatalos személy, aki obszcén, vulgáris vagy sértő szavakat használ bárkivel szemben a jégen vagy a csarnok területén.
 4. A be nem azonosítható játékos vagy csapat hivatalos személy, aki a jégen kívülről a jégre bedob egy botot vagy más tárgyat.
- iii. Fegyelmi Büntetés
1. A játékos, aki sípszó vagy a harmad játékidéjének letelte után ellövi a korongot.
 2. A játékos, aki botrányosan viselkedik vagy folytatólagosan sportszerűtlenkedik.
 3. A játékos, aki továbbra is obszcén, vulgáris vagy sértő szavakat használ bárkivel szemben a jégen vagy a csarnok területén, holott korábban már kapott Kisbüntetést ezért.
 4. A büntetett játékos, aki verekedés vagy dulakodás után nem megy azonnal és közvetlenül a büntetőpadra.
 5. A játékos, aki folytatólagosan provokálja az ellenfelét, hogy ezzel szabálytalankodásra ingerelje.
 6. A játékos, aki az ellenfél cserepadját igénybe veszi a mérkőzés folyamán, kivéve, ha mindez véletlenül történik. Az eset során a Fegyelmi Büntetés mellett egyéb büntetések is kiszabhatóak, a játékos magatartásától függően.
- iv. Végleges Fegyelmi Büntetés
1. A csapat hivatalos személy, aki nem hagyja abba a korábban Technikai Kisbüntetést kiváltó magatartását.
 2. A játékos vagy csapat hivatalos személy, aki továbbra is obszcén, vulgáris vagy sértő szavakat használ bárkivel szemben a jégen vagy a csarnok területén, holott korábban már kapott Kisbüntetést vagy Technikai Kisbüntetést ezért. Ha ez a mérkőzést követően történik,

- akkor úgy is kiszabható a Végleges Fegyelmi Büntetés, hogy a vétkes korábban nem kapott Kisbüntetést vagy Technikai Kisbüntetést.
- v. Kisbüntetés (Technikai Kisbüntetés) és Végleges Fegyelmi Büntetés
 1. A beazonosítható játékos (vagy csapat hivatalos személy), aki a jégen kívülről egy botot vagy bármilyen tárgyat bedob a jégre.
 - vi. Végleges Kiállítás
 1. A játékos vagy csapat hivatalos személy, aki bárki mását megfélemlít, rasszista, etnikai színezetű vagy szexuális töltetű megjegyzésekkel illet, leköp vagy vérrel beszennyez.
 2. A játékos vagy csapat hivatalos személy, aki obszcén mozdulatokkal illet bárki mását a jégen vagy a csarnok területén a mérkőzés előtt, közben vagy után.
 3. A játékos, aki a botját egy néző vagy bárki más (aki nem az ellenfél játékosa) felé lendíti.

169. SZABÁLY — SZABÁLYTALAN ÜTKÖZÉS A NŐI JÉGKORONGBAN

DEFINÍCIÓ: A női jégkorongban szabálytalan a másik játékos leütöközése.

- i. A női jégkorongban szabálytalan ütközésnek minősül a másik fél elleni testjáték.
- ii. A női jégkorongban a játékost, aki leütöközi az ellenfelét, az alábbi büntetések egyikével kell sújtani: (1) Kisbüntetés; (2) Nagybüntetés és Automatikus Végleges Fegyelmi Büntetés; (3) Végleges Kiállítás.
- iii. A játékost, aki női jégkorongban szabálytalan ütközéssel sérülést okoz ellenfelének vagy ezáltal gondatlanul veszélyeztetni annak testi épségét, Nagybüntetéssel és Automatikus Végleges Fegyelmi Büntetéssel vagy Végleges Kiállítással kell sújtani.
- iv. A korongért harcoló két játékos ésszerű keretek között tolhatja egymást és egymásnak dőlhet, feltéve, hogy a játékosok törekvése a korong megszerzésére irányul.
- v. A korongért harcoló két vagy több játékos számára nem megengedett, hogy a palánkot felhasználva az ellenfélhez hozzáérjenek, annak a játékából kiiktatása végett, vagy, hogy az ellenfelet a palánknak nyomják vagy odaszorítsák a palánkhoz. Ezen cselekedetek nem minősülnek a korong megszerzésére irányuló törekvésnek.

- vi. A játékosnak joga van a jégen állni. Az ellenfél köteles elkerülni a testérintkezést az ilyen játékosal. Ha az álló játékos a korong és az ellenfél között van, az ellenfélnek körbe kell őt korcsolyáznia.
- vii. Ha a korongot birtokló játékos az álló ellenfele felé korcsolyázik, köteles elkerülni a testérintkezést vele. Ha a korongot birtokló játékos minden tőle telhetőt megtett a testérintkezés elkerülése végett, de az álló játékos úgy mozdul, hogy létrejön az ütközés, akkor az álló játékost kell Kisbüntetéssel sújtani szabálytalan ütközésért.

11. FEJEZET — BÜNTETŐLÖVÉSEK ÉS MEGÍTÉLT GÓLOK

ÁTTEKINTÉS – Ha a védekező csapat egy tagja szabálytalan eszközöket vet be, hogy megfossza az ellenfelét egy tiszta gólszerzési lehetőségtől, amikor a kapus a jégen van, a játékvezetőnek lehetősége van büntetőlövést ítélni az ellenfél javára. Ha a védekező csapat egy tagja szabálytalan eszközöket vet be, hogy megfossza az ellenfelét egy tiszta gólszerzési lehetőségtől, amikor a kapus nincs a jégen, a játékvezetőnek lehetősége van gólt ítélni az ellenfél javára.

Ezen szabály célja az, hogy visszaadja a tiszta gólszerzési lehetőséget, amelyet egy hátulról elkövetett szabálytalanság vagy egy egyértelmű szabályszegés hiúsított meg, megfosztva a csapatot egy tiszta gólszerzési lehetőségtől vagy góltól.

170. SZABÁLY — BÜNTETŐLÖVÉSEK ÉS BÜNTETŐPÁRBAJ A MÉRKÖZÉS RÉSZÉKÉNT

- i. A büntetőlövés és a büntetőpárbaj a mérkőzés részét képezik. Bármely büntetés, amelyet a játékmenet közben szabtak volna ki a játékosra, ugyanúgy alkalmazható büntetőlövés vagy a büntetőpárbaj alatt.

171. SZABÁLY — BÜNTETŐLÖVÉS MEGÍTÉLÉSE | KITÖRÉSI HELYZET

- i. Ha egy támadó mezőnyjátékos kitorési helyzetben van, és ekkor az ellenfél egy játékos a hátulról, vagy az ellenfél kapusa szemből szabálytalanságot követ el ellene, akkor büntetőlövést kell ítélni a javára.
- ii. Ha a mezőnyjátékos elveszti a korongot a szabálytalanság következtében, a játékvezetőnek meg kell szakítania a játékmenetet, és büntetőt kell ítélnie.
- iii. Ha a mezőnyjátékos nem veszti a korongot a szabálytalanság következtében, a játékvezetőnek tovább kell engednie a játékmenetet, és hagynia kell, hogy a mezőnyjátékos befejezze az akciót.
- iv. Ha a mezőnyjátékos gólt szerez, a büntető törölődik. Ha a kiszabandó büntetés Kisbüntetés lett volna, az is törölődik a góllal, de ha a kiszabandó

büntetés Fegyelmi Büntetés, Nagybüntetés és Automatikus Végleges Fegyelmi Büntetés vagy Végleges Kiállítás, ezeket ki kell szabni.

- v. Ha a játékvezető büntetőlövést jelez, de mielőtt a játékmenetet megszakítaná a gól miatt, vagy a büntető befújása miatt, egy újabb szabálytalanságot követ el ugyanaz a csapat, akkor a második büntetést mindenképpen ki kell szabni, akár gól lesz az akcióból vagy a büntetéből, akár nem.
- vi. Ha a szabálytalanság bármely játékrész (rendes játékidő vagy hosszabbítás) befejezése előtt nem sokkal történik, de mielőtt a játékvezető megítélhette volna a büntetőlövést, az idő letelik, akkor a büntetőlövést el kell végezni.

172. SZABÁLY — BÜNTETŐLÖVÉS MEGÍTÉLÉSE | AKADÁLYOZÁS VAGY TÁRGYAK BEDOBÁSA

- i. Ha a játékos vagy csapat hivatalos személy a korong vagy a korongot vivő játékos irányába dob vagy irányít egy használaton kívüli vagy törött botot, vagy más sportfelszerelést, miközben a játék a vétkes csapat védekező harmadában van, a játékvezetőnek büntetőlövést kell ítélnie az ellenfél javára.
- ii. Ha a játékos vagy csapat hivatalos személy jogosulatlanul a jégre lép a cserepadról vagy a csarnok más részéről és ezzel megzavar egy kitörési helyzetben levő támadó mezőnyjátékost, a játékvezetőnek büntetőlövést kell ítélnie az ellenfél javára.
- iii. Ha a játékos vagy csapat hivatalos személy a kitörési helyzetben levő támadó mezőnyjátékos irányába dob vagy irányít egy botot vagy annak egy részét vagy bármilyen egyéb tárgyat, a játékvezetőnek büntetőlövést ítélnie az ellenfél javára.
- iv. Ha a jégen levő játékos a korong vagy a korongot vivő játékos felé dob vagy irányít egy botot vagy annak egy részét vagy bármilyen egyéb tárgyat a saját védekező harmadában, a játékvezetőnek büntetőlövést ítélnie az ellenfél javára.
- v. Ha a cserepadon vagy a büntetőpadon lévő játékos vagy csapat hivatalos személy a korong vagy a korongot vivő játékos irányába dob vagy irányít egy botot vagy annak egy részét vagy bármilyen egyéb tárgyat a saját védekező harmadában, a játékvezetőnek büntetőlövést ítélnie az ellenfél javára.

173. SZABÁLY — BÜNTETŐLÖVÉS MEGÍTÉLÉSE | RENDES JÁTÉKIDŐ UTOLSÓ KÉT PERCÉBEN VAGY A HOSSZABBÍTÁS SORÁN

- i. Ha egy játékos szándékosan elmozdítja a kaput az alaphelyzetéből a rendes játékidő utolsó kettő percében, vagy a hosszabbítás alatt bármikor, a játékvezetőnek büntetőlövést kell ítélnie a másik csapat javára.
- ii. Ha a rendes játékidő utolsó kettő percében, vagy a hosszabbítás alatt bármikor egy csapat szándékosan szabálytalanul cserél azért, hogy túl sok játékos a jégen szabálytalanságot kövessen el, a játékvezetőnek büntetőlövést kell ítélnie a másik csapat javára.
- iii. Szándékosan szabálytalan cserének minősül, ha egy csapat készakarva az engedélyezettnél több mezőnyjátékost küld fel a jégre a játékmenet során, hogy ezzel előnyhöz jusson, játékmegszakítást érjen el vagy gólt akadályozzon meg.
- iv. A játékmenet során végrehajtott, de elrontott játékoscsere nem minősül szándékosan szabálytalan cserének, és Technikai Kisbüntetést kell kiszabni a vétkes csapatra, kivéve, ha a 173-iii. szabálypontban leírtak szerint taktikai célú volt a hiba.
- v. Ha kettős emberhátrányban lévő csapat kapitánya a mérkőzés rendes játékidőjének utolsó két percében vagy a hosszabbítás folyamán sportfelszerelés-mérést kezdeményez, és az alaptalannak bizonyul, a játékvezetőnek büntetőlövést kell ítélnie a mérést kezdeményező csapat ellen.

174. SZABÁLY — BÜNTETŐLÖVÉS MEGÍTÉLÉSE | A KAPU ELMOZDÍTÁSA

- i. Ha egy játékos szándékosan elmozdítja a kaput az alaphelyzetéből, amikor egy támadó mezőnyjátékos kitorési helyzetben van, a játékvezetőnek büntetőlövést kell ítélnie a másik csapat javára.

175. SZABÁLY — BÜNTETŐLÖVÉS MEGÍTÉLÉSE | JÁTÉKOS KORONGRA ESÉSE

- i. Ha a mezőnyjátékos ráesik a korongra, megfogja a korongot, a kesztyűjével felveszi a korongot a jégről, elrejtja vagy kesztyűjével letakarja

a korongot a jégen a saját (térben értelmezett) kapuelőterén belül, akkor a játékvezetőnek büntetőlövést kell ítélnie az ellenfél javára.

176. SZABÁLY — BÜNTETŐLÖVÉS VÉGREHAJTÁSA | ÁTTEKINTÉS

- i. Ha egy mezőnyjátékos ellen olyan szabálytalanságot követtek el, amelyért büntetőlövést kell ítélni, úgy a büntetőlövést annak a mezőnyjátékosnak kell elvégeznie, aki ellen a szabálytalanságot elkövették. Ha ez a játékos megsérült és nem képes elvégezni a büntetőlövést, akkor egy nem büntetett játékos végezheti el a büntetőlövést, aki a jégen volt, amikor a szabálytalanságot elkövették.
- ii. A büntetőlövés végrehajtása szempontjából a "megsérült" azt jelenti, hogy a csapatorvos megerősíti a játékvezető számára, hogy a mezőnyjátékos fizikailag képtelen elvégezni a büntetőlövést. Amennyiben a játékvezető megítélése szerint a mezőnyjátékos színeli a sérülést, az illetékes szervek utólagos büntetést szabhatnak ki a mezőnyjátékosra és/vagy az edzőre.
- iii. Ha nem lehet megállapítani, hogy ki ellen követték el a szabálytalanságot, akkor a büntetőlövést végző csapat edzője jelöl ki olyan mezőnyjátékost a büntetőlövés elvégzésére, aki a szabálytalanság idejekor a jégen tartózkodott, és nem ítélték ellene kiállítást.
- iv. Ha a büntetőlövés megítélésének oka nem egy konkrét mezőnyjátékos ellen elkövetett szabálytalanság volt, akkor a büntetőlövést végző csapat edzője jelöl ki olyan mezőnyjátékost a büntetőlövés elvégzésére, aki a szabálytalanság idejekor a jégen tartózkodott és nem ítélték ellene kiállítást.
- v. A védekező csapat edzőjének lehetősége van kapust cserélni a büntetőlövés elvégzése előtt, de a bejövő kapus nem melegíthet be semmilyen módon.
- vi. Ha egy játékmegszakítás alatt egy csapatnak két büntetőlövést ítélnék (két külön szabálytalanság miatt), akkor is csak egy gólt lehet elérni. Ha az első büntetőlövésből gól lesz, úgy a második büntetőlövést már nem kell végrehajtani, de a szabálytalanságért járó büntetést ki kell szabni és le kell tölteni. Ha az első büntetőlövésből nem születik gól, akkor a második büntetőlövést is végre kell hajtani. A büntetőlövések sorrendjét a játék során elkövetett szabálytalanságok sorrendje határozza meg.
- vii. Csak a kapus vagy a cserekapus védheti a kaput egy büntetőlövés vagy a büntetőpárbaj során.

- viii. Mezőnyjátékos csak abban az esetben védheti a kaput a büntetőlövés vagy a büntetőpárbaj során, ha mind a kezdő-, mind pedig a cserekapus megsérült vagy olyan büntetést töltenek, amelyek miatt ki lettek zárva a mérkőzésből.

177. SZABÁLY — BÜNTETŐLÖVÉS VÉGREHAJTÁSA | BÜNTETŐLÖVÉS ELVÉGZÉSE

- i. Mindkét csapat játékosainak a saját cserepadjukhoz kell korcsolyáznuk, mindenkinek el kell hagynia a játékteret, és mindaddig ott kell maradniuk, amíg végre nem hajtják a büntetőlövést. Kizárólag a két csapat védésre kijelölt kapusa, a büntetőlövést végrehajtó mezőnyjátékos és a játékvezetők lehetnek a jégen.
- ii. A játékvezető középső bedobópontra helyezi a korongot.
- iii. A büntetőlövést végrehajtó mezőnyjátékosnak a saját térfelén kell lennie a büntetőlövés megkezdése előtt.
- iv. A kapusnak a kapuelőterben kell maradnia mindaddig, amíg a mezőnyjátékos hozzá nem ér a középső bedobópontra lévő koronghoz. Ha a kapus elhagyja a kapuelőteret, mielőtt a mezőnyjátékos hozzáér a koronghoz, a játékvezetőnek fel kell emelnie a karját, és hagynia kell, hogy befejezzék a büntetőlövést. Ha a mezőnyjátékos gólt lő, akkor a gól érvényes. Ha a mezőnyjátékos nem lő gólt, akkor engedélyezni kell, hogy újra elvégezze a büntetőlövést, továbbá figyelmeztetni kell a kapust. Ha a kapus a következő alkalommal is elhagyja a kapuelőteret, akkor Fegyelmi Büntetéssel kell sújtani, egy az edző általa csapatkapitány révén kijelölt mezőnyjátékosnak ki kell ülnie a büntetőpadra a mezőnyjátékos pedig ismét elvégezheti a büntetőlövést, ha nem lőtt gólt. A kapuelőter harmadik alkalommal történő elhagyása esetén gólt kell ítélni a büntetőlövést végző mezőnyjátékos csapata javára.
- v. Ha a kapus szabálytalanságot követ el a büntetőlövést végző mezőnyjátékos ellen, és nem születik gól, akkor a kapusra ki kell szabni a megfelelő büntetést és újra el kell végezni a büntetőlövést. Ha a kapus másodjára is szabálytalanságot követ el a büntetőlövést végző mezőnyjátékos ellen, és nem születik gól, akkor Fegyelmi Büntetést kell kiszabni a kapusra, egy az edző általa csapatkapitány révén kijelölt mezőnyjátékosnak ki kell ülnie a büntetőpadra, és újra el kell végezni a büntetőlövést. A szabálytalanság harmadik alkalommal történő elkövetése esetén gólt kell ítélni a lövést végző mezőnyjátékos javára, ha nem lő gólt.

- vi. A büntetőlövés hivatalosan akkor kezdődik meg, amikor a játékvezető belefúj a sípjába, ezzel jelezve a mezőnyjátékos számára, hogy megkezdheti a lövést. A sípszó elhangzását követő elfogadható időn belül el kell indulnia a mezőnyjátékosnak az ellenfél gólvonala felé folyamatos mozgással, és meg kell próbálnia gólt lőni.
- vii. Ha a játékos elvétí és nem találja el a korongot, ezáltal a korong a középső bedobópontra marad, akkor a mezőnyjátékos visszamehet és folytathatja a büntetőlövést. Amint a mezőnyjátékos bármilyen módon hozzáér a koronghoz, a büntetőlövés elkezdettnek minősül.
- viii. Ha a korong egyszer elhagyta a játékos botját és a lövő mozdulat vagy kísérlet befejeződött, akkor a büntetőlövés befejezettnek tekintendő. Gólt nem lehet elérni semmilyen második lövés kísérlet eredményeként.
- ix. A mezőnyjátékos a pálya teljes szélességét kihasználhatja, ha a korongot folyamatosan előre haladva vezeti az ellenfél kapuja felé.
- x. A büntetőlövés befejezettnek minősül az alábbi esetekben:
 - 1. A korong elhagyja a mezőnyjátékos botját egy lövés eredményeként;
 - 2. A kapus védett;
 - 3. A mezőnyjátékos nem folyamatosan előre haladva vezette a korongot;
 - 4. A korong hozzáér a palánkhöz bárhol a felezővonal és az alapvonal között és nem megy közvetlenül a kapuba;
 - 5. A korong áthalad az alapvonalon bármilyen okból vagy bármilyen módon;
 - 6. Gól születik.
- xi. Ha a büntetőlövést végző mezőnyjátékos elveszti a korongot vagy a jégre esik, de a korong továbbra is a kapu felé mozog, a mezőnyjátékos felkelhet, ismét birtokba veheti a korongot, és folytathatja a büntetőlövést a megszokott módon.
- xii. Ha gólt születik büntetőlövés során, a következő korongbedobást a középső bedobópontra kell elvégezni. Ha nem lőttek gólt, a következő korongbedobást abban a harmadban kell elvégezni, amelyben a büntetőlövés volt, a büntetőlövési kísérlethez legközelebb eső bedobópontra.

178. SZABÁLY — BÜNTETŐLÖVÉS VÉGREHAJTÁSA | KÜLÖNLEGES HELYZETEK

- i. Ha a büntetőlövés elvégzése közben az ellenfél csapatának egy játékos akadályozza vagy megzavarja a büntetőlövést végző mezőnyjátékost, és emiatt a lövés nem sikerül, a játékvezetőnek meg kell ismételtetnie a büntetőlövést, és Fegyelmi Büntetéssel kell sújtania a vétkes játékost.
- ii. Ha a büntetőlövés elvégzése közben az ellenfél csapatának egy csapat hivatalos személye a cserepadról akadályozza vagy megzavarja a büntetőlövést végző mezőnyjátékost, és emiatt a lövés nem sikerül, a játékvezetőnek meg kell ismételtetnie a büntetőlövést, és Végleges Fegyelmi Büntetéssel kell sújtania a vétkes csapat hivatalos személyt.
- iii. Nem engedélyezett az úgynevezett „Spin-o-rama”-mozdulat (amikor a mezőnyjátékos 360 fokban megfordul saját maga körül a korong vezetése közben).
- iv. Nem engedélyezett a „Lacrosse”-mozdulat (amikor a mezőnyjátékos a korongot a bot tollán viszi).
- v. A büntetőlövésre kijelölt mezőnyjátékost és kapust nem lehet cserélni, még ha a büntetőlövést meg is kell ismételni a szabályok megszegése vagy a kapus szabálytalansága miatt, csak abban az esetben, ha a mezőnyjátékos vagy a kapus oly mértékben megsérül, hogy nem képes a játék folytatására. Ebben az esetben az edző megnevezhet egy másik mezőnyjátékost, aki elvégzi a büntetőlövést, vagy egy másik kapust, aki védi a kaput.
- vi. Ha a büntetőlövés vagy a büntetőpárbaj során a korong a kapuba kerül, és a kapu elmozdul a helyéről a kapus miatt vagy a kapus „védési kísérlete” közben, akkor a gól érvényes, és a helyzetet nem nézheti vissza a videógólbíró.
- vii. Ha a büntetőlövés vagy a büntetőpárbaj során a kapu elmozdul a helyéről a kapus miatt vagy a kapus „védési kísérlete” közben, de a korong nem kerül a kapuba, akkor nem ítéltető gól.
- viii. Ha a büntetőlövés vagy a büntetőpárbaj során a büntetőlövést végző mezőnyjátékos bármilyen módon megzavarja a kapust, a büntetőlövést befejezettnek kell tekinteni, és nem lehet gólt ítélni.
- ix. Ha egy néző akadályozza a büntetőlövés végrehajtását, és emiatt a mezőnyjátékos nem tudja megfelelően végrehajtani a büntetőlövést vagy a kapus nem tudja megfelelően végrehajtani a védést, akkor a játékvezetőnek meg kell ismételtetnie a büntetőlövést.

- x. Ha a büntetőlövésből szerzett gólt emberelőnyös helyzetben szereztek, akkor a büntetett játékos nem térhet vissza a jégre.
- xi. A büntetőlövést a játék megszakítást eredményező sípszó időpontjában megállított óraállás mellett kell végrehajtani. A büntetőlövés végrehajtásához szükséges idő nem számít bele a mérkőzés tiszta játékidéjébe.

179. SZABÁLY — MEGÍTÉLT GÓLOK

- i. A korong kapuba kerülése nélkül a játékvezető csak abban az esetben ítélni gólt, ha a védekező csapat kapusa nem volt a jégen, mert mezőnyjátékosra cserélték.
- ii. Az alábbi esetekben gólt kell ítélni, ha a kapus nem volt a jégen, a korong a térben értelmezett kapuelőtéren belül volt, és egy mezőnyjátékos ebből a csapatból szándékosan:
 - 1. Ráesik a korongra illetve a korongot megfogja vagy a testéhez szorítja;
 - 2. Felveszi a korongot a jégről a kezével;
 - 3. Eltakarja a kezével a korongot.
- iii. Gólt kell ítélni abban az esetben, ha a kapus nem volt a jégen, és kitérés helyzetben levő támadó mezőnyjátékos ellen hátulról szabálytalankodnak, ezzel tiszta gólhelyzetet akadályozva meg.
- iv. Gólt kell ítélni abban az esetben, ha a kapus nem volt a jégen, és a csapatának egy mezőnyjátékos kimozdítja a saját kapuját az alaphelyzetéből, amikor az ellenfél egyik mezőnyjátékos kitérés helyzetben van.
- v. Gólt kell ítélni abban az esetben, ha a kapus nem volt a jégen, és a csapattársa vagy csapat hivatalos személye jogosulatlanul a jégre lép a cserepadról vagy a csarnok más részéről és ezzel megzavar egy kitérés helyzetben levő támadó mezőnyjátékost.
- vi. Gólt kell ítélni abban az esetben, ha a kapus nem volt a jégen, és egy cserepadon vagy büntetőpadon levő csapattársa vagy csapat hivatalos személye a botjával vagy testével belóg a jégre, és a játékmenet közben befolyásolja a korong mozgását az ellenfél védőharmadán kívül.

180. SZABÁLY — MEGÍTÉLT GÓLOK | A KAPU BLOKKOLÁSA

- i. Gólt kell ítélni abban az esetben, ha a kapus nem volt a jégen, és egy másik játékos által a kapu előtt hagyott bármilyen tárgyat a korong eltalál, majd arról nem a kapuba, hanem kifele pattan.
- ii. Gólt kell ítélni abban az esetben, ha a kapus a lecserélése előtt a botját vagy egyéb sportfelszerelését a kapu előtt hagyta, vagy ott havat halmozott fel, és ezen akadályok valamelyikét a korong eltalálja, majd arról nem a kapuba, hanem kifele pattan.

12. FEJEZET — KAPUSOKRA VONATKOZÓ SZABÁLYOK

ÁTTEKINTÉS—Ez a fejezet tartalmazza, ami a kapusokra vonatkozó szabályokat és rendelkezéseket. Bármely „kapusra” vonatkozó utalás ugyanúgy érvényes a „cserekapusra” is.

181. SZABÁLY — A KAPUS BEMELEGÍTÉSE

- i. Miután a korongot bedobták a mérkőzés megkezdéséhez, egyetlen, az ezt követően jégre lépő kapusnak sem megengedett, hogy bemelegítsen (a kivételt lásd a 202-vii szabálypontot).
- ii. "Kapus" alatt az alábbiakat értjük: a kezdőkapus, aki a mérkőzés során bármikor visszatér a mérkőzésbe, a cserekapus, a harmadik számú kapus vagy egy mezőnyjátékos, akit beöltöztettek kapusnak, hogy védje a kaput.

182. SZABÁLY — KAPUS MINT CSAPATKAPITÁNY VAGY CSAPATKAPITÁNY-HELYETTES

- i. Kapust nem lehet csapatkapitánynak vagy csapatkapitány helyettesnek jelölni a mérkőzés során.

183. SZABÁLY — A KAPUS VÉDELME

- i. Semmikor sem elfogadható, hogy egy mezőnyjátékos a kezdeményezésére hozzáérjen az ellenfél kapusához. Emiatt egy kapusnak soha nem kell arra számítania, hogy le fogják ütközni. Az érintkezés történhet a bottal vagy bármely testrészsel, akár véletlenszerűen, akár máshogy.
- ii. Minden esetben büntetést kell kiszabni, amikor egy mezőnyjátékos elkerülhetően hozzáér a kapushoz. A véletlenszerű érintkezés engedélyezett, ha éppen megjátssza a korongot a kapuelőtéren kívül, a támadó mezőnyjátékos pedig minden tőle telhetőt megtett azért, hogy minimalizálja vagy elkerülje az ilyen felesleges érintkezést.

- iii. Ha a támadó mezőnyjátékost az ellenfele úgy toltá, lökte vagy úgy szabálytalankodott vele szemben, hogy ezáltal a támadó mezőnyjátékos érintkezésbe kerüljön a kapussal, az ilyen érintkezés nem minősül a támadó mezőnyjátékos által kezdeményezettnek, ha a támadó mezőnyjátékos minden tőle telhetőt megtett azért, hogy elkerülje az érintkezést.
- iv. A támadó mezőnyjátékosnak nem megengedett, hogy odaszúrjon, odapiszkáljon vagy odaüssön a kapus kesztyűjére, függetlenül attól, hogy az a jégen vagy a levegőben van, miután a kapus védett.
- v. A támadó mezőnyjátékosnak nem megengedett, hogy bármilyen módon kiüsse a kapus kezéből a botot.
- vi. A kapusnak nem megengedett, hogy a kapuelőtéren kívül akadályozza a támadó mezőnyjátékost, aki épp megkísérli megjátszani a korongot vagy leszerelni az ellenfelét.

184. SZABÁLY — KAPUS ÉS KAPUELŐTÉR

ÁTTEKINTÉS — A kapus helyezkedése és védeke az azon múlik, hogy mennyire képes szabadon mozogni a kapuelőtéren. A támadó mezőnyjátékos átkorcsolyázhat ugyan a kapuelőtéren, de ezzel azt kockáztatja, hogy büntetést kaphat vagy érvénytelenítenek egy gólt emiatt. Továbbá bármilyen, a támadó mezőnyjátékos által kezdeményezett, közvetlen, vagy az ellenfél játékosá által történt lökés eredményeként az ellenfél kapusával létrejött érintkezéssel azt kockáztatja, hogy büntetést kaphat vagy érvénytelenítenek egy gólt emiatt.

- i. Ha egy támadó mezőnyjátékos a kapuelőtéren helyezkedik el, akkor a játékmenetet meg kell állítani, a korongbedobást pedig a semleges harmad legközelebbi bedobópontján lesz.
- ii. A támadó mezőnyjátékost, aki szabálytalankodik a kapussal szemben, függetlenül attól, hogy a kapus tudott volna-e megfelelően helyezkedni és védeni, vagy, hogy hol játszották meg a korongot, legalább Kisbüntetéssel kell sújtani.
- iii. Ha a kapus a kapuelőtéren kívül van, és egy támadó mezőnyjátékos megakadályozza a kapust abban, hogy visszatérjen a kapuelőterbe, vagy akadályozza a helyezkedésben és a védésben, eközben pedig gólt szereznek, úgy a gól érvénytelen, a támadó mezőnyjátékosra pedig a kapus akadályozásáért Kisbüntetést kell kiszabni.
- iv. Ha egy támadó mezőnyjátékos a kapuelőtéren van és akadályozza a kapust a szabad kilátásban, amikor a korong a kapuba kerül, akkor a gól érvénytelen, de nem kell büntetést kiszabni.

185. SZABÁLY — KAPUS ÉS KAPUELŐTÉR | MEGÍTÉLT GÓL

- i. Ha a támadó mezőnyjátékos a kapuelő térben tartózkodik, miközben a korong áthalad a gólvonalon, de semmilyen módon nem akadályozza a kapust a helyezkedésben és a védésben, úgy a gólt meg kell adni.
- ii. Ha a védekező mezőnyjátékos a támadó mezőnyjátékost úgy nyomja, tolja vagy szabálytalankodik ellene, hogy az a kapuelő térbe kerül, amikor a korong a kapuba kerül, akkor a gólt meg kell adni, kivéve, ha a támadó mezőnyjátékosnak volt elég ideje elhagyni a kapuelő teret.
- iii. Nem kell büntetni azt a támadó mezőnyjátékost, aki véletlenül érintkezik a kapuelő téren kívül levő kapussal, miközben mindketten a korong megszerzéséért küzdöttek. Ha ilyen esetben gól születik, akkor a gól érvényes.
- iv. Ha egy támadó mezőnyjátékos a kapuelő téren kívül helyezkedik el, de a kapus előtt van, zavarva a kapus kilátását, viszont nem érintkezik a kapussal mialatt gólt szereznek, akkor a gól érvényes (kivéve, ha a 151-iii. szabálypontban foglaltakat megszegi).

186. SZABÁLY — KAPUS ÉS KAPUELŐTÉR | ÉRVÉNYTELENÍTETT GÓL

- i. A támadó mezőnyjátékost, aki a kapuelő térben hozzáér a kapushoz a játékmenet során, Kisbüntetéssel kell sújtani akadályozásért. Ha ez idő alatt gólt szereznek, akkor a gól érvénytelen.
- ii. A támadó mezőnyjátékost, aki szándékosan hozzáér a kapushoz a játékmenet során, akadályozásért Kisbüntetéssel kell sújtani. Ha ez idő alatt gólt szereznek, akkor a gól érvénytelen.
- iii. Ha a támadó mezőnyjátékos úgy löki meg az ellenfelét, hogy az hozzáér a saját kapusához a játékmenet során, és ez idő alatt gólt szereznek, akkor a gól érvénytelen.
- iv. Ha egy támadó mezőnyjátékos a kapuelő téren belül helyezkedik el, zavarva a kapus kilátását, hiába nem érintkezik a kapussal, mialatt gólt szereznek, a gól érvénytelen.
- v. Azt a támadó mezőnyjátékost, aki nem véletlenül ér hozzá a kapuelő téren kívül levő kapussal a játékmenet során, Kisbüntetéssel kell sújtani. Ha ezalatt gólt szereznek, a gól érvénytelen.

187. SZABÁLY — KAPUS SPORTFELSZERELÉSE | ÁLTALÁNOS SZABÁLYOK

A kapus sportfelszerelésének méreteit külön dokumentum részletezi.

- i. Minden védőfelszerelést a kesztyűk, fejevédők, korcsolyák és kapuslábszárvédők kivételével teljes egészében a csapatfelszerelés alatt kell viselni.
- ii. A kapus sportfelszerelés-méretének ellenőrzése, a bot kivételével, csak közvetlenül az első vagy a második harmad végén kérhető.
- iii. A korcsolya és bot kivételével az összes sportfelszerelésnek, amit a kapus visel, kizárólagosan a fej és a test védelmére kialakítottnak kell lennie, és nem tartalmazhat semmilyen ruhát vagy egyéb eszközt, amely jogtalan segítséget nyújthat a kapusnak a védésben vagy amiben „nagyobbá válna”.
- iv. A nadrágon kívül a combokra előlről lógó kötény használata tilos.
- v. Graffiti típusú rajzok, minták, művészeti munkák, grafikák vagy szövegek, amelyek sértő, trágár, kulturális, faji vagy vallási tartalmúak, semmilyen felszerelésen sem engedélyezettek.
- vi. A játékvezető felszólíthatja a kapust, hogy vegyen le bármilyen veszélyesnek ítélt személyes tárgyat. Ha ezeket a személyes tárgyakat nehézkes eltávolítani, a kapusnak ragasztószalaggal le kell ragasztania ezeket vagy a mez alá kell biztonságosan tenni úgy, hogy a továbbiakban ne okozzanak veszélyt. A sportfelszereléssel kapcsolatos probléma elhárításának idejére a kapusnak el kell hagynia a jeget, a csapatát pedig figyelmeztetni kell.
- vii. Ezt követően, ha a kapus megsérti a 187-vi. szabálypontot, Fegyelmi Büntetéssel kell sújtani.

188. SZABÁLY — BOTOS KESZTYŰ | KAPUS

- i. A botos kesztyűnek négyzetletűnek kell lennie.
- ii. A hüvelykujjat és a csuklót védő lapot hozzá kell erősíteni a botos kesztyűhöz és a körvonalának követnie kell a hüvelykujjat és a csuklót.
- iii. A botos kesztyű egyetlen részén sem engedélyezett semmilyen kiálló rész.

189. SZABÁLY — MELLVÉDŐ ÉS KARVÉDŐ | KAPUS

- i. Semmilyen kiálló rész nem engedélyezett a mellvédő elülső részén vagy az oldalán, illetve a karvédő belső vagy külső oldalán illetve a vállak mentén.
- ii. A könyök védelme érdekében engedélyezett a réteges védelem kialakítása, de nem azért, hogy a védőfelület megnövekedjen.
- iii. A vállvédő műanyag elemnek követnie kell a vállvédő körvonalát anélkül, hogy kiemelkedne vagy túllógna a vállon vagy a vállvédőn.
- iv. A kulcsontvédő elemek egyik oldalon sem nyúlhatnak túl a vállon vagy a vállvédő műanyag elemen, illetve nem nyúlhatnak túl a hónaljon. Nem engedélyezett olyan betételem használata a kulcsontvédő és a mellvédő között, amely felemelheti a kulcsont védőt.
- v. Ha a kapus felveszi az alapállást, és ekkor a vállvédő elem felemelkedik, túllógva a váll körvonalán, akkor ez a mellvédő szabálytalannak minősül.

190. SZABÁLY — ARCVÉDŐ | KAPUS

- i. A kapusoknak mindig arcvédőt kell viselniük a játékmenet során. A kapus arcvédőjének olyan kialakításúnak kell lennie, hogy a korong ne férjen át a nyílásain.
- ii. Minden U18-as korosztályú kapus arcvédőjének olyan kialakításúnak kell lennie, hogy se a korong, se a bot tolla ne férjen át a nyílásain.
- iii. A kapusnak megengedett, hogy a csapattársaitól eltérő színű és látványtervű arcvédőt viseljen.
- iv. A cserekapusnak nem kell viselnie a fejevédőjét és az arcvédőjét, amikor a szünetet követően átkorcsolyázik a jégen a cserepadjához.

191. SZABÁLY — TÉRDVÉDŐ | KAPUS

- i. A térdvédőt be kell csatolni, és a nadrág combvédője alatt kell elhelyezkednie.
- ii. A kapus lábszárvédőjének belsejére erősített, térd fölött elhelyezkedő védőelemek nem engedélyezettek, ha ezek nem a kapusnadrág combvédője alá kerülnek.
- iii. A térdvédő az a védőelem, ami elválasztja a térd belső felét a jégtől.

- iv. A térdvédő szíját annyira meg kell húzni, hogy az semmilyen módon ne takarhasson ki területet a kapus két lába közötti részből. A térd belső fele és a térdvédő elem közötti részre nem vonatkozik ez az előírás.
- v. A térdvédőre semmi nem lehet rávarrva.

192. SZABÁLY — NYAK- ÉS TOROKVÉDŐ | KAPUS

- i. Minden 18 éves és annál fiatalabb kapusnak nyak- és torokvédőt kell viselnie függetlenül attól, hogy milyen eseményen vagy tornán szerepel.

193. SZABÁLY — LÁBSZÁRVÉDŐ | KAPUS

- i. Nem megengedett semmilyen olyan anyag használata, amely eltakarja a jég és a lábszárvédők alja közötti területet a korcsolyák előtt.
- ii. Graffiti típusú rajzok, minták, művészeti munkák, grafikák vagy szövegek, amelyek sértő, trágár, kulturális, faji vagy vallási tartalmúak nem engedélyezettek. Ugyanakkor a lábszárvédők bármilyen nem fényvisszaverő színűek lehetnek.
- iii. Semmilyen olyan kiegészítő nem engedélyezett a lábszárvédőn, mint például a „műanyag korongfogó fólia”.

194. SZABÁLY — NADRÁGOK | KAPUS

- i. A kapusnadrágot az IIHF beszállítója gyártja az IIHF speciális irányelvei alapján. A mezeket az IIHF képviselőjének egyetértése nélkül nem lehet semmilyen módon megváltoztatni.
- ii. Semmilyen belső vagy külső párnázás nem engedélyezett a nadrágok szárán vagy a csípőjénél azért, hogy védelmet biztosítson (pl.: kiálló részek belül vagy kívül).
- iii. Ha a kapus felveszi az alapállást, és ekkor a nadrághuzata, úgy tűnik, hogy lazán lóg, és ezáltal elzárja a szabad teret a lábai között és a lábszárvédők felett, akkor ez a nadrághuzat szabálytalannak minősül.
- iv. A nadrágon belüli combvédőknek követnie kell a láb körvonalát. A négyszögletes alakú combvédők szabálytalannak minősülnek.

195. SZABÁLY — KORCSOLYA | KAPUS

- i. A kapus korcsolyáinak olyan pengetartóval kell rendelkeznie a korcsolya elején, amely nem fluoorezkáló és védővel ellátott.
- ii. A korcsolya pengéjének egyenesnek kell lennie nem lehet hosszabb a korcsolyacipőnél.
- iii. Minden él, kiálló rész vagy bármilyen segédeszköz, amelyet azért adnak a korcsolyához, hogy a kapusnak nagyobb lehessen a kapcsolata a jégfelülettel, tiltott.

196. SZABÁLY — BOT | KAPUS

- i. A kapus botjának fából vagy az IIHF által jóváhagyott egyéb anyagból kell készülnie. Nem lehet kiálló része és minden élét le kell kerekíteni.
- ii. A bot szára a botvégtől a tolláig egyenes kell, hogy legyen.
- iii. A kapusbot botvégének valamilyen fajta védővel ellátottnak kell lennie. Ha egy fém bot kupakja leesik vagy eltávolítják, az a bot veszélyes sportfelszerelésnek minősül.
- iv. Tilos bármilyen anyagot az üreges botban elhelyezni azért, hogy megváltozzon annak súlya, szilárdsága vagy célszerűsége.
- v. Bármilyen színű, nem fényvisszaverő ragasztószalaggal betekerhető a bot bármely része. Nem megengedett fluoorezkálóra festett botok használata.
- vi. A kapusbot szárának maximális hossza 163 cm (64") a saroktól a szár végéig; a maximális szélesség 3 cm (1 3/16"); a maximális vastagság 2.54 cm (1").
- vii. A szár két részből áll. Az alsó rész (szélesített rész) a saroktól nem lehet hosszabb, mint 71 cm (30") és nem lehet 9 cm-nél (3 1/2") szélesebb. A szár mindkét részének egyenesnek kell lennie.
- viii. A toll maximális hossza 39 cm (15 3/8") az alján számítva a saroktól a végéig. A maximális magassága 9 cm (3 1/2"), kivéve a saroknál, amely 11.5 cm (4 1/2") lehet. A maximális hajlítása a tollnak 1.5 cm (5/8").

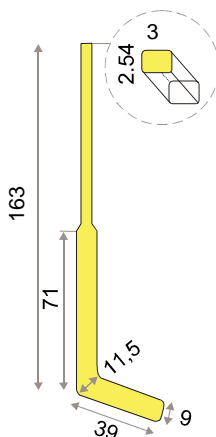

197. SZABÁLY — MEZ | KAPUS

- i. A kapus mezét az IIHF beszállítója gyártja az IIHF speciális irányelvei alapján. A mezeket az IIHF képviselőjének egyetértése nélkül nem lehet semmilyen módon megváltoztatni.
- ii. A mezt a csuklóknál nem szabad lekötni, ha ezzel olyan feszültség keletkezik a mezben, hogy a hónaljrésznél egy zsákszerű hatás jön létre.
- iii. Semmilyen egyéb leköötése a meznek vagy toldása nem engedélyezett, ha ezzel zsákszerű hatás jön létre.
- iv. A mez nem szabályos, ha olyan hosszú, hogy a kapus lábai között bármennyi területet is kitakar.
- v. A mez ujjai nem haladhatják meg a kesztyű ujjait.

198. SZABÁLY — TOROKVÉDŐ | KAPUS

- i. A kapusnak megengedett, hogy torokvédőt illesszen az arcvédőjének állrészéhez. Olyan anyagból kell, hogy készüljön, amely nem okoz sérülést.

199. SZABÁLY — CSAPATFELSZERELÉS | KAPUS

- i. A kapusnak megengedett, hogy a csapattársaitól eltérő színű és látványtervű arcvédőt viseljen.

- ii. A kapusnak megengedett, hogy a csapattársaitól eltérő színű vagy látványtervű korcsolyát és kesztyűket viseljen.

200. SZABÁLY — JÁTÉKMENET | KAPUS

- i. Ha a játékmenet során a kapus arcvédőjét lövés éri, a játékvezető megállíthatja a játékmenetet, feltéve, hogy nincs azonnali gólszerzési lehetőség.
- ii. Ha a kapus arcvédője lejön a játékmenet során, miközben a saját csapata birtokolja a korongot, a játékmenetet azonnal meg kell állítani. A korongbedobásra a játékmegszakításhoz legközelebbi bedobóponton kerül sor.
- iii. Ha a kapus arcvédője lejön a játékmenet során, miközben az ellenfél csapata birtokolja a korongot, a játékmenetet meg kell állítani, feltéve, hogy nincs azonnali gólszerzési lehetőség. A korongbedobásra a védekező csapat egyik bedobópontján kerül sor.
- iv. Ha a kapus arcvédője lejön a játékmenet során, és a korong a kapuba kerül, mielőtt a játékvezető belefújna a sipjába, hogy megállítsa a játékmenetet, a gól érvényes.
- v. Ha a korong eltalálja a kapus arcvédőjét, és a kapuba megy, a gól érvényes.

201. SZABÁLY — A KORONG ELŐRE DOBÁSA | KAPUS

- i. Ha a kapus a kesztyűjében levő korongot maga elé helyezi a jégre, és előre juttatja a botjával, korcsolyájával vagy a testének vagy a sportfelszerelésének bármely részével, nem kell büntetést kiszabni.
- ii. Ha a kapus előredobja a korongot a kesztyűjéből és azt először egy csapattársa játssza meg, a játékmenetet meg kell állítani, és a korongbedobás a védekező harmadban lesz, a dobáshoz legközelebbi bedobóponton.
- iii. Ha a kapus előredobja a korongot a kesztyűjéből és azt először az ellenfél egy játékosa játssza meg, a játékmenet folytatódhat.

202. SZABÁLY — A KAPUS CSERÉJE

- i. Ha a kapusnak bármilyen okból a cserepadjához kell mennie játékmegszakítás alatt, akkor le kell őt cserélni. Nem késleltetheti a

- játékmenet újrakezdését a sportfelszerelésének igazításával, megjavításával vagy kicserélésével.
- ii. Ha a botja eltörött vagy bármilyen más okból ki szeretné cserélni a botját, a kapuelőterben kell maradnia és egy csapattársát kell megkérnie a felszerelés csere végrehajtására.
 - iii. Ha kapuscserére kerül sor játékmegszakítás vagy időkérés alatt, a játékból kiszálló kapus nem térhet vissza a jégre a játék folytatódásáig.
 - iv. A jégen levő kapusnak és a cserekapusnak is megengedett, hogy a játékmenet során úgy cseréljenek, ahogy a mezőnyjátékosok teszik, de rájuk is érvényesek a „repülőcsere” szabályai.
 - v. A cserekapus vagy a játékba beszálló kapus soha nem melegíthet be (kivéve a 202-vii. szabálypontban leírt esetet).
 - vi. Ha egy kapus megsérül vagy megbetegedik, készen kell állnia, hogy a jégen kapott rövid orvosi segítség után azonnal folytassa a játékot. Ha a sérülés ápolása elhúzódik, a sérült kapust le kell cserélni, de bármikor visszajöhet ezt követően a játékba.
 - vii. Ha a játékmenet során mindkét kapus játékra képtelen állapotba kerül, a csapatuknak lehetőséget kell adni, hogy a benevezett mezőnyjátékosok közül valakit kapusnak öltöztessen be. Tíz percet kap, hogy átöltözzön és játékra jelentkezzen, de ha tíz percnél hamarabb játékra jelentkezik, akkor a tíz percből hátralevő időt felhasználhatja bemelegítésre a jégen.
 - viii. Ha a 202-vii. szabálypontban leírt eset előfordul, a két eredeti kapus egyike sem térhet vissza a játékba.
 - ix. Az IIHF-rendezvényezzen, ahol három kapus van regisztrálva, és a benevezett két kapus közül az egyik harcképtelen, a vonatkozó IIHF By-Law érvényes.

203. SZABÁLY — SZABÁLYTALAN CSERE | KAPUS

DEFINÍCIÓ: A kapus helyett a jégre lépő mezőnyjátékosnak meg kell várnia, ameddig a kapus 1,5 méter (5") közelségbe ér a cserepadjához.

- i. Ha a kapus csere céljából megy a cserepadjához, de a cserét idő előtt hajtják végre, a játékvezető akkor állítja meg a játékmenetet, amikor a vétkes csapat a korong birtokába kerül.
- ii. Amikor a játékmenet a támadó térfélen szakad meg, a korongbedobás a középső bedobóponton lesz.

- iii. Amikor a játékmenet a védekező térfélen szakad meg, a korongbedobásra a játék megszakítás helyéhez legközelebb eső, a vétkes csapat számára területi előnyt nem jelentő bedobóponton lesz.

204. SZABÁLY — KORONGBEDOBÁS | KAPUS

- i. A kapus nem állhat fel a korongbedobáshoz.

205. SZABÁLY — TILOS FELSZABADÍTÁS | KAPUS

- i. Ha a kapus a tilos felszabadítás jelzésekor a kapuelőteret elhagyva vagy a kapuelőtéren kívül helyezkedve a korong irányába mozdul, nem kell tilos felszabadítást ítélni.
- ii. Ha a kapus a kapuelőterén kívül helyezkedik, amikor a korongot ellövik, és tilos felszabadítást jeleznek, a tilos felszabadítás érvényben marad, ha a kapus azonnal visszatér a kapuelőterbe.
- iii. Ha a kapus a kapuelőterén kívül helyezkedik, amikor a korongot ellövik, és tilos felszabadítást jeleznek, nem kell tilos felszabadítást ítélni, ha a kapus nem törekszik azonnal visszatérni a kapuelőterbe.
- iv. Ha a játékmenet során a kapus a cserepadjához tart, és tilos felszabadítást jeleznek, tilos felszabadítást kell ítélni, ha a kapus nem tesz kísérletet a korong megjátására, és folytatja az útját a cserepad felé, vagy egyből visszatér a kapuelőterbe a korong megjátására tett kísérlet nélkül.
- v. Ha a játékmenet során a kapus a cserepadjához tart, és tilos felszabadítást jeleznek, nem kell tilos felszabadítást ítélni, ha kísérletet tesz a korong megjátására vagy megfordul, hogy megjátassa a korongot.

206. SZABÁLY — A KAPUS ÉS AZ IDŐKÉRÉS

- i. A kapusnak megengedett, hogy a cserepadjához menjen bármely csapat időkérése esetén vagy a televíziós kereskedelmi szünet esetén.

207. SZABÁLY — A KAPUS BÜNTETÉSEI | ÁTTEKINTÉS

- i. A kapust, aki egy támadó mezőnyjátékkal szemben szabálytalankodik, legalább Kisbüntetéssel kell sújtani.

- ii. A kapus soha nem tölt le olyan büntetést vagy büntetéseket, amelyeket neki vagy a csapatának osztottak ki és a büntetőpadon ülésel jár vagy járnak.
- iii. Bármilyen további büntetés, amit a kapus ellen ítéltek, él és egy olyan mezőnyjátékosak kell letöltenie a csapatából, aki a jégen volt akkor, amikor a játékmenetet megszakították, hogy a szabálytalanságért járó büntetést kiszabják, és aki maga nem kapott büntetést.
- iv. A kapus helyett büntetést töltő mezőnyjátékosnak a jégen kellett lennie abban a pillanatban, amikor megszólalt a sípszó a büntetés kiszabására.
- v. A kapus első Fegyelmi Büntetések a kapus folytathatja a játékot. A Fegyelmi Büntetést olyan csapatársának kell letöltenie, aki a jégen volt akkor, amikor a játékot megszakították, és aki maga nem kapott büntetést.
- vi. A kapus második Fegyelmi Büntetések egy adott mérkőzés során (amely Automatikus Végleges Fegyelmi Büntetést eredményez) nem folytathatja a mérkőzést és a cserekapusnak kell beállnia a kapuba.
- vii. A kapusra kiszabott Nagybüntetés, Végleges Fegyelmi Büntetés és Végleges Kiállítás esetén a kapus nem folytathatja a játékot.
- viii. A kapusra kiszabott Nagybüntetés vagy Végleges Kiállítás esetén az öt perces büntetést olyan mezőnyjátékosnak kell letöltenie a csapatából, aki a jégen volt akkor, amikor a játékmenetet megszakították, és aki maga nem kapott büntetést.
- ix. Minden esetben, amikor a kapus nem folytathatja a mérkőzést kiállítás miatt, először a cserekapusnak kell őt helyettesítenie, mielőtt egy mezőnyjátékos beöltözhethetne kapusnak.
- x. Ha a kapusra egyazon játékmegszakítás során egyszerre több Kisbüntetést vagy Nagybüntetést szabnak ki, egyetlen, az edző által a csapatkapitány révén kijelölt csapatársa is letöltheti ezek mindegyikét, ha ő maga nem kapott büntetést.
- xi. Ha a kapusra egyazon játékmegszakítás során egyszerre egy Kisbüntetést és egy Fegyelmi Büntetést szabnak ki, két olyan mezőnyjátékosnak kell kiülnie a csapatából a büntetőpadra, aki a jégen volt akkor, amikor a játékmenetet megszakították. Az egyik csapatársa a Kisbüntetést tölti le, a másik csapatársa pedig a teljes 12 perces büntetőpadon kell, hogy üljön. Mindkét játékos az edző jelöli ki a csapatkapitány révén.

208. SZABÁLY — A KAPUS BÜNTETÉSEI | LEÍRÁS

- i. A kapusra is kiszabható minden büntetés, amelyet a 10. fejezet leír. Ezen kívül vannak kimondottan rá, a jégen történő helyezkedésére, a sportfelszerelésére és a játékban betöltött szerepére vonatkozó szabályok, amelyeket az alábbi szabályok részleteznek.

209. SZABÁLY — A KÖZÉPSŐ PIROS VONALON TÚL | KAPUS

DEFINÍCIÓ: A kapusnak sohasem megengedett, hogy játékba avatkozzon a középső piros vonalon túl.

- i. E szabály megsértéséért a kapust Kisbüntetéssel kell sújtani.
- ii. Mindkét korcsolyának a középső piros vonalon túl kell lennie a büntetés kiszabásához.
- iii. A kapust, aki a csapata gólszerzését követően az ellenfél térfelén részt vesz a csapat gólörömében, Kisbüntetéssel kell sújtani.
- iv. Ezt a szabályt felülírják a verekedésre vonatkozó szabályok, ha azért korcsolyázik a kapus a középső piros vonalon túl, hogy dulakodásba keveredjen az ellenféllel.

210. SZABÁLY — TÖRÖTT BOT | KAPUS

DEFINÍCIÓ: Töröttnek minősül az a bot, amely nem teljesen ép, törött a tolla vagy a szára vagy hiányzik belőle egy darab. A törött bot szabálytalan.

- i. A kapusnak haladéktalanul le kell ejtenie a törött botot. Ha játékba avatkozik törött bottal, Kisbüntetést kell ellene ítélni.
- ii. Az a kapus, akinek botja eltörött, nem kaphat botot a nézőktől vagy úgy, hogy bedobják neki a jégre a cserepadról, de kaphat egy csapattársától, aki akkor a jégen tartózkodik. Ennek a játékosnak nem kell a cserepadhoz mennie új botért. A mezőnyjátékosnak a botját kézből kézbe kell a kapusának átadnia, a 120-iii. és 120-iv. szabálypontok figyelembe vételével.
- iii. Azt a kapust, aki játékmegszakítás alatt a cserepadjához korcsolyázik, hogy botot cseréljen, aztán pedig visszatér a kapuelőterbe, Kisbüntetéssel kell sújtani. Ha azonban a cserepadnál a kapust lecserélik a játék újraindulásáig, nem kell büntetést kiszabni.
- iv. A kapusnak megengedett, hogy a játékmenet során a cserepadjához menjen és kicserélje a botját.

- v. A kapus soha nem foghatja meg az ellenfél botját: (1) sem a jégen levő ellenfél botját, aki éppen fogja azt vagy a korábban a jégre ejtette; (2) sem a cserepadján ülő ellenfél botját; (3) sem az ellenfél kispadjánál a bottartóban levő botokat. A szabály megsértéséért Kisbüntetést kell ítélni.
- vi. Ha a kapus, akinek eltörött a botja, a játékmenet során a büntetőpadon ülő csapattársától kap botot, a botot átadó mezőnyjátékosnak Kisbüntetést kell adni.
- vii. A kapus játszhat mezőnyjátékosoknak való bottal.
- viii. A kapus nem játszhat egyszerre több bottal.

211. SZABÁLY — VESZÉLYES

SPORTFELSZERELÉS | KAPUS

DEFINÍCIÓ: A kapus sportfelszerelésének mindenkor meg kell felelnie a biztonsági előírásoknak, elfogadható minőségűnek kell lennie, használható állapotúnak, és mindenkor a csapatfelszerelésen belül kell viselni (kivéve kesztyűk, arcvédő, korcsolya és mamut).

- i. A szabálytalan sportfelszereléssel a játékban részt vevő kapus csapatát a játékvezetőnek először figyelmeztetnie kell. Bármelyik játékost ezt követően, aki nem engedelmeskedik a felszólításnak a játékvezető utasításainak megfelelően, hogy igazítsa meg, cserélje le vagy megfelelően rögzítse a sportfelszerelést, Fegyelmi Büntetéssel kell sújtani.

212-217. SZABÁLY — JÁTÉKKÉSLELTETÉS |

KAPUS

DEFINÍCIÓ: Szándékos magatartás, amely a játék lassítására, játék megszakítás elérésére vagy a játék újraindításának hátráltatására irányul.

212. SZABÁLY — JÁTÉKKÉSLELTETÉS | KAPUS –

SPORTFELSZERELÉS IGAZÍTÁSA

- i. A kapust, aki megállítja a játékmenetet vagy késlelteti a játék újraindítását azért, hogy megjavítsa vagy megigazítsa a felszerelését, Kisbüntetéssel kell sújtani.

213. SZABÁLY — JÁTÉKKÉSLELTETÉS | KAPUS – A KAPU ELMOZDÍTÁSA

- i. A kapust, aki szándékosan elmozdítja a kaput az alaphelyzetéből, Kisbüntetéssel kell sújtani.
- ii. Ha a kapus a kaput az alaphelyzetéből a mérkőzés utolsó két percében vagy a hosszabbításban mozdítja el, büntetőt kell ítélni az ellenfél javára.
- iii. Ha a kapus a kaput az alaphelyzetéből büntetőlövés vagy mérkőzés utáni büntetőpárbaj során mozdítja el, gólt kell ítélni az ellenfél javára, kivéve a 178-vi. és a 178-vii. szabálypontban leírt eseteket.

214. SZABÁLY — JÁTÉK KÉSLELTETÉSE | KAPUS – A KORONG FAGYASZTÁSA A PALÁNKNÁL

- i. Azt a kapust, aki a botjával, a korcsolyájával vagy testével oly módon tartja meg vagy játssza meg a korongot a palánknál, hogy az a játék megszakítását eredményezze, Kisbüntetéssel kell sújtani, még akkor is, ha leszerelik.

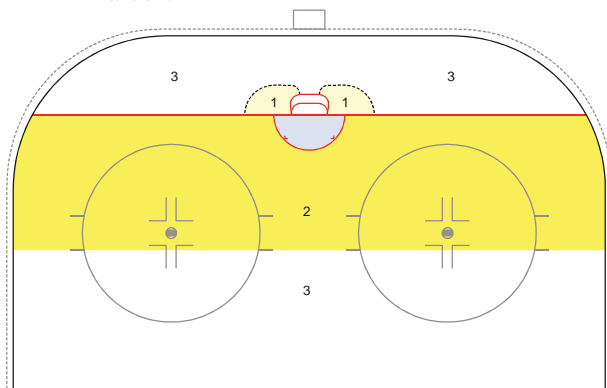

1	A kapus csak akkor fagyaszthatja a korongot, ha a teste legalább részben a kapuelőtérben marad.
2	A kapus csak akkor fagyaszthatja a korongot, ha támadják.
3	A kapus nem fagyaszthatja a korongot.

215. SZABÁLY — JÁTÉK KÉSLELTETÉSE | KAPUS – JÁTÉKMEGSZAKÍTÁS ALATT A CSEREPADHOZ MEGY

- i. A kapust, aki játékmegszakítás alatt a cserepadjához megy (kivéve időkérés vagy televíziós kereskedelmi szünet alatt vagy lecserelés céljából), Kisbüntetéssel kell sújtani.

216. SZABÁLY — JÁTÉK KÉSLELTETÉSE | KAPUS – ARCVÉDŐ LEVÉTELE

- i. A kapust, aki a játékmenet során eltávolítja az arcvédőjét, hogy ezzel a játék megszakítását érje el, Kisbüntetéssel kell sújtani.

217. SZABÁLY — JÁTÉK KÉSLELTETÉSE | KAPUS – A KORONG KILÖVÉSE VAGY KIDOBÁSA A JÁTÉKTÉREN KÍVÜLRE

- i. A kapust, aki a játékmenet során a saját védekező harmadán belülről közvetlenül a játéktéren kívülre (kivéve, ahol nincs védőüveg) lövi, dobja vagy üti a korongot anélkül, hogy az bármin megpattanna, Kisbüntetéssel kell sújtani. A meghatározó tényező a korong helyzete akkor, amikor azt megjátszották.
- ii. A kapust nem kell büntetni, ha védekezősége során pattan róla a korong a védőüveg fölé, de ha úgy véd, hogy a védőmozdulata nyomán kiüti a játéktérről a korongot, akkor Kisbüntetéssel kell sújtani.
- iii. A kapust, aki a játékmenet során vagy játékmegszakítást követően a szándékosan kilövi a korongot a játéktérről, Kisbüntetéssel kell sújtani.

218. SZABÁLY — KORONG A HÁLÓN | KAPUS

DEFINÍCIÓ: A kapusnak nem megengedett, hogy a korongot a kapu tetején levő vagy a hátulján levő hálóra ejtse azért, hogy a játékmenet megszakítását elérje.

- i. A kapust, aki a korongot szándékosan a kapu tetején levő vagy hátulján levő hálóra ejti azért, hogy a játék megszakítását elérje, Kisbüntetéssel kell sújtani.

- ii. Ha a korong a kapu hálójára esik, a kapusnak megengedett, hogy a kesztyűjével eltakarja azt, így meggátolva, hogy az ellenfél megjátssza.

219. SZABÁLY — VEREKEDÉS | KAPUS

DEFINÍCIÓ: Az ellenfél megütése kesztyűvel vagy a kesztyű levétele ökölpárbaj kezdeményezése céljából.

- i. A kapust, aki a botos kesztyűjét arra használja, hogy fejen, nyakon vagy arcon üsse az ellenfelét, Végleges Kiállításal kell sújtani.
- ii. A kapust, aki leveszi a botos és lepkés kesztyűjét, hogy az ellenféllel dulakodásba keveredjen, Fegyelmi Büntetéssel kell sújtani az esetleges egyéb más büntetések mellett.
- iii. A verekedést kezdeményező kapust Végleges Kiállításal kell sújtani.

220. SZABÁLY — KORONGFOGÁS A KAPUELŐTÉRBE | KAPUS

DEFINÍCIÓ: Megengedett, hogy a védés után a kapus a korongot a kapuelőterben „fagyassza”, feltéve, hogy az ellenfél támadja. Ha nem támadják és van elég ideje, hogy biztonságosan megjátssza egy csapattársát, köteles ezt megtenni.

- i. A kapust, aki három másodpernel tovább fogja a korongot, holott nem támadja őt ellenfél, Kisbüntetéssel kell sújtani.
- ii. A kapust, akit nem támadnak és szándékosan a mamutjába, a teste és a védőfelszerelése közé vagy a sportfelszerelésébe ejti a korongot, hogy játékmegszakítást érjen el, Kisbüntetéssel kell sújtani.

221. SZABÁLY — KORONGFOGÁS A KAPUELŐTÉREN KÍVÜL | KAPUS

DEFINÍCIÓ: Bizonyos helyzetekben nem megengedett, hogy a kapus a korongra essen azért, hogy játékmegszakítást érjen el, ha a teste a kapuelőtéren kívül van.

- i. A kapust, akinek teste teljesen a kapuelőtéren kívül van és a korong az alapvonal mögött vagy a bedobókörök bajszaival túl van, és aki ráesik a korongra vagy a testéhez szorítja azt, vagy fogja, vagy a kapu, illetve a palánk bármely részéhez szorítja azt – függetlenül attól, hogy támadta-e őt az ellenfél vagy nem, Kisbüntetéssel kell sújtani.

- ii. A kapust, aki a korongra esik, vagy a testéhez szorítja azt az alapvonal és a bedobókörök bajsza közötti területen, Kisbüntetéssel kell sújtani, kivéve, ha legalább egy ellenfele támadta őt.

222. SZABÁLY — A KAPU SZABÁLYTALAN BLOKKOLÁSA VAGY HÓKUPAC KÉSZÍTÉSE | KAPUS

DEFINÍCIÓ: A kapusnak nem megengedett, hogy tárgyakat vagy egyéb sportfelszerelést hagyjon a kapuja előtt vagy havat halmozzon fel a kapuvasak mellett vagy előtt. A kapus felelőssége, hogy a kapuelőter akadályoktól mentes legyen.

- i. A kapust, aki miközben a jégen van, a botját vagy egyéb sportfelszerelését a kapu előtt hagyta, vagy ott havat halmozott fel, és ezen akadályok valamelyikét a korong eltalálja, majd arról nem a kapuba, hanem kifele pattan, Kisbüntetéssel kell sújtani.

223. SZABÁLY — A KAPUELŐTÉR ELHAGYÁSA DULAKODÁS KÖZBEN | KAPUS

DEFINÍCIÓ: A kapusnak a kapuelőterében kell maradnia a játékosok között a játéktéren kibontakozó dulakodás során, kivéve, ha a dulakodásba keveredő játékosok a kapuelőterébe is bekorcsolyáznak.

- i. A kapust, aki elhagyja a kapuelőterének közvetlen közelét, hogy bármilyen módon rész vegyen egy dulakodásban, Kisbüntetéssel kell sújtani.
- ii. A kapust, aki a kapuelőterét elhagyta (mert például a kapu mögött kívánt megjátszani egy korongot vagy a cserepadhoz tartott), és dulakodásba keveredik más játékosokkal, nem a kapuelőter elhagyásáért kell megbüntetni, hanem a dulakodás során tanúsított magatartása függvényében az azért kiszabandó büntetések járnak neki.
- iii. Ha a dulakodás áttérjed a kapuelőterbe, a kapus büntetés nélkül elhagyhatja a kapuelőteret. Továbbá, ha erre felszólítást kap a játékvezetők bármelyikétől, el kell, hogy hagyja a kapuelőteret vagy el kell korcsolyázzon a védőharmada legközelebbi olyan sarkába, amelyben nincs dulakodás.

224. SZABÁLY — TÚL SOK JÁTÉKOS A JÉGEN | KAPUS

DEFINÍCIÓ: A kapus a jégről lemenőben nem játszhatja meg a korongot vagy érhet az ellenfeléhez, ha a cserejátékosa már a pályára lépett.

- i. A túl sok játékosra vonatkozó szabályok ugyanúgy érvényesek a kapusra, mint a mezőnyjátékosokra (ld. 166. szabály)
- ii. A játékmenet során egy csapatnak sem lehet két kapusa egyszerre a jégen, kivéve arra az időre, ameddig lebonyolítják a „repülőcserét”.

225. SZABÁLY — BÜNTETŐLÖVÉSEK | SZABÁLYTALANSÁGOK A KAPUS ÁLTAL

- i. Ha a kapus egy kitérés helyzetben levő támadó mezőnyjátékos ellen szabálytalankodik, a játékvezetőnek büntetést kell ítélnie, függetlenül attól, hogy a szabálytalanság hátulról történt-e vagy nem.
- ii. Ha a kapus szándékosan elmozdítja a helyéről a kaput a rendes játékidő utolsó két percében vagy a hosszabbítás során bármikor, a játékvezetőnek büntetést kell ítélnie.
- iii. Ha a kapus szándékosan elmozdítja a helyéről a kaput, amikor egy támadó mezőnyjátékos kitérés helyzetben van, a játékvezetőnek büntetést kell ítélnie.
- iv. Ha a cserekapus szabálytalanul lép jégre és megzavarja az ellenfél kitérés helyzetben levő támadó mezőnyjátékosát, a játékvezetőnek meg kell állítania a játékot és büntetést kell ítélnie. Ha a játékmegszakítás előtt gólt szerzett a támadó mezőnyjátékos, a gól érvényes, és a büntetőlövés törölődik.
- v. Ha a kapus eltávolítja a helyéről az arcvédőjét, hogy játékmegszakítást érjen el, amikor egy támadó mezőnyjátékos kitérés helyzetben van, a játékvezetőnek meg kell állítania a játékot, és büntetést kell ítélnie.

226. SZABÁLY — MEGÍTÉLT GÓLOK | SZABÁLYTALANSÁGOK A KAPUS ÁLTAL

Lásd. 177-v. szabálypont.

- i. Ha egy büntetőlövés során a kapus meg- vagy elmozdítja a kaput, a gólt meg kell adni, hacsak a szabályok másként nem rendelkeznek (lásd. a 178-vi. és a 178-vii. szabálypontokat).

- ii. Ha a kapus eltávolítja a helyéről az arcvédőjét a büntetőlövés közben, gólt kell ítélni.
- iii. Ha a kapus a korong vagy a korongot vezető mezőnyjátékos felé dobja a botját a büntetőlövés közben, gólt kell ítélni

The background is a stylized, abstract illustration. It features a large, semi-transparent blue circle on the left side. On the right side, there is a depiction of a hockey player's arm and hand, wearing a black and white striped jersey sleeve and a black glove. A large, textured red puck is positioned near the player's hand. The overall color palette is dominated by shades of blue, red, and grey, with some white highlights. The style is modern and graphic.

International Ice Hockey Federation
Brandschenkestrasse 50
Postfach
CH-8027 Zurich

Phone +41 44 562 22 00
Fax +41 44 562 22 39
E-mail office@iihf.com

www.iihf.com